

HITACHI
Inspire the Next

HITACHI

TARTOZÉKOK 2017





Minőség engedmények nélkül

A Hitachi évtizedek óta híres innovatív gépeiről. Széleskörű kutatási és fejlesztési programjának köszönhetően a legújabb technológiákat fejleszti ki, és használja fel annak érdekében, hogy minél több alkalmazási lehetőséget találjon gépei számára. Kiváló termelési kapacitásának köszönhetően a Hitachi által gyártott és összeszerelt gépek a legmagasabb minőséget képviselik. A Hitachi világméretű értékesítési hálózata biztosítja, hogy elsőrendű termékeit világszerte elérhetővé tegye a professzionális végfelhasználók számára.

A Hitachi megértette, hogy a jó végeredményhez nem csak kitűnő minőségű gép szükséges, hanem a kimagaslóan jó minőségű tartozékok teljes választéka is. Csak a legjobb szerszámok és tartozékok alkalmazásával lehet a Hitachi gépeket optimális körülmények között használni, a teljesítményüket kihasználni.

A Hitachi tartozékait a gondosan kiválasztott beszállítóival közösen fejleszti és gyártja. Ez biztosítja a Hitachi piaci függetlenségét, valamint azt, hogy szelektíven tudjon foglalkozni a kiegészítők és tartozékok fejlesztésével.

Kiemelendő a kiváló minőségű kiegészítők széles választéka, innovatív jellege és rendkívül versenyképes piaci ára. A Hitachi, mint önálló szállító, naponta új és innovatív megoldások fejlesztésén dolgozik, a professzionális igények figyelembe vételével. Termékei egyre jobbak és tartósabbak, a munkavégzés egyre könnyebb velük.

A Hitachi olyan átfogó tartozékkínálat megvalósítását tűzte ki célul, mely tökéletesen illeszkedik a gépeihez. Ezen belül a többféle minőségi szintek célja az, hogy optimális megoldásokat nyújtson az intenzív és a kevésbé intenzív igénybevétel számára is.

Szójegyzék

CSE	Csomagolási egység: a csomagban található cikkek száma.
MRM	Minimális Rendelési Mennyiség

TARTALOM

	SDS-PLUS FÚRÓSZÁRAK 4-ÉLŰ Ø 5 – 16 MM	7
	SDS-PLUS FÚRÓSZÁRAK 4-ÉLŰ Ø 18 – 32 MM	11
	SDS-PLUS FÚRÓSZÁRAK 2-ÉLŰ	12
	SDS-PLUS FÚRÓSZÁRAK "FÉLPROFI" HASZNÁLATRA	19
	SDS-PLUS FÚRÓSZÁR TARTOZÉKOK	20
	SDS-MAX FÚRÓSZÁRAK 4-ÉLŰ Ø 12 – 15 MM	22
	SDS-MAX FÚRÓSZÁRAK 4-ÉLŰ Ø 16 – 52 MM	23
	SDS-MAX FÚRÓSZÁRAK 2-ÉLŰ Ø 12 – 15 MM	25
	SDS-MAX FÚRÓSZÁRAK SZEMIPROFESSZIONÁLIS HASZNÁLATRA	26
	SDS-MAX TCT KORONAFÚRÓK	27
	SDS-MAX TARTOZÉKOK	28
	FÚRÓSZÁRAK 13 MM HATLAPÚ 19 MM HATLAPÚ BORDÁS	29
	KORONAFÚRÓK CSAVARMENETES BEFOGÁSSAL	32
	VARIÁLHATÓ FÚRÓRENDSZEREK	33
	KÖZETFÚRÓK	35
	UNIVERZÁLIS FÚRÓSZÁRAK	37
	FÉMFÚRÓK HSS-R DIN 338 HSS-G DIN 338 HSS-CO DIN 338	40

	KORONAFÚRÓK	55
	HENGERES FAFÚRÓSZÁRAK	61
	FAFÚRÓSZÁRAK	63
	SÜLLYESZTŐ FAFÚRÓSZÁRAK	66
	KÖRKIVÁGÓK	69
	KEMÉNYFÉMLAPKÁS KÖRKIVÁGÓK	73
	GYÉMÁNT KORONAFÚRÓK	75
	KEVERŐSZÁRAK	77
	FÚRÓTOKMÁNYOK	79
	VÉSŐK	82
	NAGYSZILÁRDSÁGÚ BITEK ÜTVECSAVARÓZÓKHOZ	89
	CSAVARÓZÓBITEK	91
	DUGÓKULCSOK	99
	GYÉMÁNT VÁGÓTÁRCSÁK	105
	VÁGÓ- ÉS CSISZOLÓTÁRCSÁK	111
	SAROKCSISZOLÓ TARTOZÉKOK	117
	KEMÉNYFÉM SORJÁZOK	118
	TISZTÍTÓKEFÉK	123

	KÖRFŰRÉSZLAPOK	127
	SZÚRÓFŰRÉSZLAPOK	133
	ORRFŰRÉSZLAPOK	141
	SZALAGFŰRÉSZLAPOK	152
	MULTISZERSZÁM TARTOZÉKOK	153
	MARÓFEJEK	165
	GYALUKÉSEK	171
	CSISZOLÓLAPOK	172
	GYAPJÚ POLÍROZÓK	182
	POLÍROZÓK	183
	PORSZÍVÓ TARTOZÉKOK	184
	HŐLÉGFÚVÓ TARTOZÉKOK	191
	KAPCSOK	192
	GIPSZKARTON CSAVAROK	193
	SZEGEK ÉS PATRONOK	195
	MÉRŐSZALAGOK	198
	VÉDŐSZEMÜVEGEK	199

	PORVÉDŐK	201
	VÉDŐKESZTYŰK	202
	FEJVÉDŐK	203
	VÁGÁSVÉDETT BAKANCS	204
	VÉDŐRUHÁK	206
	MOTOROLAJOK	211
	ÜZEMANYAGKANNÁK	214
	LÁNCOK	215
	LÁNCÉLEZŐ RESZELŐK	217
	DAMILFEJEK	219
	ALUMÍNIUM DAMILFEJEK	220
	DAMILOK TEKERCSEBEN	221
	KÖRNYEZETBARÁT DAMILOK	224
	FÖLDFÚRÓK	225
	MAGASNYOMÁSÚ MOSÓK TARTOZÉKAI	226
	KERTI KÉZISZERSZÁMOK	228
	TARTALOMJEGYZÉK	232

FÚRÓSZÁRAK

SDS-PLUS



Fúrás és vésés

A Hitachi beton fúrószárai a gyártási kulturájáról ismert Németországban készülnek. Fejlesztésük a legmodernebb számítógépes szoftverekkel történik, így azok megfelelnek a lehető legmagasabb elvárásoknak a teherbírásban és a hatékonyságban egyaránt. A termékfejlesztés folyamatos, melynek következtében a Hitachi folyamatosan jobb és jobb termékeket állít elő. A tartozékok egy átfogó skáláját kínálja a fúrógépek és vésőkalapácsok számára, mely költséghatékony és széles felhasználási lehetőséget biztosít.

Fúrás teljesítmény

A Hitachi fúrószáraknak 5 változata van:

- » SDS-Plus általános felhasználásra,
- » SDS-Max nagyobb fúrószárokhoz,
- » 13 mm hatlap befogásúak,
- » 19 mm hatlap befogásúak
- » bordás befogásúak.

Mindezen fúrószárok megfelelnek a hatékony fúrás és hosszú élettartam legmagasabb követelményeinek. A Hitachi egy új szten-derdet állított fel, biztosítva a felhasználóknak, hogy profitáljon a könnyebb munka és az alacsonyabb munkára eső költségek tekintetében: meghosszabbított élettartam, optimális fúrási hatások, nagyobb fúrási sebesség. Ezek a sajátosságok jelentik a más termékekkel szembeni különbséget és biztosítják a termékek egyedülálló voltát, ugyanakkor a gépeknek komoly fúrásteljesítményt kölcsönöznek.

PGM bizonyítvány

A Hitachi fúrószárok a "Prüfgemeinschaft Mauerbohrer e.V. (PGM)" megfelelőségi jelöléssel kerülnek forgalomba. Alkalmask a biztonságos dübeleléshez mind beton, mind más típusú falazatokban. A furat méret pontossága alkalmassá teszi használatukat az ETA szabvány szerinti fém- és műanyagdübelek rögzítésére. Nem ez a helyzet a PGM jelölés nélküli fúrószárok esetében, melyek használata nem teszi lehetővé a biztonságos rögzítést.

A PGM jelet viselő fúrószárok garantáltan megfelelnek a legszigorúbb kritériumoknak a keményfémlapkahegy átmérőjét, a szimmetrikus forrasztást és a fúrószar koncentrikusságát illetően. Az ilyen jelöléssel ellátott fúrószárok használata garantálja a geometrikusan precíz lyukak fúrását, a megfelelő dübelrögzítést, vagyis a lehető legjobb eredményt.



SDS-Plus fúrószarak háromféle kivitelezésben

A Hitachi az SDS-Plus fúrószáraknak három különböző minőségi és árfekvésű csoportját kínálja. Ezzel a Hitachi igyekszik segíteni minden típusú végfelhasználóknak, a nehéz igénybevetelű profi alkalmazástól az alkalmi felhasználásig. Így a végfelhasználó el tudja dönteni, hogy melyik minőségű és árszintű termék felel meg számára a legjobban. A következő táblázatban megtalálhatóak minden csoport legfontosabb előnyei és jellemzői.

	PROFI 4-ÉLŰ	PROFI 2-ÉLŰ	FÉLPROFI 2-ÉLŰ
Karbid hegyű csúcs			
Karbid központosító csúccsal	igen	igen	nem
Fúrószarforma	4-spirálós	multi bordázott	standard
Betonacélhoz	javasolt	megfelelő	nem
Méretpontosság	***	**	*
Fúrási sebesség	**	***	*
Tartósság	***	**	*
Rezgéselnyelés	***	**	*
Erőátadás	***	***	*
PGM jóváhagyás	igen	igen	igen
Milyen gépekhez használható	2-4 kg	2-4 kg	2-4 kg
Felhasználás	Alkalmask azok számára, akik sok betonacélt és keménykőzetet munkálnak meg, és hosszú élettartamú fúróhegyet szeretnének, megfizetve egy magasabb beszerzési árat, alacsony átlagköltség/lyuk mellett.	Alkalmask az átlagfelhasználók számára, akik a fúrószarát átlagosan kemény anyagok fúrására szeretnék használni.	Alkalmask azon alkalmi felhasználók számára, akik előnybe helyezik a beszerzési árat, de a tartósság és a fúrási sebesség nem fontos, vagy kevésbé releváns a felhasználási alkalmazás miatt.

TCT FÚRÓSZÁRAK

SDS-PLUS 4-ÉLŰ Ø 5 – 16 MM

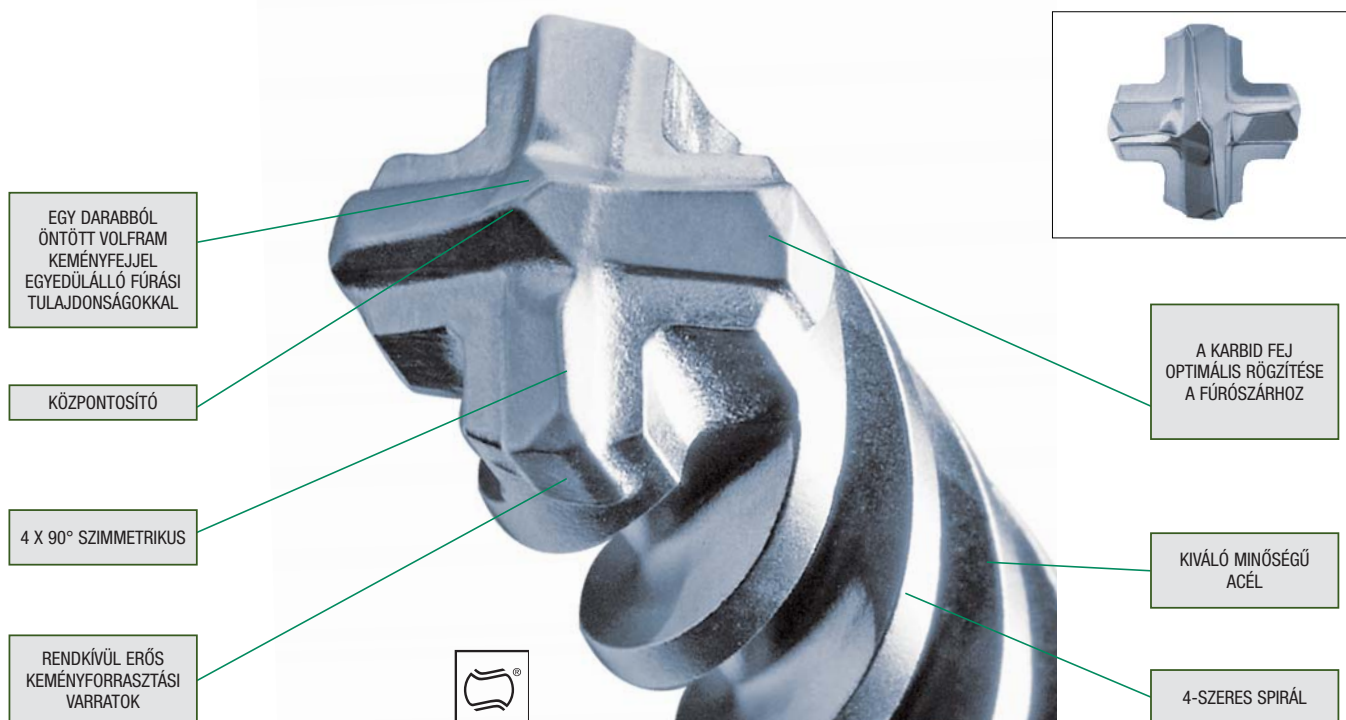





A Hitachi SDS-Plus 4-élű fúrószárai ipari felhasználásra és nagy igénybevételre vannak tervezve, ahol a kiváló teljesítmény alapkövetelmény. A szimmetrikus 4-élű fúróhegy biztosítja a sima és folyamatos behatolást az anyagba, tökéletesen kerek furatokat eredményezve. A speciális 4-szeres spirál

geometriája biztosítja a megfelelő porlevetést a furatokból és csökkenti a felesleges vibrációt. Ez 50%-kal hosszabb élettartamot biztosít a hagyományos 2-élű fúrószárhoz viszonyítva.

Ha fúrás közben vasbetonba ütközik a 4-élű kialakítás biztosítja az egyenes fúrást

és csökkenti a fej letörésének kockázatát. A karbid fúrókorona speciális kialakítása optimálisan nyeli el a fúrás során felszabaduló erőket.

4-ÉLŰ SDS-PLUS TCT FÚRÓSZÁRAK

 		Ø (mm)	Teljes hossz (mm)	Hasznos hossz (mm)	CSE	MRM	Cikkszám	Bruttó ár Ft
  		5	110	50	1	1	752781	1 330
		5	160	100	1	1	752782	1 400
		5,5	110	50	1	1	752783	1 670
		5,5	160	100	1	1	752784	1 700
		6	110	50	1	1	752751	1 290
		6	160	100	1	1	752752	1 360
		6	210	150	1	1	752753	1 800
		6	260	200	1	1	752754	2 190
		6	310	250	1	1	752755	3 060

4-ÉLŰ SDS-PLUS TCT FÚRÓSZÁRAK



Ø (mm)	Teljes hossz (mm)	Hasznos hossz (mm)	CSE	MRM	Cikkszám	Bruttó ár Ft
6,5	160	100	1	1	752756	1 770
6,5	210	150	1	1	752757	2 480
6,5	260	200	1	1	752758	3 210
6,5	310	250	1	1	752759	3 710
7	110	50	1	1	752760	1 690
7	160	100	1	1	752761	1 740
8	110	50	1	1	752762	1 510
8	160	100	1	1	752763	1 620
8	210	150	1	1	752764	1 820
8	260	200	1	1	752765	2 240
8	310	250	1	1	752786	3 210
8	460	400	1	1	752741	5 620
9	160	100	1	1	752749	1 960
9	260	200	1	1	752731	2 410
10	110	50	1	1	752766	1 640
10	160	100	1	1	752767	1 770
10	210	150	1	1	752768	2 030
10	260	200	1	1	752769	2 350
10	310	250	1	1	752770	2 880
10	450	400	1	1	752771	5 150
10	600	550	1	1	752742	7 270
10	1000	950	1	1	752787	18 430
11	160	100	1	1	752732	2 450
11	210	150	1	1	752733	2 910
11	260	200	1	1	752734	3 430
11	310	250	1	1	752735	4 650
12	160	100	1	1	752772	2 030
12	210	150	1	1	752773	2 350
12	260	200	1	1	752774	2 680
12	310	250	1	1	752775	3 710
12	450	400	1	1	752776	5 550
12	600	550	1	1	752743	9 140
12	1000	950	1	1	752788	20 520
13	160	100	1	1	752736	3 010
13	210	150	1	1	752737	4 930
13	260	200	1	1	752738	5 650
13	310	250	1	1	752739	6 040
14	160	100	1	1	752777	2 790
14	210	150	1	1	752778	3 710
14	260	200	1	1	752785	4 100
14	310	250	1	1	752779	4 520
14	450	400	1	1	752780	5 740
14	600	550	1	1	752744	9 960
14	1000	950	1	1	752789	20 520
15	160	100	1	1	752745	4 980
15	210	160	1	1	752746	5 620
15	260	200	1	1	752747	6 010
15	450	400	1	1	752748	8 450
16	160	100	1	1	752791	5 190
16	210	150	1	1	752792	5 810
16	260	200	1	1	752793	5 820
16	310	250	1	1	752794	6 430
16	450	400	1	1	752795	7 430
16	600	550	1	1	752797	10 980
16	1000	950	1	1	752796	24 640

4-ÉLŰ SDS-PLUS TCT FÚRÓSZÁRAK GAZDASÁGOS CSOMAGOLÁSBAN









10x











Ø (mm)	Teljes hossz (mm)	Hasznos hossz (mm)	CSE	MRM	Cikkszám	Bruttó ár Ft
5	110	50	10	1	752901	13 140
5	160	100	10	1	752902	14 620
5,5	110	50	10	1	752903	16 420
5,5	160	100	10	1	752904	16 420
6	110	50	10	1	752905	12 630
6	160	100	10	1	752906	13 690
6	210	150	10	1	752907	17 650
6	260	200	10	1	752908	21 740
6,5	160	100	10	1	752909	17 820
6,5	210	150	10	1	752910	24 060
6,5	260	200	10	1	752911	30 950
7	110	50	10	1	752912	17 000
7	160	100	10	1	752913	17 900
8	110	50	10	1	752914	14 760
8	160	100	10	1	752915	15 520
8	210	150	10	1	752916	17 730
8	260	200	10	1	752917	21 740
8	310	250	10	1	752918	30 200
9	160	100	10	1	752919	16 750
9	260	200	10	1	752920	21 840
10	110	50	10	1	752921	15 830
10	160	100	10	1	752922	17 230
10	210	150	10	1	752923	19 690
10	260	200	10	1	752924	22 980
10	310	250	10	1	752925	28 300
11	160	110	10	1	752926	20 610
11	210	160	10	1	752927	24 780
12	160	110	10	1	752928	19 190
12	210	160	10	1	752929	23 310
12	260	210	10	1	752930	26 420
12	310	260	10	1	752931	36 190
14	160	110	10	1	752932	26 910
14	210	160	10	1	752933	36 030
14	260	210	10	1	752934	40 950
14	310	260	10	1	752935	44 740

4-ÉLŰ SDS-PLUS TCT FÚRÓSZÁRAK GAZDASÁGOS CSOMAGOLÁSBAN

  		Ø (mm)	Teljes hossz (mm)	Hasznos hossz (mm)	CSE	MRM	Cikkszám	Vonalkód	Bruttó ár Ft
  	5	110	50	25	1	752941	8717574041743	30 880	
	5	160	100	25	1	752942	8717574041750	34 410	
	5,5	110	50	25	1	752943	8717574041767	38 730	
	5,5	160	100	25	1	752944	8717574041774	38 730	
	6	110	50	25	1	752945	8717574041781	29 700	
	6	160	100	25	1	752946	8717574041798	32 070	
	6	210	150	25	1	752947	8717574041804	41 690	
	6	260	200	25	1	752948	8717574041811	51 490	
	6,5	160	100	25	1	752949	8717574041828	42 060	
	6,5	210	150	25	1	752950	8717574041835	56 990	
	6,5	260	200	25	1	752951	8717574041842	73 470	
	7	110	50	25	1	752952	8717574041859	40 100	
	7	160	100	25	1	752953	8717574041866	42 260	
	8	110	50	25	1	752954	8717574041873	34 820	
	8	160	100	25	1	752955	8717574041880	36 580	
	8	210	150	25	1	752956	8717574041897	41 880	
	8	260	200	25	1	752957	8717574041903	51 490	
	8	310	250	25	1	752958	8717574041910	71 710	
	9	160	100	25	1	752959	8717574041927	39 510	
	9	260	200	25	1	752960	8717574041934	51 670	
10	110	50	25	1	752961	8717574041941	37 360		
10	160	100	25	1	752962	8717574041958	40 700		
10	210	150	25	1	752963	8717574041965	46 580		
10	260	200	25	1	752964	8717574041972	54 430		
10	310	250	25	1	752965	8717574041989	67 170		

4-ÉLŰ SDS-PLUS TCT FÚRÓSZÁRKÉSZLETEK

 		Contents	CSE	MRM	Cikkszám	Vonalkód	Bruttó ár Ft
  	4 darabos	4	1	752750	8717574010343	7 580	
	6 x 160 mm						
  	8 x 160 mm	7	1	752790	8717574013221	13 870	
	10 x 160 mm						
	12 x 160 mm						
	5 x 110 mm						
	6 x 110 mm						
	8 x 110 mm						
	6 x 160 mm						
	8 x 160 mm						
	10 x 160 mm						
	12 x 160 mm						

TCT FÚRÓSZÁRAK

4-ÉLŰ SDS-PLUS TCT FÚRÓSZÁRAK Ø 18–32 MM

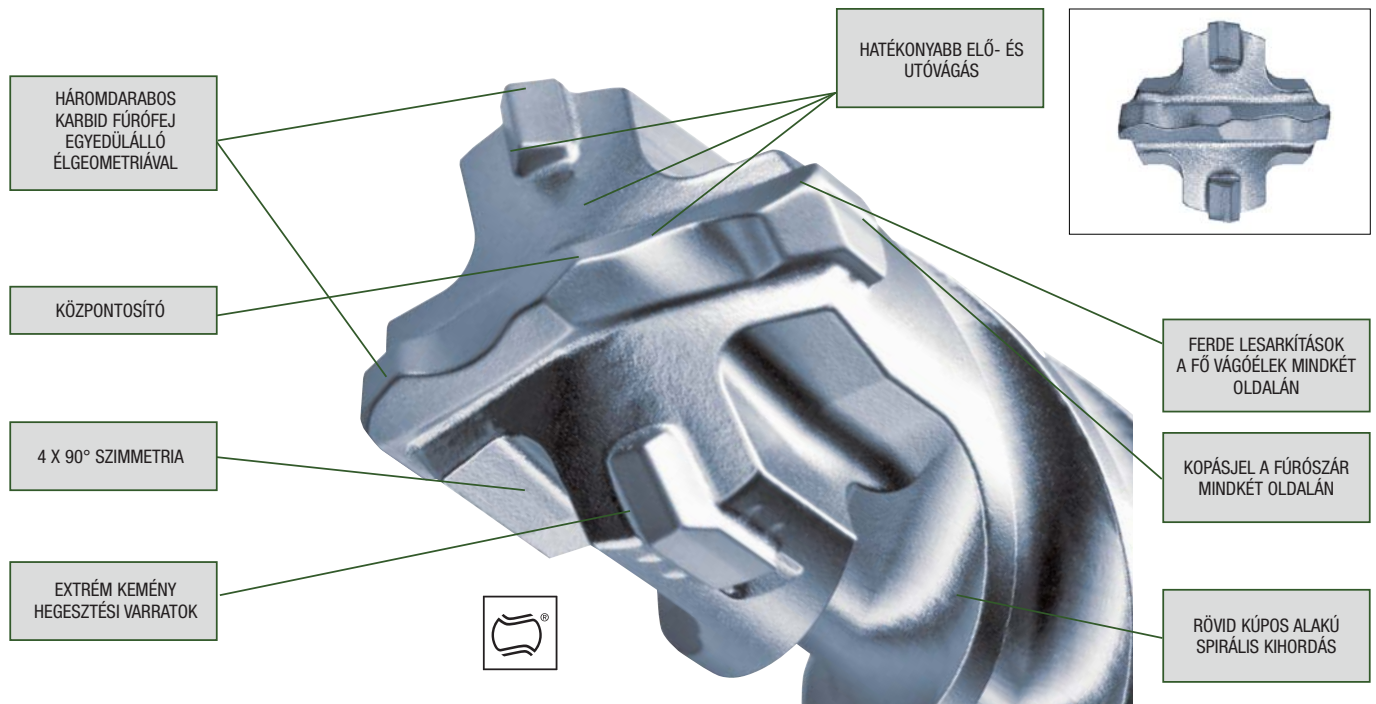

A kimagaslóan sikeres - SDS Plus 4-élű fúrószárak 16 mm átmérőig - fejlesztését követően a nagyobb átmérőjű fúrószárak fejlesztése is folytatódott. A fejlesztés alapja a kisebb méretek technikai specifikációja, melyek az ipari felhasználók számára tökéletesek.

Így ugyanazt a 4-hornyú szállítóspirált és kitűnő karbid lemezt használva nagyon pontos vágóéleket biztosít. Ebben a sorozatban a keményfémbevetést már nem kereszt alakú, de egy fővágóél és két oldal vágóél által szintén 90°-ban kialakított.

4-ÉLŰ SDS-PLUS TCT FÚRÓSZÁRAK

 	Ø (mm)	Teljes hossz (mm)	Hasznos hossz (mm)	CSE	MRM	Cikkszám	Vonalkód	Bruttó ár Ft
  	18	250	200	1	1	752218	8717574026245	9 230
	18	450	400	1	1	752219	8717574026252	9 740
	20	250	200	1	1	752220	8717574026269	9 650
	20	450	400	1	1	752221	8717574026276	11 060
	22	250	200	1	1	752222	8717574026283	11 190
	22	450	400	1	1	752223	8717574026290	13 270
	24	250	200	1	1	752224	8717574026306	11 270
	24	450	400	1	1	752225	8717574026313	13 910
	25	250	200	1	1	752226	8717574026320	12 340
	25	450	400	1	1	752227	8717574026337	15 890
	28	250	200	1	1	752228	8717574026344	12 790
	28	450	400	1	1	752229	8717574026351	18 280
	30	250	200	1	1	752230	8717574026368	9 480
	30	450	400	1	1	752231	8717574026375	17 840
	32	450	400	1	1	752232	8717574026382	19 280

FÚRÓSZÁRAK

2-ÉLŰ SDS-PLUS TCT FÚRÓSZÁRAK

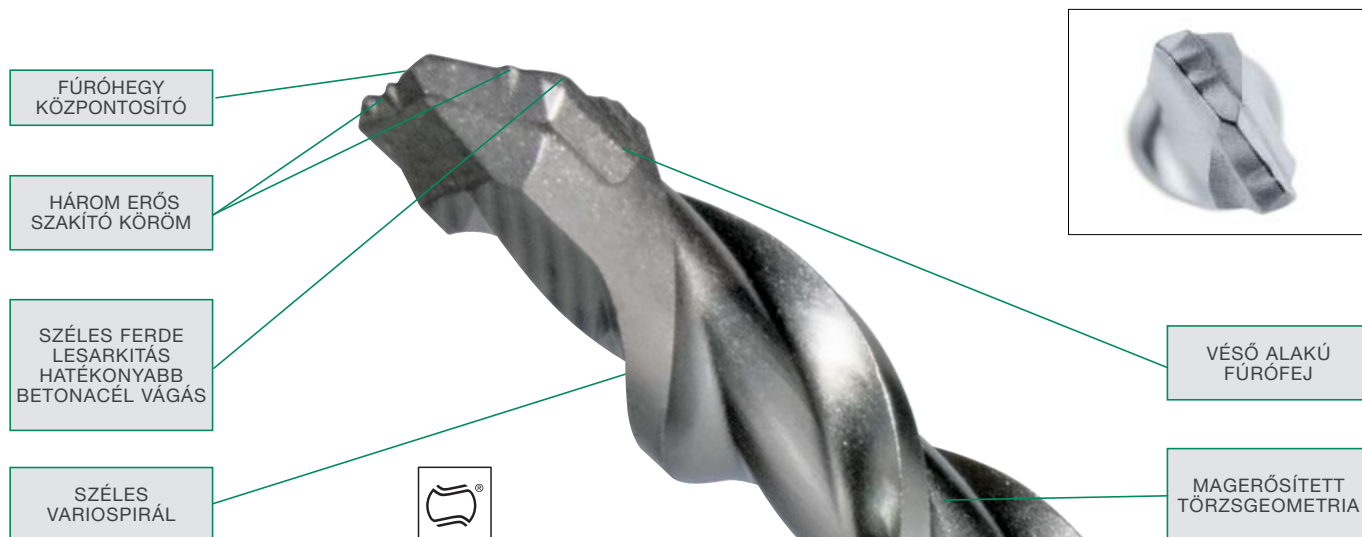

VARIOSPIRÁL: KESKENY VÁLL ELŐL SZÉLES CSATORNÁVAL A KÖNYVEBB TÖRMELEK-ELTÁVOLÍTÁS ÉRDEKÉBEN

VARIOSPIRÁL: HÁTUL SZÉLES VÁLL A JOBB SZILÁRDSÁGÉRT ÉS NAGYOBB ERŐÁTVITELÉRT



Magasabb szintű fúrás

A 2-élű dupla spirálos fúrófejek megfelelnek a legmagasabb minőségi követelményeknek, melyek a professzionális felhasználók számára lettek kifejlesztve. A Hitachi a legfrissebb innovációkat alkalmazza az újonnan kifejlesztett fúrófejeknél, ezzel új mércét állítva fel a területen. Extrém körülmények közt tesztelve bizonyították minőségüket a hatékonyság és teljesítmény tekintetében is.

Beton fúrása

A két vágóél egy központosan elhelyezett keményfémlapkából van kialakítva, mely speciális funkciókat, és ezáltal speciális előnyöket biztosít. Az újonnan kialakított központosító csúcs sima keresztvállú profilkokkal azonnal kezdi a fúrást, és segíti a központosítást. A keményfémlapkán három erős szakítókörm lett kiképezve. Így a gép üténergiája kisebb betonfelületre van irányítva, így az ütőerő jóval nagyobb, mikrorepedéseket eredményezve, látványosan

megnövelve ezáltal a fúrási sebességet.

Törmelék-eltávolítás

A beton feltörését követően a fúrási törmelék ki kell vezetni a furatból. A kúpos kialakítású variospirálnak köszönhetően a fúrószár első részének nagyobb a szállítási kapacitása. Emellett megelőzi a porrobbanást vagy a furateltömődést. A kúpos váll csökkenti a súrlódást a furatban, növelve a fúrási sebességet. A fúró hátsó része erősebb és merevebb, a spirálok szélesebbek. Ennek elsődleges előnye a jobb erőátvitel, növelve így a fúrási sebességet. Másodlagos előnye, hogy jóval kisebb az esélye a fúrószár eltörésének. Ez a különleges spirál csökkenti a rezgéseket, a fúrás ezáltal kevésbé megerőltető mind a gép, mind az üzemeltető számára.

Betonacéllal való találkozás

A betonacél már nem jelent problémát. A dinamikus, véső alakú fúrófej áthaladása az anyagon gyors, és ezzel egyidejűleg a fúrási hordalékot a variospirálba továbbítja. Az előző modellhez képest 35%-kal megnövelt ferde lesarkításnak köszönhetően az oldalsó vágóélek károsodásának kockázata jelentősen csökken amikor a betonacélnak ütközik. A bit beszorulásának valószínűsége szintén csökken, különösen a betonacél oldaltalálatok esetén.





Sebesség és élettartam

Mindezen technikai fejlesztések eredménye akár 12%-kal magasabb vágási sebesség, az előző SDS-Plus fúróhegyekhez viszonyítva.





Hitachi FÚRÓSZÁRAK:

“Az új szabvány a teljesítményben”.

2-ÉLŰ SDS-PLUS TCT FÚRÓSZÁRAK

 		Ø (mm)	Teljes hossz (mm)	Hasznos hossz (mm)	CSE	MRM	Cikkszám	Vonalkód	Bruttó ár Ft
  	4	110	50	1	1	782401	8717574045116	820	
	4	160	100	1	1	782402	8717574045123	1 080	
	4,8	160	100	1	1	782403	8717574045130	1 440	
	5	110	50	1	1	782404	8717574045147	630	
	5	140	80	1	1	782405	8717574045154	1 160	
	5	160	100	1	1	782406	8717574045161	810	
	5	210	150	1	1	782407	8717574045178	1 290	
	5	260	150	1	1	782408	8717574045185	1 780	
	5	310	250	1	1	782409	8717574045192	2 170	
	5,5	110	50	1	1	782410	8717574045208	820	
	5,5	160	100	1	1	782411	8717574045215	890	
	5,5	210	150	1	1	782412	8717574045222	1 360	
	5,5	260	200	1	1	782413	8717574045239	1 880	
	5,5	310	250	1	1	782414	8717574045246	2 520	
	5,5	600	550	1	1	782540	8717574050189	6 940	
	6	110	50	1	1	782415	8717574045253	630	
	6	160	100	1	1	782416	8717574045260	710	
	6	210	150	1	1	782417	8717574045277	1 140	
	6	260	200	1	1	782418	8717574045284	1 450	
	6	310	250	1	1	782419	8717574045291	2 330	
	6	410	350	1	1	782420	8717574045307	3 710	
	6	460	400	1	1	782421	8717574045314	3 580	
	6,5	110	50	1	1	782422	8717574045321	820	
	6,5	160	100	1	1	782423	8717574045338	940	
	6,5	210	150	1	1	782424	8717574045345	1 550	
	6,5	260	200	1	1	782425	8717574045352	1 700	
	6,5	310	250	1	1	782426	8717574045369	2 520	
	6,5	400	340	1	1	782427	8717574045376	3 980	
	6,5	460	400	1	1	782428	8717574045383	4 420	
	7	110	50	1	1	782429	8717574045390	790	
	7	160	100	1	1	782430	8717574045406	970	
	7	210	150	1	1	782431	8717574045413	1 400	
	8	110	50	1	1	782432	8717574045420	760	
	8	160	100	1	1	782433	8717574045437	810	
	8	210	150	1	1	782434	8717574045444	1 040	
	8	260	200	1	1	782435	8717574045451	1 400	
8	310	250	1	1	782436	8717574045468	1 740		
8	400	340	1	1	782437	8717574045475	3 070		
8	460	400	1	1	782438	8717574045482	3 400		
8	600	550	1	1	782439	8717574045499	4 560		
8	1000	950	1	1	782440	8717574045505	9 470		
9	160	100	1	1	782441	8717574045512	1 360		
9	210	150	1	1	782442	8717574045529	1 280		
9,5	160	100	1	1	782443	8717574045536	1 450		
10	110	50	1	1	782444	8717574045543	860		
10	160	100	1	1	782445	8717574045550	850		
10	210	150	1	1	782446	8717574045567	1 260		
10	260	200	1	1	782447	8717574045574	1 510		
10	310	250	1	1	782448	8717574045581	1 860		
10	350	300	1	1	782449	8717574045598	2 790		
10	450	400	1	1	782450	8717574045604	3 090		
10	600	550	1	1	782451	8717574045611	3 790		
10	800	750	1	1	782452	8717574045628	8 930		
10	1000	950	1	1	782453	8717574045635	10 880		







2-ÉLŰ SDS-PLUS TCT FÚRÓSZÁRAK

 		Ø (mm)	Teljes hossz (mm)	Hasznos hossz (mm)	CSE	MRM	Cikkszám	Vonalkód	Bruttó ár Ft
  	11	160	100	1	1	782454	8717574045642	1 370	
	11	210	150	1	1	782455	8717574045659	1 800	
	11	260	200	1	1	782456	8717574045666	2 070	
	11	310	250	1	1	782457	8717574045673	2 360	
	12	160	100	1	1	782458	8717574045680	1 140	
	12	210	150	1	1	782459	8717574045697	1 410	
	12	260	200	1	1	782460	8717574045703	1 820	
	12	310	250	1	1	782461	8717574045710	2 300	
	12	360	300	1	1	782462	8717574045727	3 340	
	12	450	400	1	1	782463	8717574045734	3 340	
	12	600	550	1	1	782464	8717574045741	5 000	
	12	800	750	1	1	782465	8717574045758	10 650	
	12	1000	950	1	1	782466	8717574045765	15 210	
	13	160	100	1	1	782467	8717574045772	1 550	
	13	210	150	1	1	782468	8717574045789	2 250	
	13	260	200	1	1	782469	8717574045796	2 540	
	13	310	250	1	1	782470	8717574045802	2 830	
	14	160	100	1	1	782471	8717574045819	1 480	
	14	210	150	1	1	782472	8717574045826	1 730	
	14	260	200	1	1	782473	8717574045833	2 210	
	14	310	250	1	1	782474	8717574045840	2 350	
	14	450	400	1	1	782475	8717574045857	3 530	
	14	600	550	1	1	782476	8717574045864	5 490	
	14	800	750	1	1	782477	8717574045871	9 560	
	14	1000	950	1	1	782478	8717574045888	15 240	
	15	160	100	1	1	782479	8717574045895	1 910	
	15	210	150	1	1	782480	8717574045901	2 530	
	15	260	200	1	1	782481	8717574045918	2 520	
	15	450	400	1	1	782482	8717574045925	3 680	
	16	160	100	1	1	782483	8717574045932	2 060	
	16	210	150	1	1	782484	8717574045949	2 350	
	16	260	200	1	1	782485	8717574045956	3 400	
	16	310	260	1	1	782486	8717574045963	3 290	
	16	450	400	1	1	782487	8717574045970	4 740	
	16	600	550	1	1	782488	8717574045987	5 320	
16	800	750	1	1	782489	8717574045994	9 510		
16	1000	950	1	1	782490	8717574046007	15 170		
17	210	150	1	1	782491	8717574046014	4 440		
18	200	150	1	1	782492	8717574046021	3 860		
18	250	200	1	1	782493	8717574046038	5 320		
18	300	250	1	1	782494	8717574046045	5 220		
18	450	400	1	1	782495	8717574046052	6 020		
18	600	550	1	1	782496	8717574046069	6 320		
18	1000	950	1	1	782497	8717574046076	19 200		
19	200	150	1	1	782498	8717574046083	4 630		
19	450	400	1	1	782499	8717574046090	6 020		
20	200	150	1	1	782500	8717574046106	5 110		
20	250	200	1	1	782501	8717574046113	5 870		
20	300	250	1	1	782502	8717574046120	6 610		
20	450	400	1	1	782503	8717574046137	6 280		
20	600	550	1	1	782504	8717574046144	9 410		
20	1000	950	1	1	782505	8717574046151	21 370		



2-ÉLŰ SDS-PLUS TCT FÚRÓSZÁRAK

 		Ø (mm)	Teljes hossz (mm)	Hasznos hossz (mm)	CSE	MRM	Cikkszám	Vonalkód	Bruttó ár Ft
 		22	250	200	1	1	782506	8717574046168	7 430
		22	300	250	1	1	782507	8717574046175	8 420
		22	450	400	1	1	782508	8717574046182	8 670
		22	600	550	1	1	782509	8717574046199	8 190
		22	1000	950	1	1	782510	8717574046205	27 660
		23	250	200	1	1	782511	8717574046212	8 770
		23	450	400	1	1	782512	8717574046229	11 510
		24	250	200	1	1	782513	8717574046236	8 520
		24	300	250	1	1	782514	8717574046243	8 520
		24	450	400	1	1	782515	8717574046250	10 710
		25	250	200	1	1	782516	8717574046267	8 590
		25	300	250	1	1	782517	8717574046274	8 490
		25	450	400	1	1	782518	8717574046281	12 210
		25	600	550	1	1	782519	8717574046298	15 910
		25	1000	950	1	1	782520	8717574046304	25 850
		26	250	200	1	1	782521	8717574046311	10 870
		26	450	400	1	1	782522	8717574046328	14 430

2-ÉLŰ SDS-PLUS TCT FÚRÓSZÁRAK GAZDASÁGOS CSOMAGOLÁSBAN

  			Ø (mm)	Teljes hossz (mm)	Hasznos hossz (mm)	CSE	MRM	Cikkszám	Vonalkód	Bruttó ár Ft																																																																																																																																																																																																																																																																																																																																																																						
                        	4	110	50	10	1	782601	8717574046335	7 960	4	160	100	10	1	782602	8717574046342	10 060	5	110	50	10	1	782603	8717574046359	6 240	5	140	80	10	1	782604	8717574046366	10 900	5	160	100	10	1	782605	8717574046373	7 430	5	210	150	10	1	782606	8717574046380	12 130	5	260	200	10	1	782607	8717574046397	16 900	5	310	250	10	1	782608	8717574046403	20 460	5,5	110	50	10	1	782609	8717574046410	7 690	5,5	160	100	10	1	782610	8717574046427	7 690	5,5	210	150	10	1	782611	8717574046434	12 790	5,5	260	200	10	1	782612	8717574046441	17 870	6	110	50	10	1	782613	8717574046458	6 210	6	160	100	10	1	782614	8717574046465	6 630	6	210	150	10	1	782615	8717574046472	12 460	6	260	200	10	1	782616	8717574046489	15 380	6	310	250	10	1	782617	8717574046496	21 920	6,5	110	50	10	1	782618	8717574046502	7 770	6,5	160	100	10	1	782619	8717574046519	8 730	6,5	210	150	10	1	782620	8717574046526	14 500	6,5	260	200	10	1	782621	8717574046533	18 020	6,5	310	250	10	1	782622	8717574046540	23 570	7	110	50	10	1	782623	8717574046557	7 690	7	160	100	10	1	782624	8717574046564	8 530	7	210	150	10	1	782625	8717574046571	13 260	8	110	50	10	1	782626	8717574046588	7 030	8	160	100	10	1	782627	8717574046595	7 790	8	210	150	10	1	782628	8717574046601	8 820	8	260	200	10	1	782629	8717574046618	13 250	8	310	250	10	1	782630	8717574046625	16 600	9	160	100	10	1	782631	8717574046632	11 940	9	210	150	10	1	782632	8717574046649	12 790	9,5	160	100	10	1	782633	8717574046656	13 650	10	110	50	10	1	782634	8717574046663	8 730	10	160	100	10	1	782635	8717574046670	8 630	10	210	150	10	1	782636	8717574046687	12 460	10	260	200	10	1	782637	8717574046694	13 120	10	310	250	10	1	782638	8717574046700	17 520	11	160	100	10	1	782639	8717574046717	13 370	11	210	150	10	1	782640	8717574046724	17 540	11	260	200	10	1	782641	8717574046731	18 100	11	310	250	10	1	782642	8717574046748	23 020	12	160	110	10	1	782643	8717574046755	11 060	12	210	160	10	1	782644	8717574046762	13 760	12	260	210	10	1	782645	8717574046779	18 050	12	310	260	10	1	782646	8717574046786	23 830
	4	110	50	10	1	782601	8717574046335	7 960																																																																																																																																																																																																																																																																																																																																																																								
	4	160	100	10	1	782602	8717574046342	10 060																																																																																																																																																																																																																																																																																																																																																																								
	5	110	50	10	1	782603	8717574046359	6 240																																																																																																																																																																																																																																																																																																																																																																								
	5	140	80	10	1	782604	8717574046366	10 900																																																																																																																																																																																																																																																																																																																																																																								
	5	160	100	10	1	782605	8717574046373	7 430																																																																																																																																																																																																																																																																																																																																																																								
	5	210	150	10	1	782606	8717574046380	12 130																																																																																																																																																																																																																																																																																																																																																																								
	5	260	200	10	1	782607	8717574046397	16 900																																																																																																																																																																																																																																																																																																																																																																								
	5	310	250	10	1	782608	8717574046403	20 460																																																																																																																																																																																																																																																																																																																																																																								
	5,5	110	50	10	1	782609	8717574046410	7 690																																																																																																																																																																																																																																																																																																																																																																								
	5,5	160	100	10	1	782610	8717574046427	7 690																																																																																																																																																																																																																																																																																																																																																																								
	5,5	210	150	10	1	782611	8717574046434	12 790																																																																																																																																																																																																																																																																																																																																																																								
	5,5	260	200	10	1	782612	8717574046441	17 870																																																																																																																																																																																																																																																																																																																																																																								
	6	110	50	10	1	782613	8717574046458	6 210																																																																																																																																																																																																																																																																																																																																																																								
	6	160	100	10	1	782614	8717574046465	6 630																																																																																																																																																																																																																																																																																																																																																																								
	6	210	150	10	1	782615	8717574046472	12 460																																																																																																																																																																																																																																																																																																																																																																								
	6	260	200	10	1	782616	8717574046489	15 380																																																																																																																																																																																																																																																																																																																																																																								
	6	310	250	10	1	782617	8717574046496	21 920																																																																																																																																																																																																																																																																																																																																																																								
	6,5	110	50	10	1	782618	8717574046502	7 770																																																																																																																																																																																																																																																																																																																																																																								
	6,5	160	100	10	1	782619	8717574046519	8 730																																																																																																																																																																																																																																																																																																																																																																								
	6,5	210	150	10	1	782620	8717574046526	14 500																																																																																																																																																																																																																																																																																																																																																																								
	6,5	260	200	10	1	782621	8717574046533	18 020																																																																																																																																																																																																																																																																																																																																																																								
	6,5	310	250	10	1	782622	8717574046540	23 570																																																																																																																																																																																																																																																																																																																																																																								
	7	110	50	10	1	782623	8717574046557	7 690																																																																																																																																																																																																																																																																																																																																																																								
	7	160	100	10	1	782624	8717574046564	8 530																																																																																																																																																																																																																																																																																																																																																																								
	7	210	150	10	1	782625	8717574046571	13 260																																																																																																																																																																																																																																																																																																																																																																								
	8	110	50	10	1	782626	8717574046588	7 030																																																																																																																																																																																																																																																																																																																																																																								
	8	160	100	10	1	782627	8717574046595	7 790																																																																																																																																																																																																																																																																																																																																																																								
	8	210	150	10	1	782628	8717574046601	8 820																																																																																																																																																																																																																																																																																																																																																																								
	8	260	200	10	1	782629	8717574046618	13 250																																																																																																																																																																																																																																																																																																																																																																								
	8	310	250	10	1	782630	8717574046625	16 600																																																																																																																																																																																																																																																																																																																																																																								
	9	160	100	10	1	782631	8717574046632	11 940																																																																																																																																																																																																																																																																																																																																																																								
9	210	150	10	1	782632	8717574046649	12 790																																																																																																																																																																																																																																																																																																																																																																									
9,5	160	100	10	1	782633	8717574046656	13 650																																																																																																																																																																																																																																																																																																																																																																									
10	110	50	10	1	782634	8717574046663	8 730																																																																																																																																																																																																																																																																																																																																																																									
10	160	100	10	1	782635	8717574046670	8 630																																																																																																																																																																																																																																																																																																																																																																									
10	210	150	10	1	782636	8717574046687	12 460																																																																																																																																																																																																																																																																																																																																																																									
10	260	200	10	1	782637	8717574046694	13 120																																																																																																																																																																																																																																																																																																																																																																									
10	310	250	10	1	782638	8717574046700	17 520																																																																																																																																																																																																																																																																																																																																																																									
11	160	100	10	1	782639	8717574046717	13 370																																																																																																																																																																																																																																																																																																																																																																									
11	210	150	10	1	782640	8717574046724	17 540																																																																																																																																																																																																																																																																																																																																																																									
11	260	200	10	1	782641	8717574046731	18 100																																																																																																																																																																																																																																																																																																																																																																									
11	310	250	10	1	782642	8717574046748	23 020																																																																																																																																																																																																																																																																																																																																																																									
12	160	110	10	1	782643	8717574046755	11 060																																																																																																																																																																																																																																																																																																																																																																									
12	210	160	10	1	782644	8717574046762	13 760																																																																																																																																																																																																																																																																																																																																																																									
12	260	210	10	1	782645	8717574046779	18 050																																																																																																																																																																																																																																																																																																																																																																									
12	310	260	10	1	782646	8717574046786	23 830																																																																																																																																																																																																																																																																																																																																																																									

2-ÉLŰ SDS-PLUS TCT FÚRÓSZÁRAK GAZDASÁGOS CSOMAGOLÁSBAN

  		Ø (mm)	Teljes hossz (mm)	Hasznos hossz (mm)	CSE	MRM	Cikkszám	Vonalkód	Bruttó ár Ft
   	4	110	50	25	1	782651	8717574046793	17 700	
	4	160	100	25	1	782652	8717574046809	22 340	
	5	110	50	25	1	782653	8717574046816	13 660	
	5	140	80	25	1	782654	8717574046823	24 210	
	5	160	100	25	1	782655	8717574046830	16 150	
	5	210	150	25	1	782656	8717574046847	26 960	
	5	260	200	25	1	782657	8717574046854	37 520	
	5,5	110	50	25	1	782658	8717574046861	17 060	
	5,5	160	100	25	1	782659	8717574046878	17 060	
	5,5	210	150	25	1	782660	8717574046885	28 430	
	5,5	260	200	25	1	782661	8717574046892	39 830	
	6	110	50	25	1	782662	8717574046908	13 910	
	6	160	100	25	1	782663	8717574046915	15 310	
	6	210	150	25	1	782664	8717574046922	26 260	
	6	260	200	25	1	782665	8717574046939	32 700	
	6,5	110	50	25	1	782666	8717574046946	17 640	
	6,5	160	100	25	1	782667	8717574046953	19 280	
	6,5	210	150	25	1	782668	8717574046960	32 230	
	6,5	260	200	25	1	782669	8717574046977	36 650	
	7	110	50	25	1	782670	8717574046984	17 060	
	7	160	100	25	1	782671	8717574046991	19 360	
	7	210	150	25	1	782672	8717574047004	30 100	
	8	110	50	25	1	782673	8717574047011	16 550	
	8	160	100	25	1	782674	8717574047028	17 630	
	8	210	150	25	1	782675	8717574047035	20 300	
	8	260	200	25	1	782676	8717574047042	25 690	
	9	160	100	25	1	782677	8717574047059	26 550	
	9	210	150	25	1	782678	8717574047066	28 430	
10	110	50	25	1	782679	8717574047073	19 460		
10	160	100	25	1	782680	8717574047080	20 050		
10	210	150	25	1	782681	8717574047097	27 670		

2-ÉLŰ SDS-PLUS TCT FÚRÓSZÁR KÉSZLETEK

 	Tartalom	CSE	MRM	Cikkszám	Vonalkód	Bruttó ár Ft
	5 darabos 5 x 110 mm 6 x 110 mm 8 x 110 mm 6 x 160 mm 8 x 160 mm	5	1	782530	8717574047165	4 480
	5 darabos 5 x 160 mm 6 x 160 mm 8 x 160 mm 10 x 160 mm 12 x 160 mm	5	1	782531	8717574047172	4 610
	5 darabos 6 x 110 mm 8 x 110 mm 6 x 160 mm 8 x 160 mm 10 x 160 mm	5	1	782532	8717574047189	4 120
	6 darabos 10 x 450 mm 12 x 450 mm 14 x 450 mm 16 x 450 mm 18 x 450 mm 20 x 450 mm	6	1	782533	8717574047196	28 210
	6 darabos 13 mm-es tokmány SDS+ adapterrel 5 x110mm 6 x110mm 8 x110mm 6 x 160 mm 8 x160mm	6	1	751025	8717154657449	12 230
	6 darabos 13 mm-es gyorstokmány SDS+ adapterrel 5 x110mm 6 x110mm 8 x110mm 6 x 160 mm 8 x160mm	6	1	751030	8717472816580	15 270

FÚRÓSZÁRAK

SDS-PLUS "FÉLPROFI"

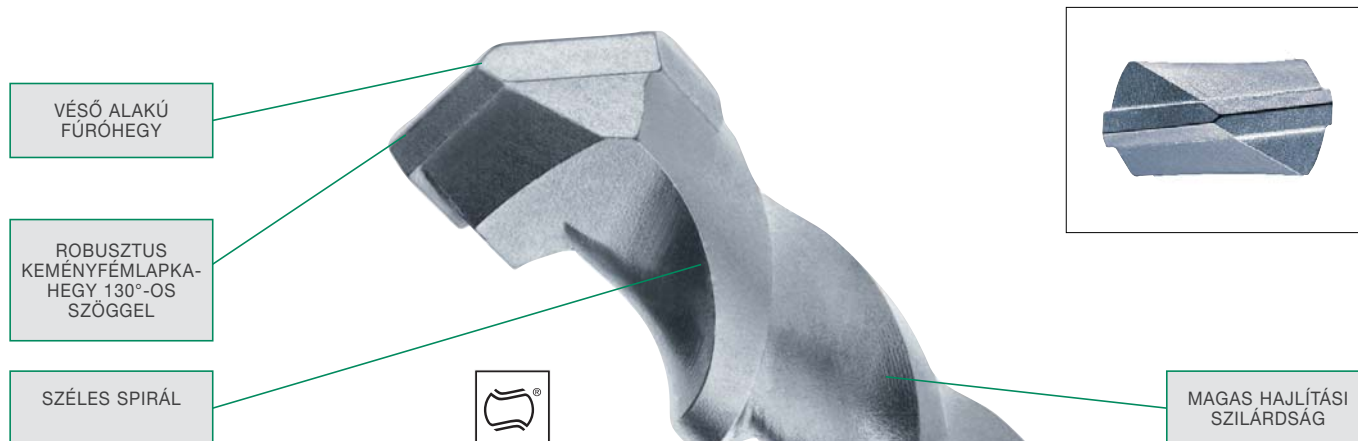





Az SDS-Plus "FÉLPROFI" fúrószerkezetek beton, téglák és természetes kő fúrásához használhatóak. Ez a fúrófej egy költség-hatékony megoldás, gyors és dinamikus fúrás sebességét tesz lehetővé köszönhetően

a robusztus keményfémlapka hegynek. A széles spirál megkönnyíti a fúrás hordalék szállítását. A megfelelő minőség és az alacsony beszerzési ár miatt előnyben részesítik azon

felhasználók kiknek kevésbé fontos, vagy nem releváns az adott esetben a tartósság és a vágási sebesség.

SDS-PLUS "FÉLPROFI" 2-ÉLŰ FÚRÓSZÁRAK

 	Ø (mm)	Teljes hossz (mm)	Hasznos hossz (mm)	CSE	MRM	Cikkszám	Vonalkód	Bruttó ár Ft
 	4	110	50	1	1	750371	8717574034103	590
	4	160	100	1	1	750372	8717574034110	790
	5	110	50	1	1	750373	8717574034127	530
	5	160	100	1	1	750374	8717574034134	540
	5,5	110	50	1	1	750375	8717574034141	640
	5,5	160	100	1	1	750376	8717574034158	640
	6	110	50	1	1	750377	8717574034165	490
	6	160	100	1	1	750378	8717574034172	570
	6	210	150	1	1	750379	8717574034189	890
	7	160	100	1	1	750380	8717574034196	700
	8	110	50	1	1	750381	8717574034202	570
	8	160	100	1	1	750382	8717574034219	610
	8	210	150	1	1	750383	8717574034226	790
	8	260	200	1	1	750384	8717574034233	1 000
	10	160	100	1	1	750385	8717574034240	680
	10	210	150	1	1	750386	8717574034257	1 000
	10	260	200	1	1	750387	8717574034264	1 140
	12	160	100	1	1	750388	8717574034271	920
	12	210	150	1	1	750389	8717574034288	1 110
	12	260	200	1	1	750390	8717574034295	1 490
	14	160	100	1	1	750391	8717574034301	740
	14	210	150	1	1	750392	8717574034318	1 330
	14	260	200	1	1	750393	8717574034325	1 010
	16	160	100	1	1	750394	8717574034332	1 050
	16	210	150	1	1	750395	8717574034349	1 950

FÚRÓSZÁRAK

SDS-PLUS TARTOZÉKOK

SDS-PLUS TARTOZÉKOK						
	Leírás	CSE	MRM	Cikkszám	Vonalkód	Bruttó ár Ft
ÁTALAKÍTÓK SDS-PLUS-RÓL						
	1/2"x 20 UNF tokmányra M6 belső csavarral	1	1	744085	8717154656039	2 410
	1/2"x20 UNF 1/4" belső hatlapú bitre	1	1	744088	8717154659184	2 410
	nem mágneses belső hatlapú 1/4" bitre	1	1	752388	8717574017397	2 730
	mágneses belső hatlapú 1/4" bitre	1	1	752389	8717574017403	2 920
	külső 1/2" négyszög befogásra ütvecsavarozó bitre	1	1	750455	8717574023862	6 030
ÁTALAKÍTÓK SDS-PLUS-RA						
	SDS Max-ról-SDS Plus-ra	1	1	751006	8717154652772	13 870
	bordásról SDS Plus-ra	1	1	750200	8717154651539	13 870
	13 mm hatlapúról - SDS plus-ra	1	1	750246	8717154651997	16 370

FÚRÓSZÁRAK

SDS-MAX







SDS-Max fúrószerák három féle kivitelezésben

A Hitachi az SDS-Max fúrószeráknak három különböző minőségi és árfekvésű

csoportját kínálja. Ezzel a Hitachi igyekszik segíteni minden típusú végfelhasználónak, a nehéz igénybevételű profi felhasználástól az alkalmi felhasználásig. Így a végfelhasználó tudja eldönteni, hogy melyik

minőségű és árszintű termék felel meg számára a legjobban. A következő táblázatban megtalálhatóak minden csoport legfontosabb előnyei és jellemzői.

	PROFESSZIONÁLIS			FÉLPROFI
	4-élű Ø 12 - 15 mm	4-élű Ø 16 - 52 mm	2-élű Ø 12 - 15 mm	2-élű Ø 14 - 40 mm
Karbidhegyű csúcs				
Karbid központosító csúccsal	igen	igen	igen	nem
Fúrószerákforma	4-spirális	4-spirális	multi bordázott	standard
Betonacélhoz	javasolt	javasolt	megfelelő	nem
Méretpontosság	***	***	**	*
Fúrési sebesség	**	**	***	*
Tartósság	***	***	**	*
Rezgéselnyelés	***	***	**	*
Erőátadás	***	***	***	*
PGM jóváhagyás	igen	igen	igen	igen
Milyen gépekhez használható	2-4 kg	5-10 kg	5-10 kg	4-8 kg
Felhasználás	Alkalmas azok számára, akik sok betonacélt és keménykőzetet munkálnak meg, és hosszú élettartamú fúróhegyet szeretnének, megfizetve egy magasabb beszerzési árat, alacsony átlag költség/lyuk mellett.	Alkalmas azok számára, akik sok betonacélt és keménykőzetet munkálnak meg, és hosszú élettartamú fúróhegyet szeretnének, megfizetve egy magasabb beszerzési árat, alacsony átlag költség/lyuk mellett.	Alkalmas azon átlagfelhasználók számára, akik a fúrószerát átlagosan kemény anyagok fúrására szeretnék használni.	Alkalmas azon alkalmi felhasználók számára, akik előnybe helyezik a beszerzési árat, de a tartósság és a fúrési sebesség nem fontos, vagy kevésbé releváns a felhasználási alkalmazás miatt.

FÚRÓSZÁRAK

4-ÉLŰ SDS-MAX Ø 12 – 15 MM

EGY DARABBÓL ÖNTÖTT VOLFRAM KEMÉNYFEJJELEK EGYEDŰLÁLLÓ FÚRÁSI TULAJDONSÁGOKKAL

KÖZPONTOSÍTÓ

4 X 90° SZIMMETRIKUS

EXTRÉM ERŐS FORRASZTÁSI VARRATOK



A KARBID FEJ OPTIMÁLIS RÖGZÍTÉSE A FÚRÓSZÁRHOZ

KIVÁLÓ MINŐSÉGŰ ACÉL

4-SZERES SPIRÁL





22

A Hitachi SDS-Max 4-élű fúrószerkei ipari felhasználásra és nagy igénybevételre vannak tervezve, ahol a kiváló teljesítmény alapkövetelmény. A szimmetrikus 4-élű fúróhegy biztosítja a sima és folyamatos behatolást az anyagba, tökéletesen kerek furatokat eredményezve. A speciális 4-szeres spirál geometriája biztosítja a megfelelő porelvezetést a furatokból, és csökkenti a felesleges vibrációt.

Ez 50%-kal hosszabb élettartamot biztosít a hagyományos 2-élű fúrószerkekhöz viszonyítva.

Ha vasbetonba ütközik a felhasználó, a 4-élű kialakítás biztosítja az egyenletes érintkezést és csökkenti a fej letörésének esélyét. A karbid fúrókorona speciális kialakítása optimálisan nyeli el a fúrás során felszabaduló erőket.

4-ÉLŰ SDS-MAX TCT FÚRÓSZÁRAK 12 - 15 MM

 		Ø (mm)	Teljes hossz (mm)	Hasznos hossz (mm)	CSE	MRM	Cikkszám	Vonalkód	Bruttó ár Ft
 	12	340	200	1	1	754363	8717574049602	9 880	
	12	540	400	1	1	754364	8717574049619	11 340	
	12	740	600	1	1	754365	8717574049626	15 410	
	12	940	800	1	1	754366	8717574049633	18 290	
	14	340	200	1	1	754367	8717574049640	10 190	
	14	540	400	1	1	754368	8717574049657	12 840	
	15	340	200	1	1	754369	8717574049664	11 060	
	15	540	400	1	1	754370	8717574049671	13 350	

FÚRÓSZÁRAK

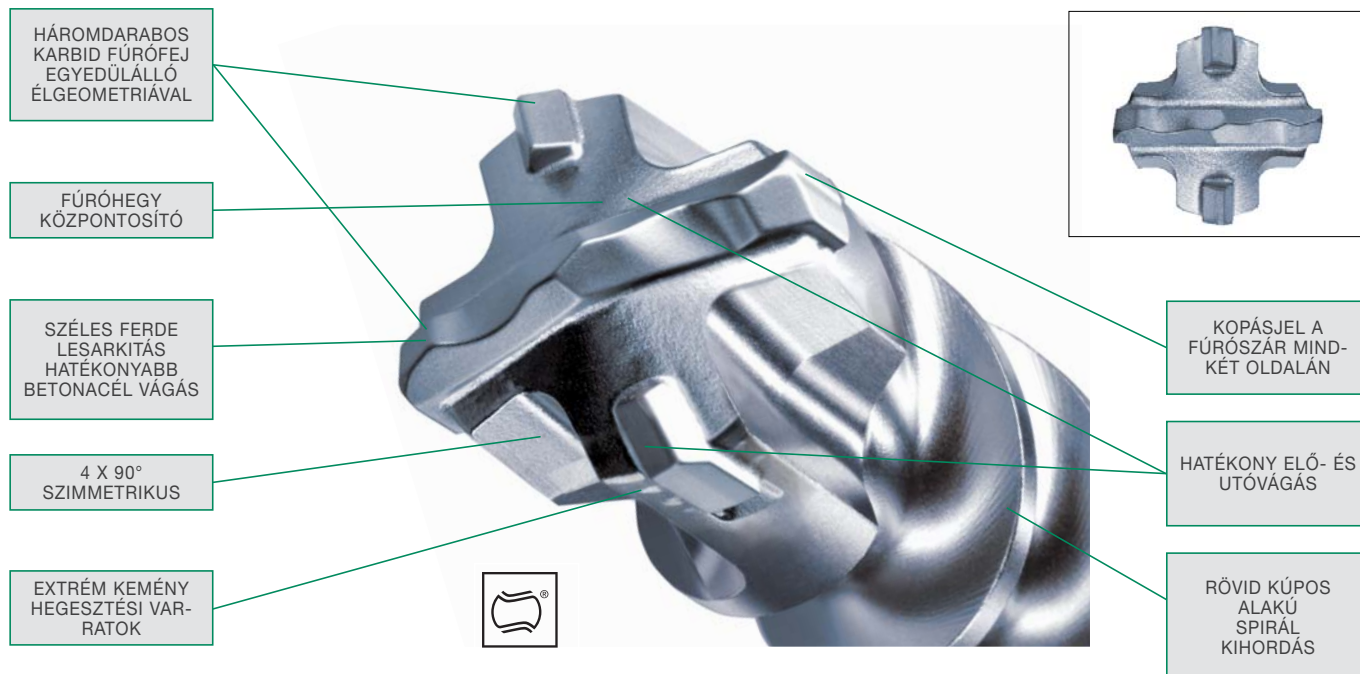

4-ÉLŰ SDS-MAX Ø 16 – 52 MM





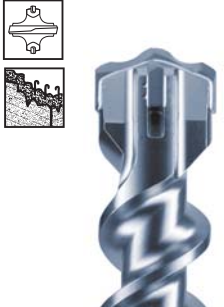

A Hitachi SDS-Max 4-élű fúrószer egy robusztus professzionális fúrófej, melyet úgy terveztek, hogy kiváló teljesítményt nyújtsanak kompromisszumok nélkül. Ebben a sorozatban a fúrófejen 4 karbid vágóél van kialakítva, egy fő és két keményfém él 90 ° szögben.

Ha vasbetonba ütközik a felhasználó, a 4-élű kialakítás biztosítja az egyenletes érintkezést, és csökkenti a fej letörésének esélyét. További jellemzője a kopásjelző kialakítása, amely úgy működik, mint egy indikátor a furatméret pontosságáért.

A speciális 4-szeres spirál geometriája biztosítja a megfelelő energiaátadást direkt a hegynek, és a törmelékkelvezetést a furatokból. Mindent összevetve, ez a fúrószer az optimális választást jelenti a sebesség, tartósság és teljesítmény tekintetében.

4-ÉLŰ SDS-MAX TCT FÚRÓSZÁRAK 16 - 18 MM								
 	Ø (mm)	Teljes hossz (mm)	Hasznos hossz (mm)	CSE	MRM	Cikkszám	Vonalkód	Bruttó ár Ft
	16	340	200	1	1	754301	8717574026443	9 620
	16	540	400	1	1	754302	8717574026450	12 110
	16	740	600	1	1	754353	8717574029178	16 020
	16	940	800	1	1	754303	8717574026467	19 280
	16	1320	1200	1	1	754304	8717574026474	48 450
	18	340	200	1	1	754305	8717574026481	10 720
	18	540	400	1	1	754306	8717574026498	12 520
	18	740	600	1	1	754354	8717574029185	17 110
	18	940	800	1	1	754307	8717574026504	20 520
	18	1320	1200	1	1	754308	8717574026511	49 970

4-ÉLŰ SDS-MAX TCT FÚRÓSZÁRAK 20 - 52 MM

 		Ø (mm)	Teljes hossz (mm)	Hasznos hossz (mm)	CSE	MRM	Cikkszám	Vonalkód	Bruttó ár Ft
 		20	320	200	1	1	754309	8717574026528	10 750
		20	520	400	1	1	754310	8717574026535	12 850
		20	720	600	1	1	754355	8717574029192	17 230
		20	920	800	1	1	754311	8717574026542	18 240
		20	1320	1200	1	1	754312	8717574026559	44 580
		22	320	200	1	1	754313	8717574026566	11 490
		22	520	400	1	1	754314	8717574026573	13 800
		22	720	600	1	1	754356	8717574029208	18 060
		22	920	800	1	1	754315	8717574026580	20 080
		22	1320	1200	1	1	754316	8717574026597	46 710
		24	320	200	1	1	754317	8717574026603	12 900
		24	520	400	1	1	754318	8717574026610	15 780
		25	320	200	1	1	754319	8717574026627	13 330
		25	520	400	1	1	754320	8717574026634	15 790
		25	720	600	1	1	754357	8717574029215	22 350
		25	920	800	1	1	754321	8717574026641	23 570
		25	1320	1200	1	1	754322	8717574026658	52 490
		26	520	400	1	1	754323	8717574026665	18 420
		28	370	250	1	1	754324	8717574026672	14 400
		28	570	450	1	1	754325	8717574026689	17 120
		28	670	550	1	1	754326	8717574026696	23 160
		28	920	800	1	1	754327	8717574026702	34 860
		28	1320	1200	1	1	754328	8717574026719	51 020
		30	370	250	1	1	754329	8717574026726	15 170
		30	570	450	1	1	754330	8717574026733	18 330
		30	720	600	1	1	754358	8717574029222	28 180
		30	920	800	1	1	754331	8717574026740	32 930
		32	370	250	1	1	754332	8717574026757	15 970
		32	570	450	1	1	754333	8717574026764	19 280
		32	720	600	1	1	754359	8717574029239	29 910
		32	920	800	1	1	754334	8717574026771	31 570
		32	1320	1200	1	1	754335	8717574026788	59 840
		35	370	250	1	1	754336	8717574026795	19 450
		35	570	450	1	1	754337	8717574026801	22 180
		35	670	550	1	1	754338	8717574026818	27 700
		35	920	800	1	1	754339	8717574026825	39 960
		35	1320	1200	1	1	754360	8717574029246	57 160
		37	370	250	1	1	754340	8717574026832	18 710
		37	570	450	1	1	754341	8717574026849	31 930
		37	920	800	1	1	754342	8717574026856	40 430
38	370	250	1	1	754343	8717574026863	24 250		
38	570	450	1	1	754344	8717574026870	28 490		
38	720	600	1	1	754361	8717574029253	38 730		
40	370	250	1	1	754345	8717574026887	28 180		
40	570	450	1	1	754346	8717574026894	34 620		
40	720	600	1	1	754362	8717574029260	46 930		
40	920	800	1	1	754347	8717574026900	46 430		
40	1320	1200	1	1	754348	8717574026917	60 590		
45	570	450	1	1	754349	8717574026924	46 930		
45	920	800	1	1	754350	8717574026931	66 710		
50	570	450	1	1	754351	8717574026948	54 300		
52	570	450	1	1	754352	8717574026955	59 220		

FÚRÓSZÁRAK

2-ÉLŰ SDS-MAX Ø 12 – 15 MM



Az SDS-Max 2-élű, kétspirálos fúrószerák megfelelnek a legmagasabb minőségi követelményeknek. A professzionális végfelhasználók számára tervezték. Extrém körülmények között tesztelték, és bizonyítottan új mércét állítanak fel a hatékonyság és a teljesítmény területén.

A két vágóélet egy központosan elhelyezett keményfém lapkából képezték ki, amelynek a különleges kialakítása segíti a könnyű köz-





pontosítást és a gyors fúrást már a kezdet kezdetén.

A fúrési sebesség mintegy 25% -kal magasabb a standard SDS-max fúrófejekhez képest, az élettartam növekedése pedig mintegy 50%.

A betonacél már nem jelent nagy problémát. A dinamikus véső formájú fúrófej gyorsan behatol az anyagba, és ezzel párhuzamosan továbbítja a fúrési törmeléket a spirálokba.

A speciálisan kialakított spirál gyorsan eltávolítja a port a lyukból, pénzt és időt takarítva meg ezáltal. A speciális spirál ugyanakkor csökkenti a rezgéseket, és nagyobb ütőenergiát továbbít a gépről a fúrófejre. Ez látványosan növeli a fúrési sebességet és a tartósságot. A fúrás kevésbé terheli meg az operátort és a gépet.

2-ÉLŰ SDS-MAX TCT FÚRÓSZÁRAK 12-15 MM

 		Ø (mm)	Teljes hossz (mm)	Hasznos hossz (mm)	CSE	MRM	Cikkszám	Vonalkód	Bruttó ár Ft
  	12	340	200	1	1	750910	8717154652246	8 410	
	12	540	400	1	1	750911	8717154652253	10 250	
	12	690	550	1	1	750912	8717154652260	14 250	
	12	920	780	1	1	750913	8717154652277	17 070	
	14	340	200	1	1	750914	8717154652284	9 230	
	14	540	400	1	1	750915	8717154652291	11 270	
	14	920	780	1	1	750916	8717154652307	20 520	
	15	340	200	1	1	750917	8717154652314	9 740	
	15	540	400	1	1	750918	8717154652321	10 510	

FÚRÓSZÁRAK

SDS-MAX "FÉLPROFI" 14-40 MM

VÉSŐ FORMÁJÚ FÚRÓHEGY

ROBUSZTUS KEMÉNYFÉM HEGY 130° SZÖGGEL

SZÉLES SPIRÁL



MAGAS HAJLÍTÁSI SZILÁRDSÁG





Az SDS-Max "FÉLPROFI" fúrószerák beton, téglá és természetes kő fúrásához használhatóak. Ez a fúrófej költséghatékony megoldás, gyors, dinamikus fúrási sebességet tesz

lehetővé a robusztus keményfémlapka hegynek köszönhetően. A nagy spirál megkönnyíti a fúrási por szállítását.

Megfelelő minősége miatt nagyon pozitívan

értékelik az alkalmi felhasználók, akik előnyben részesítik a beszerzési árat, és kevésbé fontos, vagy nem releváns részükre a tartósság és a vágási sebesség.

SDS-MAX "FÉLPROFI" FÚRÓSZÁRAK 14 - 40 MM

 		Ø (mm)	Teljes hossz (mm)	Hasznos hossz (mm)	CSE	MRM	Cikkszám	Vonalkód	Bruttó ár Ft
  	14	340	200	1	1	754371	8717574035117	7 770	
	14	540	400	1	1	754372	8717574035124	9 850	
	16	340	200	1	1	754373	8717574035131	8 620	
	16	540	400	1	1	754374	8717574035148	10 510	
	18	340	200	1	1	754375	8717574035155	9 220	
	18	540	400	1	1	754376	8717574035162	10 320	
	20	320	200	1	1	754377	8717574035179	9 790	
	20	520	400	1	1	754378	8717574035186	10 760	
	22	320	200	1	1	754379	8717574035193	10 360	
	22	520	400	1	1	754380	8717574035209	12 060	
	24	320	200	1	1	754381	8717574035216	11 680	
	24	520	400	1	1	754382	8717574035223	13 430	
	25	320	200	1	1	754383	8717574035230	11 870	
	25	520	400	1	1	754384	8717574035247	14 040	
	28	370	250	1	1	754385	8717574035254	13 090	
	28	570	450	1	1	754386	8717574035261	15 560	
	30	370	250	1	1	754387	8717574035278	14 020	
	30	570	450	1	1	754388	8717574035285	16 460	
	32	370	250	1	1	754389	8717574035292	14 400	
	32	570	450	1	1	754390	8717574035308	17 120	
32	920	800	1	1	754391	8717574035315	26 990		
35	370	250	1	1	754392	8717574035322	17 270		
35	570	450	1	1	754393	8717574035339	21 230		
38	370	250	1	1	754394	8717574035346	20 430		
38	570	450	1	1	754395	8717574035353	23 740		
40	370	250	1	1	754396	8717574035360	24 370		
40	570	450	1	1	754397	8717574035377	29 360		

KORONAFÚRÓK

SDS-MAX TCT

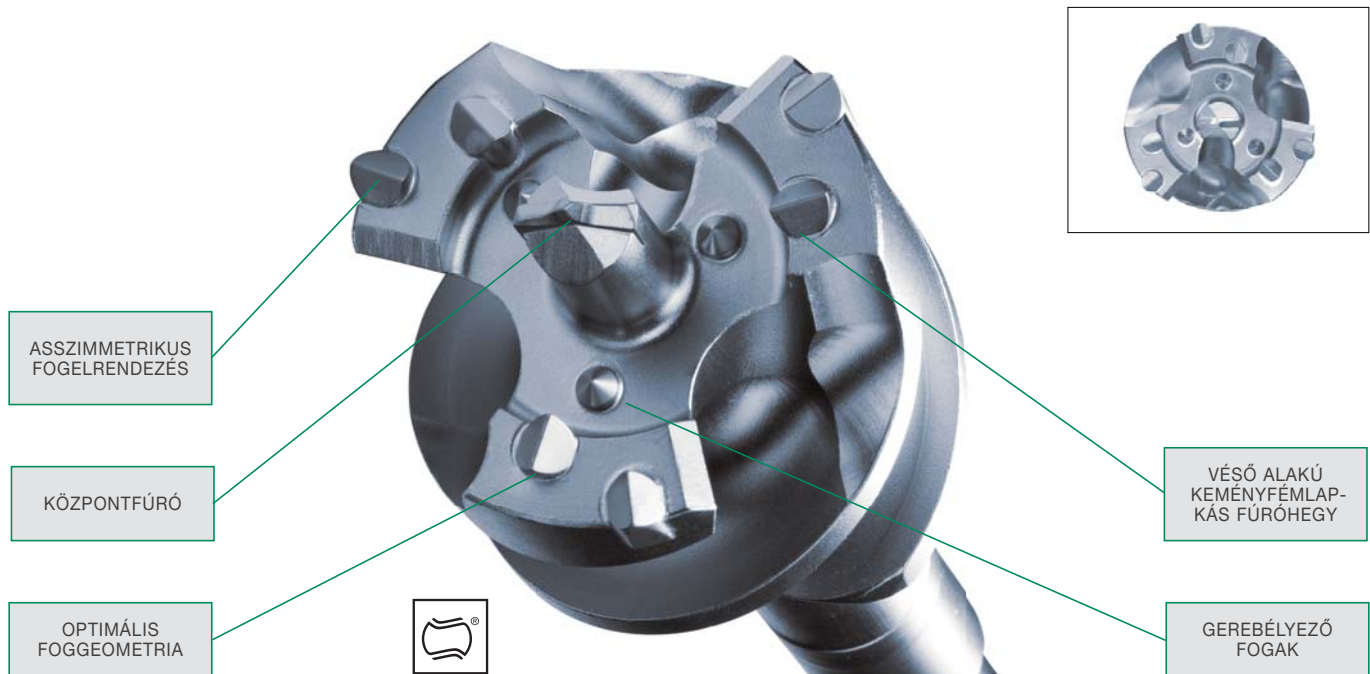



A Hitachi koronafúrók garantálják a könnyű kezelhetőséget az egy darabból álló szerkezetnek köszönhetően. A tervezés fókuszál az újgenerációs nagyteljesítményű ütvefúrókra, és biztosítja a tartós és hatékony munkavégzést. Ideális átmenő furatok készítésére betonban, természetes kövekben és falazatban.

A három nagyméretű spirál biztosítja a törmelék gyors kivezetését, a gyors fúrási sebességet és az alacsony rezgést. Az eredmény egy szakaszú, méretpontos kerek lyuk.

A megnövekedett gerincszélességnek és a mag vastagságának köszönhetően a szerszám tartóssága jelentősen növekedet,



ezen túlmenően az alacsony rezgésszintnek köszönhetően precíz fúrást tesz lehetővé. A rövid spirál miatt a fúrófej tömege kisebb, ezáltal könnyebb a munkavégzés.

SDS-MAX TCT KORONAFÚRÓK







 	Ø (mm)	Teljes hossz (mm)	Hasznos hossz (mm)	CSE	MRM	Cikkszám	Vonalkód	Bruttó ár Ft
	40	310	170	1	1	751651	8717154657715	40 110
	40	550	410	1	1	751652	8717154657722	51 020
	45	310	170	1	1	751653	8717154657739	42 930
	45	550	410	1	1	751654	8717154657746	49 970
	45	990	850	1	1	751655	8717154657753	62 350
	55	310	170	1	1	751656	8717154657760	47 940
	55	550	410	1	1	751657	8717154657777	57 160
	55	990	850	1	1	751658	8717154657784	68 720
	65	310	170	1	1	751659	8717154657791	55 110
	65	550	410	1	1	751660	8717154657807	61 320
	65	990	850	1	1	751661	8717154657814	73 530
	80	310	170	1	1	751662	8717154657821	61 410
	80	550	410	1	1	751663	8717154657838	65 970
	80	990	850	1	1	751664	8717154657845	91 990

FÚRÓSZÁRAK

SDS-MAX TARTOZÉKOK





SDS-MAX TARTOZÉKOK						
	Leírás	CSE	MRM	Cikkszám	Vonalkód	Bruttó ár Ft
HOSSZABÍTÓK > 32 MM						
	Teljes hossz 320 mm	1	1	751675	8717472817990	7 690
	Teljes hossz 750 mm	1	1	751676	8717472818003	9 580
	Teljes hossz 1100 mm	1	1	751677	8717472818010	12 930
	Hosszabbító adapter	1	1	751686	8717472818102	56 660
						



28

SDS-MAX ÁTALAKÍTÓK						
	Leírás	CSE	MRM	Cikkszám	Vonalkód	Bruttó ár Ft
ADAPTEREK SDS-MAX -RÓL						
	SDS-max-ról 1/2" x 20 UNF tokmány belső hatlap	1	1	750453	8717472818744	10 120
	SDS-max-ról 1/2" külső négyszög	1	1	750451	8717574023848	7 820
	SDS-max-ról 3/4" külső négyszög	1	1	750452	8717574023855	8 420
	SDS-Max átalakító SDS-Plus befogásra	1	1	751006	8717154652772	13 870
	SDS-Max átalakító 13 mm-es befogásra	1	1	751049	8717574025897	44 940
ADAPTER SDS-MAX-RA						
	Átalakító 13 mm-es csatlakozásról SDS-Max-ra	1	1	750247	8717574025880	44 940

FÚRÓSZÁRAK





13 MM HATLAPÚ

13 MM-ES HATLAPÚ TCT 4-ÉLŰ FÚRÓSZÁRAK									
		Ø (mm)	Teljes hossz (mm)	Hasznos hossz (mm)	CSE	MRM	Cikkszám	Vonalkód	Bruttó ár Ft
		16	280	130	1	1	750250	8717154652000	9 810
		16	400	250	1	1	750274	8717472815309	11 570
		16	550	400	1	1	750251	8717154652017	14 940
		18	280	130	1	1	750252	8717154652024	10 310
		18	400	250	1	1	750275	8717154656084	12 270
		18	550	400	1	1	750253	8717154652031	15 300
		19	550	400	1	1	750255	8717154652055	17 010
		20	280	130	1	1	750256	8717154652062	10 800
		20	400	250	1	1	750276	8717154656091	12 090
		20	550	400	1	1	750257	8717154652079	16 280
		22	550	400	1	1	750259	8717154652093	23 160
		25	550	420	1	1	750261	8717154652116	18 070
		28	280	130	1	1	750281	8717154656145	14 160
		28	400	250	1	1	750262	8717154652123	15 820
		28	550	420	1	1	750263	8717154652130	19 280
		30	280	130	1	1	750282	8717154656152	14 220
		30	400	250	1	1	750264	8717154652147	14 380
		30	550	420	1	1	750265	8717154652154	23 670
		32	280	130	1	1	750286	8717154656190	19 350
		32	400	250	1	1	750266	8717154652161	19 690
32	550	420	1	1	750267	8717154652178	25 840		
35	280	130	1	1	750290	8717154656237	16 970		
35	400	250	1	1	750268	8717154652185	17 270		
35	550	420	1	1	750269	8717154652192	25 690		
38	280	130	1	1	750294	8717154656275	22 480		
38	550	420	1	1	750271	8717154652215	34 710		
40	550	400	1	1	750273	8717154652239	39 510		

ADAPTER 13 MM-ES HATLAPRA							
	Leírás	CSE	MRM	Cikkszám	Vonalkód	Bruttó ár Ft	
	Adapter 13 mm-es hatlapról SDS-Plus-ra	1	1	750246	8717154651997	16 370	









FÚRÓSZÁRAK





19 MM-ES HATLAPÚ

19 MM HATLAPÚ 4-ÉLŰ TCT FÚRÓSZÁRAK									
		Ø (mm)	Teljes hossz (mm)	Hasznos hossz (mm)	CSE	MRM	Cikkszám	Vonalkód	Bruttó ár Ft
		16	420	250	1	1	751601	8717154657876	11 350
		16	570	380	1	1	751602	8717154657883	17 730
		18	570	380	1	1	751604	8717154657913	18 410
		20	420	250	1	1	751605	8717154657920	11 850
		20	570	380	1	1	751606	8717154657937	18 690
		22	570	400	1	1	751608	8717154657951	22 290
		24	420	250	1	1	751609	8717154657968	12 360
		24	570	400	1	1	751610	8717154657975	14 580
		25	420	250	1	1	751611	8717154657982	12 710
		25	570	400	1	1	751612	8717154657999	21 200
		25	720	550	1	1	751613	8717154658002	20 830
		28	570	400	1	1	751616	8717154658033	24 460
		30	420	250	1	1	751617	8717154658040	16 990
		35	570	400	1	1	751630	8717154658170	35 740
		38	420	250	1	1	751635	8717154658224	22 620
		38	570	400	1	1	751636	8717154658231	41 330
		40	420	250	1	1	751637	8717154658248	31 810
40	570	400	1	1	751638	8717154658255	32 240		
44	570	400	1	1	751643	8717154658309	33 900		
50	420	250	1	1	751644	8717154658316	45 640		

FÚRÓSZÁRAK

BORDÁS

BORDÁS TCT FÚRÓSZÁRAK								
 	Ø (mm)	Teljes hossz (mm)	Hasznos hossz (mm)	CSE	MRM	Cikkszám	Vonalkód	Bruttó ár Ft
2-ÉLŰ								
 	12	330	200	1	1	750201	8717154651546	9 500
	13	530	400	1	1	750204	8717154651577	10 480
	14	380	250	1	1	750205	8717154651584	10 510
	15	330	200	1	1	750206	8717154651591	11 750
4-ÉLŰ								
    	16	250	120	1	1	750207	8717154651607	12 310
	16	530	380	1	1	750209	8717154651621	25 070
	18	380	250	1	1	750210	8717154651638	12 730
	18	530	380	1	1	750211	8717154651645	22 110
	19	530	400	1	1	750214	8717154651676	15 010
	20	530	380	1	1	750216	8717154651690	24 850
	20	680	550	1	1	751751	8717154658330	25 110
	22	330	200	1	1	750217	8717154651706	13 310
	22	530	400	1	1	750218	8717154651713	17 590
	24	330	200	1	1	750219	8717154651720	14 560
	24	530	400	1	1	750220	8717154651737	15 490
	25	530	400	1	1	750222	8717154651751	22 710
	28	530	400	1	1	750227	8717154651805	27 800
	28	680	530	1	1	750228	8717154651812	25 960
	30	530	400	1	1	750230	8717154651836	22 580
	32	380	250	1	1	750231	8717154651843	19 650
	32	530	400	1	1	750232	8717154651850	40 810
	35	380	250	1	1	750233	8717154651867	43 050
	35	530	400	1	1	750234	8717154651874	49 760
	38	380	250	1	1	750236	8717154651898	25 820
	38	530	400	1	1	750237	8717154651904	37 040
42	380	250	1	1	750240	8717154651935	47 140	
42	530	400	1	1	750241	8717154651942	57 000	
45	380	250	1	1	750242	8717154651959	39 480	
50	530	400	1	1	750245	8717154651980	52 610	

BORDÁS ADAPTEREK						
	Leírás	CSE	MRM	Cikkszám	Vonalkód	Bruttó ár Ft
	Bordás > SDS Plus-ra	1	1	750200	8717154651539	13 870
	Bordás > SDS Max-ra	1	1	750247	87171546515880	44 940
	SDS Max > bordásra	1	1	751049	8717574025897	44 940

FÚRÓSZÁRAK











KORONAFÚRÓK KÚPOS BEFOGÁSSAL

KORONAFÚRÓ-KÉSZLET KÚPOS BEFOGÁSSAL									
1:8	Leírás	Ø (mm)	Teljes hossz (mm)	CSE	MRM	Cikkszám	Vonalkód	Bruttó ár Ft	
FÚRÓKORONA (KÚPSZÖG 1:8)									
	Fúrókorona	40	100	1	1	750960	8717472816252	19 390	
	Fúrókorona	45	100	1	1	751055	8717574023534	27 690	
	Fúrókorona	50	100	1	1	750961	8717472816269	29 000	
	Fúrókorona	60	100	1	1	751058	8717574023541	30 010	
	Fúrókorona	65	100	1	1	750962	8717472816276	28 790	
	Fúrókorona	68	100	1	1	751056	8717574023558	37 840	
	Fúrókorona	80	100	1	1	750963	8717472816283	33 610	
	Fúrókorona	90	100	1	1	750964	8717472816290	42 450	
	Fúrókorona	100	100	1	1	750965	8717472816306	43 180	
	Fúrókorona	125	100	1	1	750966	8717472816313	57 580	
	Központfúró	11	120	1	1	750967	8717472816320	1 440	
	Kiütő ék			1	1	750974	8717472816399	3 540	
	SDS Plus			115	1	1	751029	8717472816405	38 540
	SDS Max			180	1	1	750968	8717472816337	11 640
	SDS Max			450	1	1	750969	8717472816344	13 270
	Bordás			216	1	1	750970	8717472816351	14 090
	Bordás			436	1	1	750971	8717472816368	19 390
19 mm, hatlapú			450	1	1	750972	8717472816375	13 270	
13 mm, hatlapú			450	1	1	750973	8717472816382	16 150	

KORONAFÚRÓK CSAVARMENETES BEFOGÁSSAL									
	Leírás	Ø (mm)	Teljes hossz (mm)	CSE	MRM	Cikkszám	Vonalkód	Bruttó ár Ft	
KORONAFÚRÓK CSAVARMENETES BEFOGÁSSAL									
	Fúrókorona	45	80	1	1	751060	8717154652932	25 510	
	Fúrókorona	50	80	1	1	751061	8717154652949	27 850	
	Fúrókorona	55	80	1	1	751062	8717154652956	28 790	
	Fúrókorona	68	80	1	1	751063	8717154652963	32 420	
	Fúrókorona	82	80	1	1	751064	8717154652970	37 210	
	Fúrókorona	90	80	1	1	751065	8717154652987	43 180	
	Fúrókorona	100	80	1	1	751066	8717154652994	47 370	
	Fúrókorona	125	80	1	1	751067	8717154653007	62 410	
	Fúrókorona	150	80	1	1	751068	8717154653014	71 750	
	Központfúró	11	135	1	1	751069	8717154653076	2 790	
	SDS Max			200	1	1	751070	8717154653021	12 930
	SDS Max			460	1	1	751071	8717154653038	14 400
	Bordás			460	1	1	751072	8717154653045	13 690
	13 mm, hatlapú			460	1	1	751074	8717154653069	14 580

FÚRÓSZÁRAK

VARIÁLHATÓ FÚRÓRENDSZEREK

VARIÁLHATÓ FÚRÓRENDSZEREK								
VARIA	Leírás	Ø (mm)	Hasznos hossz (mm)	CSE	MRM	Cikkszám	Vonalkód	Bruttó ár Ft
	Központfúró	28	475	1	1	751051	8717574035070	24 890
	Központfúró	30	475	1	1	751052	8717574035087	29 010
	Központfúró	32	475	1	1	751053	8717574035094	30 090
VARIÁLHATÓ FÚRÓRENDSZEREK - FÚRÓKORONÁK								
	Fúrókorona	50	100	1	1	760086	8717472816511	32 010
	Fúrókorona	68	100	1	1	760087	8717472816528	34 790
	Fúrókorona	80	100	1	1	760088	8717472816535	38 730
	Fúrókorona	90	100	1	1	760071	8717472816542	45 730
	Fúrókorona	100	100	1	1	760072	8717472816559	45 620
	Fúrókorona	125	100	1	1	760073	8717472816566	62 080
VARIÁLHATÓ FÚRÓRENDSZEREK - KÖZPONTFÚRÓ								
	Központfúró	12	155	1	1	760074	8717472816573	5 320
VARIÁLHATÓ FÚRÓRENDSZEREK								
	Falátörő marófej	35	150	1	1	744120	8717574014266	32 800
	Falátörő marófej	40	150	1	1	744121	8717472816429	35 980
	Falátörő marófej	45	150	1	1	744122	8717472816436	39 590
	Falátörő marófej	50	150	1	1	744119	8717574014273	51 170
	Falátörő marófej	55	150	1	1	744123	8717472816443	49 210
	Falátörő marófej	68	150	1	1	744124	8717472816450	52 800
	Falátörő marófej	80	150	1	1	744125	8717472816467	64 780
VARIÁLHATÓ FÚRÓRENDSZEREK - BEFOGÓSZÁRAK								
	SDS-Max		195	1	1	760085	8717472816498	14 400
	13 mm hatlapú		180	1	1	744126	8717574002072	19 280
	19 mm hatlapú		180	1	1	744127	8717574011791	13 220
	Bordás		180	1	1	744128	8717472816504	11 780
VARIÁLHATÓ FÚRÓRENDSZEREK - TOLDÓSZÁR								
	Toldószár	25	280	1	1	744129	8717472816474	22 790
VARIÁLHATÓ FÚRÓRENDSZEREK - CSAVARMENETES SZÁR								
	Csavarmenetes szár			1	1	744130	8717472816481	3 320

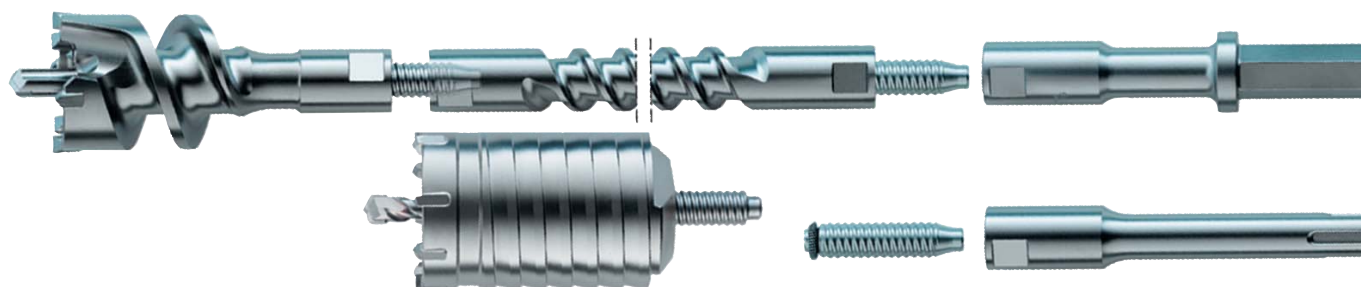



KÖZETFÚRÓK

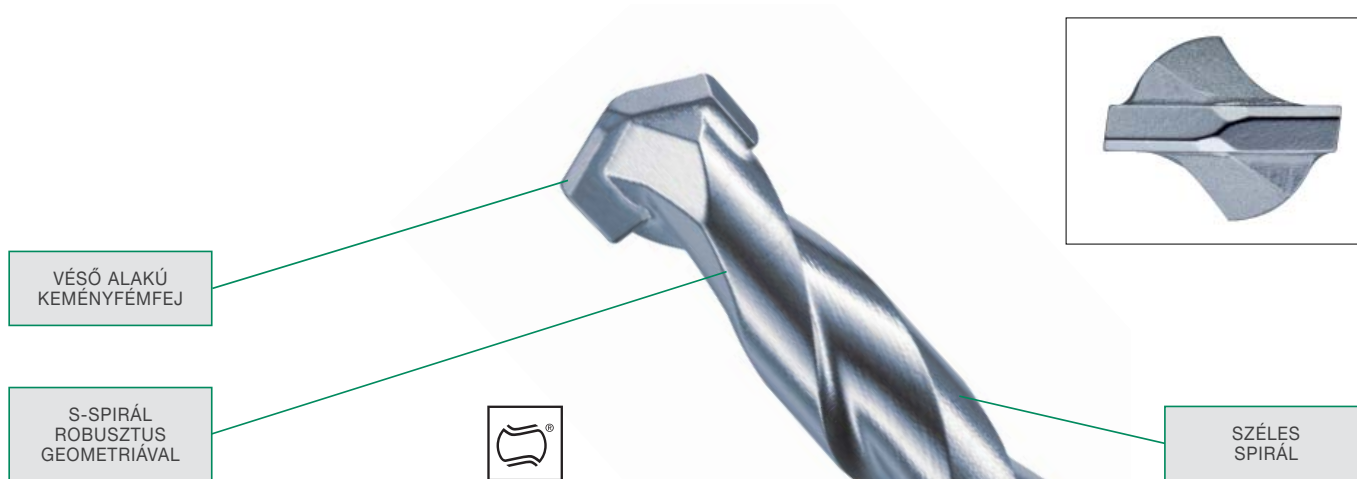

A Hitachi hengeres szárú kőzetfúrói magas minőségű anyagból készültek, speciálisan kifejlesztett fej- és élgeometriával, hogy

betonban és falazatban egyaránt a legjobb teljesítményt tudják nyújtani.

A fúrószárak megfelelnek a DIN 8039 és ISO 5468 szabványoknak.



KÖZETFÚRÓK TÉGLÁHOZ ÉS BETONHOZ

	Ø (mm)	Teljes hossz (mm)	Hasznos hossz (mm)	CSE	MRM	Cikkszám	Vonalkód	Bruttó ár Ft
	3	70	40	1	1	780851	8717574021707	380
	4	85	50	1	1	780852	8717574021714	420
	5	85	50	1	1	780853	8717574021721	380
	5	150	115	1	1	780854	8717574021738	560
	5,5	85	50	1	1	780855	8717574021745	420
	5,5	150	115	1	1	780856	8717574021752	560
	6	100	60	1	1	780857	8717574021769	390
	6	150	110	1	1	780858	8717574021776	560
	6	200	160	1	1	780859	8717574021783	710
	6	400	360	1	1	780860	8717574021790	2 110
	6	600	560	1	1	780861	8717574021806	2 130
	6,5	100	60	1	1	780862	8717574021813	440
	6,5	150	110	1	1	780863	8717574021820	610
	7	100	60	1	1	780864	8717574021837	460
	7	150	110	1	1	780865	8717574021844	640
	8	120	80	1	1	780866	8717574021851	500
	8	200	160	1	1	780867	8717574021868	900
	8	400	360	1	1	780868	8717574021875	1 890
	8	600	560	1	1	780869	8717574021882	2 580
	9	120	80	1	1	780870	8717574021899	570
10	120	80	1	1	780871	8717574021905	640	
10	200	160	1	1	780872	8717574021912	1 010	
10	400	360	1	1	780873	8717574021929	1 990	
10	600	560	1	1	780874	8717574021936	3 500	

KÖZETFÚRÓK 10 MM-ES BEFOGÁSSAL

	Ø (mm)	Teljes hossz (mm)	Hasznos hossz (mm)	CSE	MRM	Cikkszám	Vonalkód	Bruttó ár Ft
 	12	150	110	1	1	780875	8717574021943	810
	12	200	160	1	1	780876	8717574021950	1 220
	12	400	360	1	1	780877	8717574021967	2 070
	12	600	560	1	1	780878	8717574021974	4 390
	13	150	110	1	1	780879	8717574021981	1 150
	14	150	110	1	1	780880	8717574021998	1 260
	14	200	160	1	1	780881	8717574022001	1 580
	14	400	360	1	1	780882	8717574022018	2 240
	14	600	560	1	1	780883	8717574022025	4 680
	15	160	120	1	1	780884	8717574022032	1 580
	16	160	120	1	1	780885	8717574022049	1 580
	16	400	360	1	1	780886	8717574022056	2 990
	16	600	560	1	1	780887	8717574022063	4 980
	18	160	120	1	1	780888	8717574022070	2 240
18	400	360	1	1	780889	8717574022087	3 570	

KÖZETFÚRÓK 13 MM-ES BEFOGÁSSAL

	Ø (mm)	Teljes hossz (mm)	Hasznos hossz (mm)	CSE	MRM	Cikkszám	Vonalkód	Bruttó ár Ft
 	20	160	120	1	1	780891	8717574022094	3 060
	20	400	360	1	1	780892	8717574022100	5 080
	20	600	560	1	1	780893	8717574022117	5 810
	22	400	360	1	1	780894	8717574022124	5 300

KÖZETFÚRÓ KÉSZLETEK

	Leírás	CSE	MRM	Cikkszám	Vonalkód	Bruttó ár Ft
 	5 darabos 4 x 85 mm 5 x 85 mm 6 x 100 mm 8 x 120 mm 10 x 120 mm	5	1	780890	8717574021226	2 400
	5 darabos 4 x 85 mm 5 x 85 mm 6 x 100 mm 8 x 120 mm 10 x 120 mm	5	1	780898	8717574022131	2 840
	8 darabos 3 x 70 mm 4 x 85 mm 5 x 85 mm 6 x 100 mm 7 x 100 mm 8 x 120 mm 9 x 120 mm 10 x 120 mm	8	1	780899	8717574022148	4 100

UNIVERZÁLIS FÚRÓSZÁRAK



POZITÍV
AGRESSZÍV
VÁGÁSI SZÖG

GYÉMÁNT-
KÖSZÖRÜLÉSŰ
KEMÉNYFÉMHEGGYEL

SPIRÁL
ROBUSZTUS
GEOMETRIÁVAL

Nagyon sokoldalú

A Hitachi univerzális fúróhegyek a legkülönbözőbb anyagok fúrásához használhatóak: tömör téglá, üreges téglá, falazat, műanyag, fa és lágyfémek. A nagyon éles hegynek, a gyémántkőszőrülésnek köszönhetően a speciális keményfémhegy gyorsan és hatékonyan eltávolítja az anyagot. Ezek a fúrók nem alkalmasak az ütvefúrásra, csak kizárólag fúrási műveletekhez használhatóak. A vágás utáni nagymennyiségű fúrési hordalékot a spirál gyorsan eltávolítja, biztosítva a folyamatos előrehaladást.



Csak fúrási alkalmazásokhoz,
ütvefúrásra nem alkalmas

A kiváló anyagok kombinációja, a korszerű edzés és forrasztástechnika által ezek a fúrószárak robusztus, professzionális eszközök.

Jellemzők



- A keményfémhegy pozitív, agresszív vágási szöggel van tervezve. A nagyon éles, gyémántkőszőrült vágóéleknek köszönhetően nagyon sokféle anyagban használhatóak.
- széles spirál a fúrési törmelék gyors eltávolítására

- A véső formájú fúrófej gyorsan behatol az anyagba, és a spirál gyorsan eltávolítja a törmelékét.

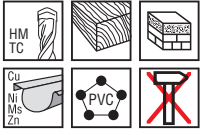

UNIVERZÁLIS FÚRÓSZÁRAK EGYENES SZÁRRAL

		Ø (mm)	Teljes hossz (mm)	Hasznos hossz (mm)	CSE	MRM	Cikkszám	Vonalkód	Bruttó ár Ft
 		3	70	40	1	1	780801	8717574042054	850
		4	85	50	1	1	780802	8717574042061	850
		5	85	50	1	1	780803	8717574042078	880
		5,5	85	50	1	1	780804	8717574042085	890
		6	100	60	1	1	780805	8717574042092	890
		6	150	110	1	1	780806	8717574042108	1 130
		6,5	100	60	1	1	780807	8717574042115	940
		6,5	150	110	1	1	780808	8717574042122	1 180
		7	100	60	1	1	780809	8717574042139	1 000
		8	120	80	1	1	780810	8717574042146	960
		8	250	200	1	1	780811	8717574042153	1 550
		9	120	80	1	1	780812	8717574042160	1 130
		10	120	80	1	1	780813	8717574042177	1 160
		10	250	200	1	1	780814	8717574042184	1 700
		12	150	110	1	1	780815	8717574042191	1 640
		12	250	200	1	1	780816	8717574042207	2 060
		14	250	200	1	1	780817	8717574042214	2 790

UNIVERZÁLIS FÚRÓSZÁRAK 1/4" HATLAPÚ BEFOGÁSSAL

		Ø (mm)	Teljes hossz (mm)	Hasznos hossz (mm)	CSE	MRM	Cikkszám	Vonalkód	Bruttó ár Ft
  		3	95	40	1	1	780821	8717574042221	1 080
		4	105	50	1	1	780822	8717574042238	1 080
		5	105	50	1	1	780823	8717574042245	1 100
		5,5	105	50	1	1	780824	8717574042252	1 180
		6	115	60	1	1	780825	8717574042269	1 070
		6,5	115	60	1	1	780826	8717574042276	1 150
		7	115	60	1	1	780827	8717574042283	1 180
		8	125	80	1	1	780828	8717574042290	1 520

UNIVERZÁLIS FÚRÓSZÁR KÉSZLETEK

		Leírás	CSE	MRM	Cikkszám	Vonalkód	Bruttó ár Ft
		5 darabos 3 x 70 mm 4 x 85 mm 5 x 85 mm 6 x 100 mm 8 x 120 mm	5	1	780818	8717574042801	4 370
	 	5 darabos 3 x 95 mm 4 x 105 mm 5 x 105 mm 6 x 115 mm 8 x 125 mm	5	1	780829	8717574042818	5 770

FÉMFÚRÓK

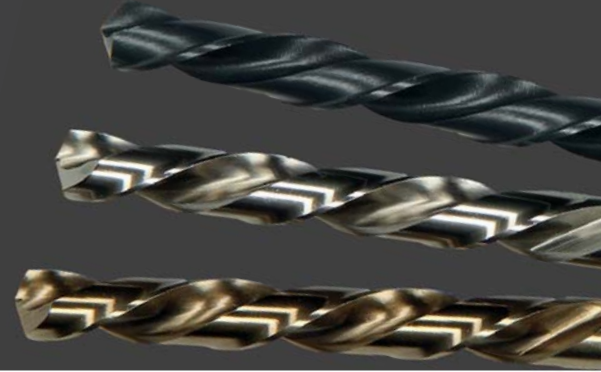

Fémek megmunkálása

A Hitachi fém fúrósárak magas minőséget és hosszú élettartamot ígérnek a felhasználóknak. Ennek elérése érdekében, csak a legjobb nyersanyagokat használják a fúrósárakhoz a folyamatosan ellenőrzött gyártási eljárás során. A fúrósárak élgeometriája szintén a legjobb fúrási eredményekre, fúrási sebességre és élettartamra optimalizált.

A Hitachi fém fúrósárak gyártása során a legmagasabb követelményeket támasztják. A gyártási környezet megfelel az ISO 9001:2000-nek. A gyártási egységek szintén megfelelnek a magas Hitachi szabványoknak. A gyártás megfelel az ISO 14000 környezetvédelmi szabványoknak.

A fúrósárainkat a legváltozatosabb körülmények során teszteljük, hogy a legmagasabb minőséget és funkcionalitást biztosítsuk. Ezek a mérések garantálják, hogy a Hitachi fúrósárak a legalkalmasabbak között legyenek a piacon, még a legszigorúbb feltételek mellett is.

HSS-R

Fémfúrók általános felhasználásra kézi fúrógépekhez.

Tulajdonságok

Ez a nagy hatékonyságú csigafúró kiváló minőségű gyorsacélból készül, mely a hengerelt eljárásnak köszönhetően, fokozott törésellenállást biztosít.

Alkalmazások

Acél, acélöntvény, ötvözött és ötvözetlen anyagok (legfeljebb 900N/mm² szilárdságú) öntvények, szinterezett vas, nikkel, ezüst, grafit-alumínium ötvözetek, réz és bronz.

HSS-G

Top minőségű mindenre alkalmas fémfúrók általános célú felhasználásra, kézi fúrógépekhez valamint állványos fúrógépekhez ipari felhasználásra.

Tulajdonságok

Ezek a nagy hatékonyságú fúróhegyek magas minőségű gyorsacélból készülnek nagy méretpontossággal.

Alkalmazások

Ötvözött és ötvözetlen acél (legfeljebb 900N/mm² szilárdságú), öntött acél, öntöttvas, szinterezett vas, temperöntvény, színesfémek és kemény műanyagok.

HSS-G Co 5

Különösen alkalmasak kemény anyagokhoz, mint például rozsdamentes acélok. A Hitachi kobalt fúrósárak 5 % kobaltot tartalmaznak. A HSS-Co fúrósárak különösen alkalmasak az ipari felhasználók számára, akik nagy élettartamot várnak el, és az átlagosnál keményebb anyagokkal dolgoznak.

Tulajdonságok

Mint a HSS-G, plusz a kobaltötvözet. A kobalttartalom nagyobb ellenállóképességet biztosít túlmelegedése esetén.

Alkalmazások



Ötvözött és ötvözetlen acél (legfeljebb 1000N/mm² szilárdságú), inox V2A/V4A, öntöttvas öntött acél, sav és hőkezelt acélok.

	HSS-R DIN 338	HSS-G DIN 338	HSS-Co DIN 338
DIN	338	338	338
Csúcshégy	118°	135°	135°
Fúróhegy	véső formájú	Osztott hegyű DIN1412	Osztott hegyű DIN1412
Spirálszög	22° - 28°	30°	30°
Felület	fekete	fém színű	aranybarna
Ø tartomány: 1,0 - 13,0 mm	0,5 mm-ként	0,1 mm-ként , + 0,25 mm-es is	0,1 mm-ként , + 0,25 mm-es is
Ø tartomány: 13,5 - 20,0 mm	0,5 mm-ként	0,5 mm-ként	n.a.
Tengelyméret	≤ 10 mm átmérővel megegyező	≤ 13 mm átmérővel megegyező	≤ 13 mm átmérővel megegyező
	10 - 13 mm szűkített 10 mm-es	10 - 13 mm szűkített 10 mm-es	
	≥ 13,5 mm szűkített 13 mm-es	≥ 13,5 mm szűkített 13 mm-es	
		1/4" hatlapú	
Gép típusa	Kézi	Kézi	Állványos



FÉM FÚRÓK

HSS-R DIN 338

FÉM FÚRÓK HSS-R DIN 338

	Ø (mm)	Teljes hossz (mm)	Hasznos hossz (mm)	CSE	MRM	Cikkszám	Vonalkód	Bruttó ár Ft
 	1,0	34	12	2	10	780001	8717574003772	140
	1,5	40	18	2	10	780002	8717574003789	150
	2,0	49	24	2	10	780003	8717574003796	160
	2,5	57	30	2	10	780004	8717574003802	170
	3,0	61	33	2	10	780005	8717574003819	170
	3,2	65	36	1	10	780006	8717574003826	130
	3,5	70	39	1	10	780007	8717574003833	130
	4,0	75	43	1	10	780008	8717574003840	140
	4,2	75	43	1	10	780009	8717574003857	150
	4,5	80	47	1	10	780010	8717574003864	150
	5,0	86	52	1	10	780011	8717574003871	150
	5,5	93	57	1	10	780012	8717574003888	160
	6,0	93	57	1	10	780013	8717574003895	180
	6,5	101	63	1	10	780014	8717574003901	200
	7,0	109	69	1	10	780015	8717574003918	220
	7,5	109	69	1	10	780016	8717574003925	250
	8,0	117	75	1	10	780017	8717574003932	280
	8,5	117	75	1	5	780018	8717574003949	320
	9,0	125	81	1	5	780019	8717574003956	360
	9,5	125	81	1	5	780020	8717574003963	370
	10,0	133	87	1	5	780021	8717574003970	440
	10,5	133	87	1	5	780022	8717574003987	520
	11,0	142	94	1	5	780023	8717574003994	550
	11,5	142	94	1	5	780024	8717574004007	600
	12,0	151	101	1	5	780025	8717574004014	670
	12,5	151	101	1	5	780026	8717574004021	700
	13,0	151	101	1	5	780027	8717574004038	740



FÉM FÚRÓK HSS-R DIN 338 - GAZDASÁGOS CSOMAGOLÁS

10x	Ø (mm)	Teljes hossz (mm)	Hasznos hossz (mm)	CSE	MRM	Cikkszám	Vonalkód	Bruttó ár Ft
 	1,0	34	12	10	1	780041	8717574004045	590
	1,5	40	18	10	1	780042	8717574004052	660
	2,0	49	24	10	1	780043	8717574004069	720
	2,5	57	30	10	1	780044	8717574004076	740
	3,0	61	33	10	1	780045	8717574004083	740
	3,2	65	36	10	1	780046	8717574004090	840
	3,5	70	39	10	1	780047	8717574004106	840
	4,0	75	43	10	1	780048	8717574004113	930
	4,2	75	43	10	1	780049	8717574004120	1 030
	4,5	80	47	10	1	780050	8717574004137	1 050
	5,0	86	52	10	1	780051	8717574004144	1 100

FÉMÚRÓK HSS-R DIN 338 - GAZDASÁGOS CSOMAGOLÁS

10x	Ø (mm)	Teljes hossz (mm)	Hasznos hossz (mm)	CSE	MRM	Cikkszám	Vonalkód	Bruttó ár Ft
  	6,0	93	57	10	1	780053	8717574004168	1 450
	6,5	101	63	10	1	780054	8717574004175	1 610
	7,0	109	69	10	1	780055	8717574004182	1 760
	7,5	109	69	10	1	780056	8717574004199	2 140
	8,0	117	75	10	1	780057	8717574004205	2 490
	8,5	117	75	10	1	780058	8717574004212	2 890
	9,0	125	81	10	1	780059	8717574004229	3 250
	9,5	125	81	10	1	780060	8717574004236	3 540
	10,0	133	87	10	1	780061	8717574004243	3 910

FÉMÚRÓK HSS-R DIN 338 - GAZDASÁGOS CSOMAGOLÁS

5x	Ø (mm)	Teljes hossz (mm)	Hasznos hossz (mm)	CSE	MRM	Cikkszám	Vonalkód	Bruttó ár Ft
  	10,5	133	87	5	1	780062	8717574004250	2 380
	11,0	142	94	5	1	780063	8717574004267	2 460
	11,5	142	94	5	1	780064	8717574004274	2 720
	12,0	151	101	5	1	780065	8717574004281	2 890
	12,5	151	101	5	1	780066	8717574004298	3 040
	13,0	151	101	5	1	780067	8717574004304	3 300



FÉMÚRÓK HSS-R DIN 338 - 10 MM-ES BEFOGÁSSAL

d = 10 mm	Ø (mm)	Teljes hossz (mm)	Hasznos hossz (mm)	CSE	MRM	Cikkszám	Vonalkód	Bruttó ár Ft
  	10,5	133	87	1	1	780071	8717574004311	750
	11,0	142	94	1	1	780072	8717574004328	800
	11,5	142	94	1	1	780073	8717574004335	820
	12,0	151	101	1	1	780074	8717574004342	940
	12,5	151	101	1	1	780075	8717574004359	960
	13,0	151	101	1	1	780076	8717574004366	1 010

FÉMÚRÓK HSS-R DIN 338 - 13 MM-ES BEFOGÁSSAL



d = 13 mm	Ø (mm)	Teljes hossz (mm)	Hasznos hossz (mm)	CSE	MRM	Cikkszám	Vonalkód	Bruttó ár Ft
  	13,5	160	108	1	1	780077	8717574004373	1 160
	14,0	160	108	1	1	780078	8717574004380	1 210
	14,5	169	114	1	1	780079	8717574004397	1 410
	15,0	169	114	1	1	780080	8717574004403	1 460
	15,5	178	120	1	1	780081	8717574004410	1 570
	16,0	178	120	1	1	780082	8717574004427	1 660
	16,5	184	125	1	1	780083	8717574004434	1 830
	17,0	184	125	1	1	780084	8717574004441	1 890
	17,5	191	130	1	1	780085	8717574004458	2 010
	18,0	191	130	1	1	780086	8717574004465	2 190
	18,5	198	135	1	1	780087	8717574004472	2 280
	19,0	198	135	1	1	780088	8717574004489	2 420
	19,5	205	140	1	1	780089	8717574004496	2 510
	20,0	205	140	1	1	780090	8717574004502	2 610

FÉMFÚRÓ KÉSZLETEK HSS-R DIN 338

	Leírás	CSE	MRM	Cikkszám	Vonalkód	Bruttó ár Ft
	6 darabos 2 x 49 mm 3 x 61 mm 4 x 75 mm 5 x 86 mm 6 x 93 mm 8 x 117 mm	6	1	780094	8717574052510	1 170
	10 darabos 1 - 10 mm x 1,0 mm	10	1	780095	8717574052527	2 260
	19 darabos 1 - 10 mm x 0,5 mm	19	1	780096	8717574004519	4 040
	25 darabos 1 - 13 mm x 0,5 mm	25	1	780097	8717574004526	7 530
	170 darabos 1 - 8 mm x 0,5 mm 10 db 8,5 - 10 mm x 0,5 mm 5 db	170	1	780099	8717574004533	27 030

FÉM FÚRÓK

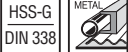

HSS-G DIN 338

FÉM FÚRÓK HSS-G DIN 338								
	Ø (mm)	Teljes hossz (mm)	Hasznos hossz (mm)	CSE	MRM	Cikkszám	Vonalkód	Bruttó ár Ft
  	1,0	34	12	2	10	780201	8717574004632	640
	1,5	40	18	2	10	780202	8717574004649	640
	2,0	49	24	2	10	780203	8717574004656	600
	2,2	53	27	2	10	780204	8717574004663	600
	2,25	53	27	2	10	780205	8717574004670	600
	2,5	57	30	2	10	780206	8717574004687	600
	2,6	57	30	2	10	780207	8717574004694	600
	2,75	61	33	2	10	780208	8717574004700	600
	2,8	61	33	2	10	780209	8717574004717	600
	3,0	61	33	2	10	780210	8717574004724	600
	3,2	65	36	1	10	780211	8717574004731	390
	3,25	65	36	1	10	780212	8717574004748	400
	3,3	65	36	1	10	780213	8717574004755	390
	3,5	70	39	1	10	780214	8717574004762	390
	3,75	70	39	1	10	780215	8717574004779	420
	3,8	75	43	1	10	780216	8717574004786	420
	4,0	75	43	1	10	780217	8717574004793	390
	4,1	75	43	1	10	780218	8717574004809	460
	4,2	75	43	1	10	780219	8717574004816	440
	4,25	75	43	1	10	780220	8717574004823	460
	4,3	75	43	1	10	780221	8717574004830	460
	4,5	80	47	1	10	780222	8717574004847	460
	4,75	80	47	1	10	780223	8717574004854	480
	4,8	86	52	1	10	780224	8717574004861	450
	5,0	86	52	1	10	780225	8717574004878	450
	5,1	86	52	1	10	780226	8717574004885	580
	5,2	86	52	1	10	780227	8717574004892	580
	5,25	86	52	1	10	780228	8717574004908	580
	5,5	93	57	1	10	780229	8717574004915	550
	5,75	93	57	1	10	780230	8717574004922	600
	5,8	93	57	1	10	780231	8717574004939	600
	6,0	93	57	1	10	780232	8717574004946	570
6,2	101	63	1	10	780233	8717574004953	690	
6,25	101	63	1	10	780234	8717574004960	690	
6,5	101	63	1	10	780235	8717574004977	690	
6,75	109	69	1	10	780236	8717574004984	780	
6,8	109	69	1	10	780237	8717574004991	780	
7,0	109	69	1	10	780238	8717574005004	750	
7,5	109	69	1	10	780239	8717574005011	840	
7,8	117	75	1	10	780240	8717574005028	930	
8,0	117	75	1	10	780241	8717574005035	900	



FÉMŰRŐK HSS-G DIN 338

	Ø (mm)	Teljes hossz (mm)	Hasznos hossz (mm)	CSE	MRM	Cikkszám	Vonalkód	Bruttó ár Ft
 	8,5	117	75	1	5	780242	8717574005042	1 010
	9,0	125	81	1	5	780243	8717574005059	1 100
	9,5	125	81	1	5	780244	8717574005066	1 230
	10,0	133	87	1	5	780245	8717574005073	1 320
	10,2	133	87	1	5	780246	8717574005080	1 550
	10,5	133	87	1	5	780247	8717574005097	1 550
	11,0	142	94	1	5	780248	8717574005103	1 670
	11,5	142	94	1	5	780249	8717574005110	1 850
	12,0	151	101	1	5	780250	8717574005127	2 030
	12,5	151	101	1	5	780251	8717574005134	2 210
	13,0	151	101	1	5	780252	8717574005141	2 330



FÉMŰRŐK HSS-G DIN 338 - GAZDASÁGOS CSOMAGOLÁS

10x	Ø (mm)	Teljes hossz (mm)	Hasznos hossz (mm)	CSE	MRM	Cikkszám	Vonalkód	Bruttó ár Ft
 	1,0	34	12	10	1	780261	8717574005158	2 700
	1,1	36	14	10	1	780262	8717574005165	2 780
	1,2	38	16	10	1	780263	8717574005172	2 780
	1,25	38	16	10	1	780264	8717574005189	2 780
	1,3	38	16	10	1	780265	8717574005196	2 780
	1,4	40	18	10	1	780266	8717574005202	2 780
	1,5	40	18	10	1	780267	8717574005219	2 700
	1,6	43	20	10	1	780268	8717574005226	2 780
	1,7	43	20	10	1	780269	8717574005233	2 780
	1,75	46	22	10	1	780270	8717574005240	2 780
	1,8	46	22	10	1	780271	8717574005257	2 780
	1,9	46	22	10	1	780272	8717574005264	2 780
	2,0	49	24	10	1	780273	8717574005271	2 440
	2,1	49	24	10	1	780274	8717574005288	2 500
	2,2	53	27	10	1	780275	8717574005295	2 500
	2,25	53	27	10	1	780276	8717574005301	2 500
	2,3	53	27	10	1	780277	8717574005318	2 500
	2,4	57	30	10	1	780278	8717574005325	2 500
	2,5	57	30	10	1	780279	8717574005332	2 410
	2,6	57	30	10	1	780280	8717574005349	2 500
	2,7	61	33	10	1	780281	8717574005356	2 500
	2,75	61	33	10	1	780282	8717574005363	2 500
	2,8	61	33	10	1	780283	8717574005370	2 630
	2,9	61	33	10	1	780284	8717574005387	2 500
	3,0	61	33	10	1	780285	8717574005394	2 440
	3,1	65	36	10	1	780286	8717574005400	2 880
	3,2	65	36	10	1	780287	8717574005417	2 810
	3,25	65	36	10	1	780288	8717574005424	2 880
	3,3	65	36	10	1	780289	8717574005431	2 810
	3,4	70	39	10	1	780290	8717574005448	2 880
	3,5	70	39	10	1	780291	8717574005455	2 810
3,6	70	39	10	1	780292	8717574005462	3 070	
3,7	70	39	10	1	780293	8717574005479	3 070	
3,75	70	39	10	1	780294	8717574005486	3 070	
3,8	75	43	10	1	780295	8717574005493	3 100	
3,9	75	43	10	1	780296	8717574005509	3 100	
4,0	75	43	10	1	780297	8717574005516	3 020	
4,1	75	43	10	1	780298	8717574005523	3 490	
4,2	75	43	10	1	780299	8717574005530	3 400	
4,25	75	43	10	1	780300	8717574005547	3 490	



FÉMÚRÓK HSS-G DIN 338 - GAZDASÁGOS CSOMAGOLÁS

10x	Ø (mm)	Teljes hossz (mm)	Hasznos hossz (mm)	CSE	MRM	Cikkszám	Vonalkód	Bruttó ár Ft
 	4,3	75	43	10	1	780301	8717574005554	3 400
	4,4	80	47	10	1	780302	8717574005561	3 400
	4,5	80	47	10	1	780303	8717574005578	3 400
	4,6	80	47	10	1	780304	8717574005585	3 590
	4,7	80	47	10	1	780305	8717574005592	3 590
	4,75	80	47	10	1	780306	8717574005608	3 590
	4,8	86	52	10	1	780307	8717574005615	3 590
	4,9	86	52	10	1	780308	8717574005622	3 590
	5,0	86	52	10	1	780309	8717574005639	3 640
	5,1	86	52	10	1	780310	8717574005646	4 540
	5,2	86	52	10	1	780311	8717574005653	4 540
	5,25	86	52	10	1	780312	8717574005660	4 540
	5,3	86	52	10	1	780313	8717574005677	4 540
	5,4	93	57	10	1	780314	8717574005684	4 540
	5,5	93	57	10	1	780315	8717574005691	4 720
	5,6	93	57	10	1	780316	8717574005707	4 720
	5,7	93	57	10	1	780317	8717574005714	4 720
	5,75	93	57	10	1	780318	8717574005721	4 720
	5,8	93	57	10	1	780319	8717574005738	4 720
	5,9	93	57	10	1	780320	8717574005745	4 720
	6,0	93	57	10	1	780321	8717574005752	4 720
	6,1	101	63	10	1	780322	8717574005769	5 630
	6,2	101	63	10	1	780323	8717574005776	5 630
	6,25	101	63	10	1	780324	8717574005783	5 630
	6,3	101	63	10	1	780325	8717574005790	5 630
	6,4	101	63	10	1	780326	8717574005806	5 630
	6,5	101	63	10	1	780327	8717574005813	5 630
	6,6	101	63	10	1	780328	8717574005820	6 470
	6,7	101	63	10	1	780329	8717574005837	6 470
	6,75	109	69	10	1	780330	8717574005844	6 470
	6,8	109	69	10	1	780331	8717574005851	6 470
	6,9	109	69	10	1	780332	8717574005868	6 470
	7,0	109	69	10	1	780333	8717574005875	6 470
	7,1	109	69	10	1	780334	8717574005882	7 030
	7,2	109	69	10	1	780335	8717574005899	7 030
7,25	109	69	10	1	780336	8717574005905	7 030	
7,3	109	69	10	1	780337	8717574005912	7 030	
7,4	109	69	10	1	780338	8717574005929	7 030	
7,5	109	69	10	1	780339	8717574005936	7 860	
7,6	117	75	10	1	780340	8717574005943	7 860	
7,7	117	75	10	1	780341	8717574005950	7 860	
7,75	117	75	10	1	780342	8717574005967	7 860	
7,8	117	75	10	1	780343	8717574005974	7 860	
7,9	117	75	10	1	780344	8717574005981	7 860	
8,0	117	75	10	1	780345	8717574005998	7 760	

FÉMÚRÓK HSS-G DIN 338 - GAZDASÁGOS CSOMAGOLÁS

5x	Ø (mm)	Teljes hossz (mm)	Hasznos hossz (mm)	CSE	MRM	Cikkszám	Vonalkód	Bruttó ár Ft
 	8,1	117	75	5	1	780346	8717574006001	4 680
	8,2	117	75	5	1	780347	8717574006018	4 680
	8,25	117	75	5	1	780348	8717574006025	4 680
	8,3	117	75	5	1	780349	8717574006032	4 680
	8,4	117	75	5	1	780350	8717574006049	4 680
	8,5	117	75	5	1	780351	8717574006056	4 680

FÉMÚRÓK HSS-G DIN 338 - GAZDASÁGOS CSOMAGOLÁS

5x	Ø (mm)	Teljes hossz (mm)	Useful length (mm)	CSE	MRM	Cikkszám	Vonalkód	Bruttó ár Ft
  	8,6	125	81	5	1	780352	8717574006063	5 080
	8,7	125	81	5	1	780353	8717574006070	5 080
	8,75	125	81	5	1	780354	8717574006087	5 080
	8,8	125	81	5	1	780355	8717574006094	5 080
	8,9	125	81	5	1	780356	8717574006100	5 080
	9,0	125	81	5	1	780357	8717574006117	5 080
	9,1	125	81	5	1	780358	8717574006124	5 740
	9,2	125	81	5	1	780359	8717574006131	5 740
	9,25	125	81	5	1	780360	8717574006148	5 740
	9,3	125	81	5	1	780361	8717574006155	5 740
	9,4	125	81	5	1	780362	8717574006162	5 740
	9,5	125	81	5	1	780363	8717574006179	5 740
	9,6	133	87	5	1	780364	8717574006186	6 160
	9,7	133	87	5	1	780365	8717574006193	6 160
	9,75	133	87	5	1	780366	8717574006209	6 160
	9,8	133	87	5	1	780367	8717574006216	6 160
	9,9	133	87	5	1	780368	8717574006223	6 160
	10,0	133	87	5	1	780369	8717574006230	6 170
	10,1	133	87	5	1	780370	8717574006247	7 350
	10,2	133	87	5	1	780371	8717574006254	7 330
	10,25	133	87	5	1	780372	8717574006261	7 330
	10,3	133	87	5	1	780373	8717574006278	7 410
	10,4	133	87	5	1	780374	8717574006285	7 330
	10,5	133	87	5	1	780375	8717574006292	7 410
	10,6	133	87	5	1	780376	8717574006308	7 840
	10,7	142	94	5	1	780377	8717574006315	7 840
	10,75	142	94	5	1	780378	8717574006322	7 840
	10,8	142	94	5	1	780379	8717574006339	7 840
	10,9	142	94	5	1	780380	8717574006346	7 840
	11,0	142	94	5	1	780381	8717574006353	7 870
	11,1	142	94	5	1	780382	8717574006360	8 740
	11,2	142	94	5	1	780383	8717574006377	8 740
	11,25	142	94	5	1	780384	8717574006384	8 740
11,3	142	94	5	1	780385	8717574006391	8 740	
11,4	142	94	5	1	780386	8717574006407	8 740	
11,5	142	94	5	1	780387	8717574006414	8 760	
11,6	142	94	5	1	780388	8717574006421	9 400	
11,7	142	94	5	1	780389	8717574006438	9 400	
11,75	142	94	5	1	780390	8717574006445	9 400	
11,8	142	94	5	1	780391	8717574006452	9 480	
11,9	142	94	5	1	780392	8717574006469	9 400	
12,0	151	101	5	1	780393	8717574006476	10 110	
12,1	151	101	5	1	780394	8717574006483	10 290	
12,2	151	101	5	1	780395	8717574006490	10 290	
12,25	151	101	5	1	780396	8717574006506	10 290	
12,3	151	101	5	1	780397	8717574006513	10 290	
12,4	151	101	5	1	780398	8717574006520	10 290	
12,5	151	101	5	1	780399	8717574006537	10 290	
12,6	151	101	5	1	780400	8717574006544	10 800	
12,7	151	101	5	1	780401	8717574006551	10 800	
12,75	151	101	5	1	780402	8717574006568	10 800	
12,8	151	101	5	1	780403	8717574006575	10 800	
12,9	151	101	5	1	780404	8717574006582	10 800	
13,0	151	101	5	1	780405	8717574006599	10 830	





FÉMŰRŐK HSS-G DIN 338 - 10 MM-ES BEFOGÁS

 d=10 mm	Ø (mm)	Teljes hossz (mm)	Hasznos hossz (mm)	CSE	MRM	Cikkszám	Vonalkód	Bruttó ár Ft
 	10,5	133	87	1	1	780411	8717574006605	2 630
	11,0	142	94	1	1	780412	8717574006612	2 830
	11,5	142	94	1	1	780413	8717574006629	2 950
	12,0	151	101	1	1	780414	8717574006636	3 170
	12,5	151	101	1	1	780415	8717574006643	3 400
	13,0	151	101	1	1	780416	8717574006650	3 670

FÉMŰRŐK HSS-G DIN 338 - 13 MM-ES BEFOGÁS

 d=13 mm	Ø (mm)	Teljes hossz (mm)	Hasznos hossz (mm)	CSE	MRM	Cikkszám	Vonalkód	Bruttó ár Ft
 	13,5	160	108	1	1	780420	8717574006667	4 460
	14,0	160	108	1	1	780421	8717574006674	4 520
	14,5	169	114	1	1	780422	8717574006681	5 010
	15,0	169	114	1	1	780423	8717574006698	5 120
	15,5	178	120	1	1	780424	8717574006704	5 670
	16,0	178	120	1	1	780425	8717574006711	7 010
	16,5	184	125	1	1	780426	8717574006728	8 230
	17,0	184	125	1	1	780427	8717574006735	8 480
	17,5	191	130	1	1	780428	8717574006742	9 250
	18,0	191	130	1	1	780429	8717574006759	9 250
	18,5	198	135	1	1	780430	8717574006766	10 040
	19,0	198	135	1	1	780431	8717574006773	10 220
	19,5	205	140	1	1	780432	8717574006780	11 430
20,0	205	140	1	1	780433	8717574006797	11 870	







FÉMŰRŐK HSS-G DIN 338 - 1/4" HATLAPÚ BEFOGÁS

 1/4"	Ø (mm)	Teljes hossz (mm)	Hasznos hossz (mm)	CSE	MRM	Cikkszám	Vonalkód	Bruttó ár Ft
 	3,0	76	33	1	1	780441	8717574006803	1 330
	3,2	80	36	1	1	780442	8717574006810	1 330
	4,0	90	43	1	1	780443	8717574006827	1 440
	4,2	90	43	1	1	780444	8717574006834	1 390
	5,0	101	52	1	1	780445	8717574006841	1 440
	6,0	108	57	1	1	780446	8717574006858	1 700
	8,0	117	75	1	1	780447	8717574006865	1 660
	10,0	133	87	1	1	780448	8717574006872	2 220
	12,0	151	101	1	1	780449	8717574006889	3 180
	13,0	151	101	1	1	780450	8717574006896	3 660

FÉMŰRŐ KÉSZLETEK HSS-G DIN 338

	Leírás	CSE	MRM	Cikkszám	Vonalkód	Bruttó ár Ft
  	6 darabos 2 x 49 mm 3 x 61 mm 4 x 75 mm 5 x 86 mm 6 x 93 mm 8 x 117 mm	6	1	780462	8717574011777	4 130
  	19 darabos 1 - 10 mm x 0,5 mm	19	1	780460	8717574006902	15 430
  	25 darabos 1 - 13 mm x 0,5 mm	25	1	780461	8717574006919	25 890
   	5 darabos 3 x 76 mm 4 x 90 mm 5 x 101 mm 6 x 108 mm 8 x 117 mm	5	1	780465	8717574006926	8 410







FÉMŰRŐ KÉSZLETEK HSS-G DIN 338

	Leírás	CSE	MRM	Cikkszám	Vonalkód	Bruttó ár Ft
  	19 darabos 1 - 10 mm x 0,5 mm	19	1	780466	8717574052534	6 010
  	25 darabos 1 - 13 mm x 0,5 mm	25	1	780467	8717574052541	11 420





FÉM FÚRÓK

HSS-Co DIN 338

FÉM FÚRÓK HSS-Co DIN 338





	Ø (mm)	Teljes hossz (mm)	Hasznos hossz (mm)	CSE	MRM	Cikkszám	Vonalkód	Bruttó ár Ft
     	1,0	34	12	2	10	780501	8717574007077	1 010
	1,5	40	18	2	10	780502	8717574007084	1 050
	2,0	49	24	2	10	780503	8717574007091	960
	2,25	53	27	2	10	780504	8717574007107	970
	2,5	57	30	2	10	780505	8717574007114	960
	2,75	61	33	2	10	780506	8717574007121	970
	3,0	61	33	2	10	780507	8717574007138	900
	3,2	65	36	1	10	780508	8717574007145	760
	3,25	65	36	1	10	780509	8717574007152	600
	3,3	65	36	1	10	780510	8717574007169	610
	3,5	70	39	1	10	780511	8717574007176	520
	3,75	70	39	1	10	780512	8717574007183	650
	4,0	75	43	1	10	780513	8717574007190	640
	4,1	75	43	1	10	780514	8717574007206	710
	4,2	75	43	1	10	780515	8717574007213	720
	4,25	75	43	1	10	780516	8717574007220	710
	4,5	80	47	1	10	780517	8717574007237	720
	4,75	80	47	1	10	780518	8717574007244	680
	4,8	86	52	1	10	780519	8717574007251	740
	5,0	86	52	1	10	780520	8717574007268	750
	5,1	86	52	1	10	780521	8717574007275	910
	5,2	86	52	1	10	780522	8717574007282	910
	5,25	86	52	1	10	780523	8717574007299	910
	5,5	93	57	1	10	780524	8717574007305	850
	5,75	93	57	1	10	780525	8717574007312	960
	6,0	93	57	1	10	780526	8717574007329	940
	6,25	101	63	1	10	780527	8717574007336	1 120
	6,5	101	63	1	10	780528	8717574007343	1 040
	6,75	109	69	1	10	780529	8717574007350	1 280
	6,8	109	69	1	10	780530	8717574007367	1 260
	7,0	109	69	1	10	780531	8717574007374	1 190
	7,5	109	69	1	10	780532	8717574007381	1 290
	8,0	117	75	1	10	780533	8717574007398	1 510
	8,5	117	75	1	5	780534	8717574007404	1 670
9,0	125	81	1	5	780535	8717574007411	1 760	
9,5	125	81	1	5	780536	8717574007428	2 110	
10,0	133	87	1	5	780537	8717574007435	2 260	
10,2	133	87	1	5	780538	8717574007442	2 690	
10,5	133	87	1	5	780539	8717574007459	2 730	
11,0	142	94	1	5	780540	8717574007466	2 910	
11,5	142	94	1	5	780541	8717574007473	3 250	
12,0	151	101	1	5	780542	8717574007480	3 290	
12,5	151	101	1	5	780543	8717574007497	3 890	
13,0	151	101	1	5	780544	8717574009965	4 010	

FÉMŰRŐK HSS-Co DIN 338 - GAZDASÁGOS CSOMAGOLÁS

10x	Ø (mm)	Teljes hossz (mm)	Hasznos hossz (mm)	CSE	MRM	Cikkszám	Vonalkód	Bruttó ár Ft
    	1,0	34	12	10	1	780551	871757407503	4 370
	1,1	36	14	10	1	780552	871757407510	4 660
	1,2	38	16	10	1	780553	871757407527	4 660
	1,25	38	16	10	1	780554	871757407534	4 660
	1,3	38	16	10	1	780555	871757407541	4 660
	1,4	40	18	10	1	780556	871757407558	4 660
	1,5	40	18	10	1	780557	871757407565	4 660
	1,6	43	20	10	1	780558	871757407572	4 370
	1,7	43	20	10	1	780559	871757407589	4 660
	1,75	46	22	10	1	780560	871757407596	4 660
	1,8	46	22	10	1	780561	871757407602	4 660
	1,9	46	22	10	1	780562	871757407619	4 660
	2,0	49	24	10	1	780563	871757407626	4 100
	2,1	49	24	10	1	780564	871757407633	4 230
	2,2	53	27	10	1	780565	871757407640	4 230
	2,25	53	27	10	1	780566	871757407657	4 230
	2,3	53	27	10	1	780567	871757407664	4 230
	2,4	57	30	10	1	780568	871757407671	4 230
	2,5	57	30	10	1	780569	871757407688	4 220
	2,6	57	30	10	1	780570	871757407695	4 230
	2,7	61	33	10	1	780571	871757407701	4 230
	2,75	61	33	10	1	780572	871757407718	4 230
	2,8	61	33	10	1	780573	871757407725	4 230
	2,9	61	33	10	1	780574	871757407732	4 230
	3,0	61	33	10	1	780575	871757407749	3 950
	3,1	65	36	10	1	780576	871757407756	4 760
	3,2	65	36	10	1	780577	871757407763	4 750
	3,25	65	36	10	1	780578	871757407770	4 760
	3,3	65	36	10	1	780579	871757407787	4 610
	3,4	70	39	10	1	780580	871757407794	4 760
	3,5	70	39	10	1	780581	871757407800	4 750
	3,6	70	39	10	1	780582	871757407817	5 190
	3,7	70	39	10	1	780583	871757407824	5 190
	3,75	70	39	10	1	780584	871757407831	5 190
3,8	75	43	10	1	780585	871757407848	5 230	
3,9	75	43	10	1	780586	871757407855	5 230	
4,0	75	43	10	1	780587	871757407862	5 230	
4,1	75	43	10	1	780588	871757407879	5 860	
4,2	75	43	10	1	780589	871757407886	5 490	
4,25	75	43	10	1	780590	871757407893	5 860	
4,3	75	43	10	1	780591	871757407909	5 860	
4,4	80	47	10	1	780592	871757407916	5 860	
4,5	80	47	10	1	780593	871757407923	5 850	
4,6	80	47	10	1	780594	871757407930	6 290	
4,7	80	47	10	1	780595	871757407947	6 290	
4,75	80	47	10	1	780596	871757407954	6 290	
4,8	86	52	10	1	780597	871757407961	6 070	
4,9	86	52	10	1	780598	871757407978	6 290	
5,0	86	52	10	1	780599	871757407985	6 280	
5,1	86	52	10	1	780600	871757407992	7 870	
5,2	86	52	10	1	780601	871757408005	7 870	
5,25	86	52	10	1	780602	871757408012	7 870	







FÉM-FÚRÓK HSS-Co DIN 338 - GAZDASÁGOS CSOMAGOLÁS

10x	Ø (mm)	Teljes hossz (mm)	Hasznos hossz (mm)	CSE	MRM	Cikkszám	Vonalkód	Bruttó ár Ft
   	5,3	86	52	10	1	780603	871757408029	7 360
	5,4	93	57	10	1	780604	871757408036	7 370
	5,5	93	57	10	1	780605	871757408043	7 840
	5,6	93	57	10	1	780606	871757408050	7 760
	5,7	93	57	10	1	780607	871757408067	8 270
	5,75	93	57	10	1	780608	871757408074	8 270
	5,8	93	57	10	1	780609	871757408081	7 760
	5,9	93	57	10	1	780610	871757408098	7 760
	6,0	93	57	10	1	780611	871757408104	8 270
	6,1	101	63	10	1	780612	871757408111	9 210
	6,2	101	63	10	1	780613	871757408128	9 210
	6,25	101	63	10	1	780614	871757408135	9 210
	6,3	101	63	10	1	780615	871757408142	9 210
	6,4	101	63	10	1	780616	871757408159	9 210
	6,5	101	63	10	1	780617	871757408166	9 210
	6,6	101	63	10	1	780618	871757408173	10 710
	6,7	101	63	10	1	780619	871757408180	10 710
	6,75	109	69	10	1	780620	871757408197	10 710
	6,8	109	69	10	1	780621	871757408203	10 710
	6,9	109	69	10	1	780622	871757408210	10 710
	7,0	109	69	10	1	780623	871757408227	10 720
	7,1	109	69	10	1	780624	871757408234	11 700
	7,2	109	69	10	1	780625	871757408241	11 700
	7,25	109	69	10	1	780626	871757408258	11 700
	7,3	109	69	10	1	780627	871757408265	11 700
	7,4	109	69	10	1	780628	871757408272	11 700
	7,5	109	69	10	1	780629	871757408289	11 690
	7,6	117	75	10	1	780630	871757408296	13 090
	7,7	117	75	10	1	780631	871757408302	13 090
	7,75	117	75	10	1	780632	871757408319	13 090
7,8	117	75	10	1	780633	871757408326	13 090	
7,9	117	75	10	1	780634	871757408333	13 090	
8,0	117	75	10	1	780635	871757408340	13 910	









FÉM-FÚRÓK HSS-Co DIN 338 - GAZDASÁGOS CSOMAGOLÁS











5x	Ø (mm)	Teljes hossz (mm)	Hasznos hossz (mm)	CSE	MRM	Cikkszám	Vonalkód	Bruttó ár Ft
   	8,1	117	75	5	1	780636	871757408357	7 720
	8,2	117	75	5	1	780637	871757408364	7 720
	8,25	117	75	5	1	780638	871757408371	7 720
	8,3	117	75	5	1	780639	871757408388	7 720
	8,4	117	75	5	1	780640	871757408395	7 720
	8,5	117	75	5	1	780641	871757408401	7 760
	8,6	125	81	5	1	780642	871757408418	8 920
	8,7	125	81	5	1	780643	871757408425	8 370
	8,75	125	81	5	1	780644	871757408432	8 370
	8,8	125	81	5	1	780645	871757408449	8 370
	8,9	125	81	5	1	780646	871757408456	8 370



FÉMÚRÓK HSS-Co DIN 338 - GAZDASÁGOS CSOMAGOLÁS

5x	Ø (mm)	Teljes hossz (mm)	Hasznos hossz (mm)	CSE	MRM	Cikkszám	Vonalkód	Bruttó ár Ft
     	9,0	125	81	5	1	780647	8717574008463	8 380
	9,1	125	81	5	1	780648	8717574008470	9 330
	9,2	125	81	5	1	780649	8717574008487	9 330
	9,25	125	81	5	1	780650	8717574008494	9 330
	9,3	125	81	5	1	780651	8717574008500	9 330
	9,4	125	81	5	1	780652	8717574008517	9 330
	9,5	125	81	5	1	780653	8717574008524	9 490
	9,6	133	87	5	1	780654	8717574008531	10 100
	9,7	133	87	5	1	780655	8717574008548	10 100
	9,75	133	87	5	1	780656	8717574008555	10 100
	9,8	133	87	5	1	780657	8717574008562	10 100
	9,9	133	87	5	1	780658	8717574008579	10 100
	10,0	133	87	5	1	780659	8717574008586	10 940
	10,1	133	87	5	1	780660	8717574008593	12 050
	10,2	133	87	5	1	780661	8717574008609	12 050
	10,25	133	87	5	1	780662	8717574008616	12 050
	10,3	133	87	5	1	780663	8717574008623	12 050
	10,4	133	87	5	1	780664	8717574008630	12 050
	10,5	133	87	5	1	780665	8717574008647	13 070
	10,6	133	87	5	1	780666	8717574008654	12 880
	10,7	142	94	5	1	780667	8717574008661	12 880
	10,75	142	94	5	1	780668	8717574008678	12 880
	10,8	142	94	5	1	780669	8717574008685	12 880
	10,9	142	94	5	1	780670	8717574008692	12 880
	11,0	142	94	5	1	780671	8717574008708	13 120
	11,1	142	94	5	1	780672	8717574008715	14 400
	11,2	142	94	5	1	780673	8717574008722	14 400
	11,25	142	94	5	1	780674	8717574008739	14 400
	11,3	142	94	5	1	780675	8717574008746	14 400
	11,4	142	94	5	1	780676	8717574008753	14 400
	11,5	142	94	5	1	780677	8717574008760	14 660
	11,6	142	94	5	1	780678	8717574008777	15 510
	11,7	142	94	5	1	780679	8717574008784	15 510
11,75	142	94	5	1	780680	8717574008791	15 510	
11,8	142	94	5	1	780681	8717574008807	15 510	
11,9	142	94	5	1	780682	8717574008814	15 510	
12,0	151	101	5	1	780683	8717574008821	16 790	
12,1	151	101	5	1	780684	8717574008838	17 010	
12,2	151	101	5	1	780685	8717574008845	17 010	
12,25	151	101	5	1	780686	8717574008852	17 010	
12,3	151	101	5	1	780687	8717574008869	17 010	
12,4	151	101	5	1	780688	8717574008876	17 010	
12,5	151	101	5	1	780689	8717574008883	17 330	
12,6	151	101	5	1	780690	8717574008890	17 890	
12,7	151	101	5	1	780691	8717574008906	17 890	
12,75	151	101	5	1	780692	8717574008913	17 890	
12,8	151	101	5	1	780693	8717574008920	17 890	
12,9	151	101	5	1	780694	8717574008937	17 890	
13,0	151	101	5	1	780695	8717574008944	19 360	

FÉMÚRÓ KÉSZLETEK HSS-Co DIN 338

	Leírás	CSE	MRM	Cikkszám	Vonalkód	Bruttó ár Ft
    	<p>19 darabos 1 - 10 mm x 0,5 mm</p>	19	1	780698	871757408951	21 720
    	<p>25 darabos 1 - 13 mm x 0,5 mm</p>	25	1	780699	871757408968	41 400



KORONAFÚRÓK



KIVÁLÓ MINŐSÉGŰ
HSS ACÉL

MÉRETEK
12-100 MM

PRECÍZIÓS CNC
GÉPEKEN
MEGMUNKÁLVA

PRECÍZIÓS
KÖZPONTFÚRÓ
BEFOGÓ

GYORSABB FÚRÁS,
MERT MINDEN FOG
VÁG

Ø 19 MM VAGY
Ø 32 MM
WELDON BEFOGÁS
ÚJTA ÉLEZHETŐ

KÖZPONTFÚRÓVAL

KÚPOS, CSISZOLT
BELSŐ FAL

KIFINOMULT
GEOMETRIA ->
MAGASMINŐSÉGŰ
SORJAMENTES
FURATOK

55

HSS koronafúrók fémekhez

A Hitachi koronafúrók tökéletes megoldást nyújtanak a mágnes talpas fúrógépeknek 12-100 mm-es átmérőig.

Világszerte értékelik a nagy teljesítményük, tartósságuk, hosszabb élettartamuk és az elért rövidebb fúrési idő miatt.

A Hitachi fúrószárak főbb előnyei:

1. A fúrószár minden anyagot eltávolít, míg a koronafúrók csak a külső vázat.
2. Mivel a koronafúróknak több vágóéle van, mint a fémfúróknak, a fúrókorona hamarabb végzi el a feladatot.
3. Koronafúrónál előfúrás nem szükséges.
4. Mivel a koronafúró kevesebb anyagot távolít el, kevesebb energia szükséges a használathoz, ami lehet egy kisebb fúró gép is.
5. A koronafúrókkal szintén lehetséges fél furatot fúrni, valamint csőben fúrni.

A Hitachi a minőségre és biztonságra fekteti a legnagyobb hangsúlyt. Ez különösen igaz a fúrókoronákra, melyek HSS minőségi acélból high-tech CNC marógépekkel készülnek. A nagyon kemény alapanyagoknak köszönhetően a törés kockázata minimális.

Egy teljeskörű, a gyártás minden fázisára kiterjedő minőségbiztosítási rendszer gondoskodik arról, hogy a végtermék a legmagasabb követelményeknek és minőségnek feleljen meg.

A Hitachi a koronafúrók széles választékát ajánlja két hosszúságban, HSS acélból fémek vagy alkalmanként vasbeton fúrására.



A koronafúrókat széles körben használják az építőiparban, olajiparban és szállítmányozásban, és számos más iparágban.

Jellemzők



1. Teljesen stabil fúrás indítás, anélkül, hogy elfutna a középpontból
2. A központfúró pontos elhelyezkedése
3. Tökéletesen lekerekített befogófelület
4. Gyorsabb, mert minden fog vág
5. Erős és kevésbé törékeny
6. A koronafúró belső fala kúpos és fényezett
7. A fúrési hordalék egyszerű eltávolítása

A fúrókorona kifinomult formája miatt rozsdamentes acélban is használható.



KORONAFÚRÓK - RÖVID

 019 WELDON	Ø (mm)	Teljes hossz (mm)	Hasznos hossz (mm)	CSE	MRM	Cikkszám	Vonalkód	Bruttó ár Ft
 	12	65	30	1	1	754401	8717574030884	5 710
	13	65	30	1	1	754402	8717574030891	5 710
	14	65	30	1	1	754403	8717574030907	5 710
	15	65	30	1	1	754404	8717574030914	6 550
	16	65	30	1	1	754405	8717574030921	6 570
	17	65	30	1	1	754406	8717574030938	6 550
	18	65	30	1	1	754407	8717574030945	5 700
	19	65	30	1	1	754408	8717574030952	5 710
	20	65	30	1	1	754409	8717574030969	7 430
	21	65	30	1	1	754410	8717574030976	7 580
	22	65	30	1	1	754411	8717574030983	7 780
	22,23	65	30	1	1	754412	8717574030990	7 760
	23	65	30	1	1	754413	8717574031003	8 090
	24	65	30	1	1	754414	8717574031010	8 610
	25	65	30	1	1	754415	8717574031027	8 950
	25,40	65	30	1	1	754416	8717574031034	12 270
	26	65	30	1	1	754417	8717574031041	9 750
	27	65	30	1	1	754418	8717574031058	10 090
	28	65	30	1	1	754419	8717574031065	10 680
	29	65	30	1	1	754420	8717574031072	11 020
	30	65	30	1	1	754421	8717574031089	11 490
	31	65	30	1	1	754422	8717574031096	12 170
	32	65	30	1	1	754423	8717574031102	12 490
	33	65	30	1	1	754424	8717574031119	13 570
	34	65	30	1	1	754425	8717574031126	13 920
	35	65	30	1	1	754426	8717574031133	14 300
	36	65	30	1	1	754427	8717574031140	14 670
	37	65	30	1	1	754428	8717574031157	15 090
	38	65	30	1	1	754429	8717574031164	15 460
	39	65	30	1	1	754430	8717574031171	15 880
40	65	30	1	1	754431	8717574031188	17 220	
41	65	30	1	1	754432	8717574031195	19 700	
42	65	30	1	1	754433	8717574031201	20 160	
43	65	30	1	1	754434	8717574031218	20 640	
44	65	30	1	1	754435	8717574031225	21 110	
45	65	30	1	1	754436	8717574031232	24 710	
46	65	30	1	1	754437	8717574031249	25 180	
47	65	30	1	1	754438	8717574031256	25 700	
48	65	30	1	1	754439	8717574031263	26 220	
49	65	30	1	1	754440	8717574031270	26 710	
50	65	30	1	1	754441	8717574031287	27 250	

KORONAFÚRÓK - RÖVID



	Ø (mm)	Teljes hossz (mm)	Hasznos hossz (mm)	CSE	MRM	Cikkszám	Vonalkód	Bruttó ár Ft
 	51	65	30	1	1	754442	8717574031294	31 850
	52	65	30	1	1	754443	8717574031300	32 650
	53	65	30	1	1	754444	8717574031317	33 450
	54	65	30	1	1	754445	8717574031324	34 290
	55	65	30	1	1	754446	8717574031331	35 140
	56	65	30	1	1	754447	8717574031348	37 140
	57	65	30	1	1	754448	8717574031355	38 020
	58	65	30	1	1	754449	8717574031362	38 910
	59	65	30	1	1	754450	8717574031379	39 820
	60	65	30	1	1	754451	8717574031386	40 750

KORONAFÚRÓK - RÖVID

	Ø (mm)	Teljes hossz (mm)	Hasznos hossz (mm)	CSE	MRM	Cikkszám	Vonalkód	Bruttó ár Ft
 	61	65	30	1	1	754452	8717574031393	45 200
	62	65	30	1	1	754453	8717574031409	46 190
	63	65	30	1	1	754454	8717574031416	47 220
	64	65	30	1	1	754455	8717574031423	48 260
	65	65	30	1	1	754456	8717574031430	49 300
	66	65	30	1	1	754457	8717574031447	50 380
	67	65	30	1	1	754458	8717574031454	51 450
	68	65	30	1	1	754459	8717574031461	52 570
	69	65	30	1	1	754460	8717574031478	53 680
	70	65	30	1	1	754461	8717574031485	54 810
	71	65	30	1	1	754462	8717574031492	58 380
	72	65	30	1	1	754463	8717574031508	59 570
	73	65	30	1	1	754464	8717574031515	60 740
	74	65	30	1	1	754465	8717574031522	61 940
	75	65	30	1	1	754466	8717574031539	35 030
	76	65	30	1	1	754467	8717574031546	66 810
	77	65	30	1	1	754468	8717574031553	68 050
	78	65	30	1	1	754469	8717574031560	69 320
	79	65	30	1	1	754470	8717574031577	70 600
	80	65	30	1	1	754471	8717574031584	71 900
	81	65	30	1	1	754472	8717574031591	75 640
	82	65	30	1	1	754473	8717574031607	76 950
	83	65	30	1	1	754474	8717574031614	78 310
	84	65	30	1	1	754475	8717574031621	79 670
	85	65	30	1	1	754476	8717574031638	81 040
	86	65	30	1	1	754477	8717574031645	84 860
	87	65	30	1	1	754478	8717574031652	86 280
	88	65	30	1	1	754479	8717574031669	87 690
	89	65	30	1	1	754480	8717574031676	89 130
	90	65	30	1	1	754481	8717574031683	90 580
	91	65	30	1	1	754482	8717574031690	94 490
	92	65	30	1	1	754483	8717574031706	95 980
	93	65	30	1	1	754484	8717574031713	97 490
	94	65	30	1	1	754485	8717574031720	99 010
	95	65	30	1	1	754486	8717574031737	100 540
	96	65	30	1	1	754487	8717574031744	104 530
	97	65	30	1	1	754488	8717574031751	106 100
	98	65	30	1	1	754489	8717574031768	107 700
	99	65	30	1	1	754490	8717574031775	109 290
	100	65	30	1	1	754491	8717574031782	110 900



Átmérős ≤ 50 mm are available from stock. Átmérős > 50 mm are available on demand.

KORONAFÚRÓK - HOSSZÚ



	Ø (mm)	Teljes hossz (mm)	Hasznos hossz (mm)	CSE	MRM	Cikkszám	Vonalkód	Bruttó ár Ft
	12	85	55	1	1	754501	8717574031799	8 270
	13	85	55	1	1	754502	8717574031805	8 270
	14	85	55	1	1	754503	8717574031812	8 280
	15	85	55	1	1	754504	8717574031829	9 490
	16	85	55	1	1	754505	8717574031836	9 490
	17	85	55	1	1	754506	8717574031843	9 490
	18	85	55	1	1	754507	8717574031850	8 270
	19	85	55	1	1	754508	8717574031867	8 270
	20	85	55	1	1	754509	8717574031874	10 750
	21	85	55	1	1	754510	8717574031881	10 980
	22	85	55	1	1	754511	8717574031898	11 240
	23	85	55	1	1	754512	8717574031904	11 880
	24	85	55	1	1	754513	8717574031911	12 480
	25	85	55	1	1	754514	8717574031928	12 990
	26	85	55	1	1	754515	8717574031935	14 090
	27	85	55	1	1	754516	8717574031942	14 770
	28	85	55	1	1	754517	8717574031959	15 540
	29	85	55	1	1	754518	8717574031966	16 030
	30	85	55	1	1	754519	8717574031973	16 540
	31	85	55	1	1	754520	8717574031980	17 810
	32	85	55	1	1	754521	8717574031997	18 230
	33	85	55	1	1	754522	8717574032000	21 590
	34	85	55	1	1	754523	8717574032017	22 050
	35	85	55	1	1	754524	8717574032024	22 530
	36	85	55	1	1	754525	8717574032031	23 030
	37	85	55	1	1	754526	8717574032048	23 560
	38	85	55	1	1	754527	8717574032055	24 040
	39	85	55	1	1	754528	8717574032062	24 610
	40	85	55	1	1	754529	8717574032079	26 560
	41	85	55	1	1	754530	8717574032086	30 810
	42	85	55	1	1	754531	8717574032093	31 400
	43	85	55	1	1	754532	8717574032109	32 030
	44	85	55	1	1	754533	8717574032116	32 680
	45	85	55	1	1	754534	8717574032123	38 930
	46	85	55	1	1	754535	8717574032130	39 540
	47	85	55	1	1	754536	8717574032147	40 180
	48	85	55	1	1	754537	8717574032154	40 820
	49	85	55	1	1	754538	8717574032161	41 490
	50	85	55	1	1	754539	8717574032178	42 180



KORONAFÚRÓK - HOSSZÚ

Ø19 WELDON	Ø (mm)	Teljes hossz (mm)	Hasznos hossz (mm)	CSE	MRM	Cikkszám	Vonalkód	Bruttó ár Ft
 	51	85	55	1	1	754540	8717574032185	46 990
	52	85	55	1	1	754541	8717574032192	48 060
	53	85	55	1	1	754542	8717574032208	49 150
	54	85	55	1	1	754543	8717574032215	50 260
	55	85	55	1	1	754544	8717574032222	51 400
	56	85	55	1	1	754545	8717574032239	54 520
	57	85	55	1	1	754546	8717574032246	55 690
	58	85	55	1	1	754547	8717574032253	56 880
	59	85	55	1	1	754548	8717574032260	58 100
	60	85	55	1	1	754549	8717574032277	59 320

KORONAFÚRÓK - HOSSZÚ

Ø32 WELDON	Ø (mm)	Teljes hossz (mm)	Hasznos hossz (mm)	CSE	MRM	Cikkszám	Vonalkód	Bruttó ár Ft
 	61	85	55	1	1	754550	8717574032284	66 030
	62	85	55	1	1	754551	8717574032291	67 370
	63	85	55	1	1	754552	8717574032307	68 740
	64	85	55	1	1	754553	8717574032314	70 120
	65	85	55	1	1	754554	8717574032321	71 540
	66	85	55	1	1	754555	8717574032338	72 960
	67	85	55	1	1	754556	8717574032345	74 770
	68	85	55	1	1	754557	8717574032352	75 910
	69	85	55	1	1	754558	8717574032369	77 400
	70	85	55	1	1	754559	8717574032376	78 920
	71	85	55	1	1	754560	8717574032383	84 610
	72	85	55	1	1	754561	8717574032390	86 190
	73	85	55	1	1	754562	8717574032406	87 760
	74	85	55	1	1	754563	8717574032413	89 370
	75	85	55	1	1	754564	8717574032420	91 000
	76	85	55	1	1	754565	8717574032437	96 810
	77	85	55	1	1	754566	8717574032444	98 480
	78	85	55	1	1	754567	8717574032451	100 180
	79	85	55	1	1	754568	8717574032468	101 890
	80	85	55	1	1	754569	8717574032475	103 630
	81	85	55	1	1	754570	8717574032482	109 550
	82	85	55	1	1	754571	8717574032499	111 330
	83	85	55	1	1	754572	8717574032505	113 140
	84	85	55	1	1	754573	8717574032512	114 960
	85	85	55	1	1	754574	8717574032529	116 790
	86	85	55	1	1	754575	8717574032536	122 820
	87	85	55	1	1	754576	8717574032543	124 700
	88	85	55	1	1	754577	8717574032550	126 630
	89	85	55	1	1	754578	8717574032567	128 560
	90	85	55	1	1	754579	8717574032574	130 510
	91	85	55	1	1	754580	8717574032581	136 650
	92	85	55	1	1	754581	8717574032598	138 650
	93	85	55	1	1	754582	8717574032604	140 650
	94	85	55	1	1	754583	8717574032611	142 700
	95	85	55	1	1	754584	8717574032628	144 770
	96	85	55	1	1	754585	8717574032635	151 010
	97	85	55	1	1	754586	8717574032642	153 110
	98	85	55	1	1	754587	8717574032659	155 240
	99	85	55	1	1	754588	8717574032666	157 380
	100	85	55	1	1	754589	8717574032673	159 560

A központosító tű funkciója:

Pozícionálás: helyezze a központosító tűs-két pontosan a pontozó jelre. Kapcsoljuk be a mágneset a gépen és a szerszám készen áll a fúrásra.

Olajozás: az automatikus belső olajozást, kenést jelenti, a vágóolajból a megfelelő mennyiséget a központosító tűsken keresztül szállítják a vágóélekhez.

Kinyomás: az utolsó szakaszban, a központosító tű - egy előfeszített rugó révén - tolja ki a furat magját a furatba.

KORONAFÚRÓ TARTOZÉKOK

	Leírás	CSE	MRM	Cikkszám	Vonalkód	Bruttó ár Ft
	Központosító tű rövid 6,35 x 79 mm	1	1	754495	8717574032772	2 440
	Központosító tű hosszú 6,35 x 102 mm	1	1	754594	8717574032789	2 780

KORONAFÚRÓ KÉSZLETEK

	Leírás	CSE	MRM	Cikkszám	Vonalkód	Bruttó ár Ft
 	7 darabos készlet 2 x 14 x 30 mm 2 x 18 x 30 mm 2 x 22 x 30 mm Központosító tű hossza L = 79 mm	7	1	754496	8717574032796	45 430
	8 darabos készlet 14 x 30 mm 14 x 55 mm 18 x 30 mm 18 x 55 mm 22 x 30 mm 22 x 55 mm Központosító tű hossza L = 79 mm Központosító tű hossza L = 102 mm	8	1	754497	8717574033861	52 170
	7 darabos készlet 12 x 30 mm 14 x 30 mm 16 x 30 mm 18 x 30 mm 22 x 30 mm 26 x 30 mm Központosító tű hossza L = 79 mm	7	1	754498	8717574033878	43 640
	7 darabos készlet 12 x 55 mm 14 x 55 mm 16 x 55 mm 18 x 55 mm 22 x 55 mm 26 x 55 mm Központosító tű hossza L = 102 mm	7	1	754499	8717574033885	62 300

HENGERES FA FÚRÓSZÁRAK



Minden Hitachi fafúrót szigorú sztenderdek szerint gyártunk minőségi acéltüzetből.

A hengeres fafúrók 3-élűek. Köszönhetően a különösen éles középpontnak a fúrókat könnyű pontosan a fúrás helyére pozícionálni. A két külső él biztosítja a faforgács megtörését, amely így sokkal simább furatot eredményez.



A Hitachi fúrószárak a professzionális minőséget képviselik.

Az általános választékon kívül széles palettát nyújtunk az 1/4"hatlap befogású ISO 1173 E6.3 kategóriában, melyek előnye a biztonságosabb rögzítés és gyorsabb szerszámcseré.



A fúrók forgácsolási eljárással készülnek szilárd, edzett anyagból.

A Hitachi izgalmas összetételű készleteket is kínál különböző átmérőjű variációkban, melyek a leggyakrabban előforduló méreteket tartalmazzák.



HENGERES FA FÚRÓSZÁRAK

	Ø (mm)	Teljes hossz (mm)	Hasznos hossz (mm)	CSE	MRM	Cikkszám	Vonalkód	Bruttó ár Ft
 	3	61	32	1	1	781901	8717574029697	160
	4	75	45	1	1	781902	8717574029703	160
	5	86	50	1	1	781903	8717574029710	200
	6	92	55	1	1	781904	8717574029727	200
	7	109	75	1	1	781905	8717574029734	200
	8	117	75	1	1	781906	8717574029741	200
	9	125	80	1	1	781907	8717574029758	240
	10	133	85	1	1	781908	8717574029765	240



HENGERES FA FÚRÓSZÁRAK 10 MM-ES BEFOGÁSSAL

	Ø (mm)	Teljes hossz (mm)	Hasznos hossz (mm)	CSE	MRM	Cikkszám	Vonalkód	Bruttó ár Ft
  	11	142	95	1	1	781909	8717574029772	490
	12	150	95	1	1	781910	8717574029789	530
	13	150	95	1	1	781911	8717574029796	600
	14	150	100	1	1	781912	8717574029802	600
	15	160	105	1	1	781913	8717574029819	600
	16	160	105	1	1	781914	8717574029826	790
	18	180	120	1	1	781915	8717574029833	1 180
	20	180	120	1	1	781916	8717574029840	1 370

HENGERES FA FÚRÓSZÁRAK 13 MM-ES BEFOGÁSSAL

	Ø (mm)	Teljes hossz (mm)	Hasznos hossz (mm)	CSE	MRM	Cikkszám	Vonalkód	Bruttó ár Ft
  	22	180	120	1	1	781917	8717574029857	1 520
	24	200	140	1	1	781918	8717574029864	1 920
	25	200	140	1	1	781919	8717574029871	2 010
	26	200	140	1	1	781920	8717574029888	2 110
	28	200	140	1	1	781921	8717574029895	2 610
	30	200	140	1	1	781922	8717574029901	2 920

HENGERES FA FÚRÓSZÁRAK

	Ø (mm)	Teljes hossz (mm)	Hasznos hossz (mm)	CSE	MRM	Cikkszám	Vonalkód	Bruttó ár Ft
	6	250	140	1	1	781931	8717574029918	420
	8	250	140	1	1	781932	8717574029925	490
	10	250	140	1	1	781933	8717574029932	600
HENGERES FA FÚRÓSZÁRAK SZŰKITETT 10 MM-ES BEFOGÁSSAL								
	12	250	140	1	1	781934	8717574029949	900
	14	250	140	1	1	781935	8717574029956	1 040
	16	250	140	1	1	781936	8717574029963	1 210
	18	250	140	1	1	781937	8717574029970	1 430
	20	250	140	1	1	781938	8717574029987	1 730



HENGERES FA FÚRÓSZÁRAK 1/4" HATLAPÚ BEFOGÁSSAL

	Ø (mm)	Teljes hossz (mm)	Hasznos hossz (mm)	CSE	MRM	Cikkszám	Vonalkód	Bruttó ár Ft
 	2	55	20	1	1	781941	8717574029994	1 250
	3	65	35	1	1	781942	8717574030006	1 080
	4	75	40	1	1	781943	8717574030013	1 040
	5	85	50	1	1	781944	8717574030020	1 000
	6	90	55	1	1	781945	8717574030037	950
	7	90	55	1	1	781946	8717574030044	1 010
	8	90	55	1	1	781947	8717574030051	1 070
	9	100	60	1	1	781948	8717574030068	1 090
	10	100	60	1	1	781949	8717574030075	1 130
	11	100	60	1	1	781950	8717574030082	1 440
	12	110	65	1	1	781951	8717574030099	1 440
	13	110	65	1	1	781952	8717574030105	1 440
	14	120	70	1	1	781953	8717574030112	2 020
	15	120	70	1	1	781954	8717574030129	2 300

HENGERES FA FÚRÓSZÁRKÉSZLETEK

	Leírás	CSE	MRM	Cikkszám	Vonalkód	Bruttó ár Ft
 	5 darabos készlet 4, 5, 6, 8, 10 mm	5	1	781981	8717574030136	2 260
	8 darabos készlet 3, 4, 5, 6, 7, 8, 9, 10 mm	8	1	781982	8717574030143	2 770

HENGERES FA FÚRÓSZÁRKÉSZLETEK 1/4" HATLAPÚ BEFOGÁSSAL

	Leírás	CSE	MRM	Cikkszám	Vonalkód	Bruttó ár Ft
 	5 darabos készlet 4, 5, 6, 8, 10 mm	5	1	781983	8717574030150	420

HENGERES FA FÚRÓSZÁRAK

TENGELY NÉLKÜLI FAFÚRÓK



A Hitachi tengely nélküli fáfúrók univerzálisak, és majdnem minden típusú fához használhatóak.

A spirál tengely nélküli kialakítása nyitott forgács kihordást biztosít a fúrószár számára, mely végül hosszabb élettartamot eredményez.

A fúrószárakat önmetsző csavarral láttuk el, így az önmagát fúrja be az anyagba a teljes fúrás alatt és kijelöli a fúrési kezdőpontot. Az egyik oldalon a fej forgácsolóval van ellátva a tökéletes furat érdekében. A fúrószárak szabad futásúak hosszirányban, így a súrlódás csökkentett a fúrás alatt. Mivel kisebb ellenállással találkozik a fúrás során, ez jótékonyan befolyásolja a fúrési sebességet, a szükséges fúrési nyomást és

növeli a gép élettartamát.

Ez a fúrószár család a Hitachi minőséget képviseli. Alkalmas mind kemény-, mind puhafára, és még nedves fára is használható.

A Hitachi termékválasztéka az átmérők nagy választékát fogja össze. A fúrószárak elérhetőek 230, 320, 460 és 620 mm hosszban is.



Kínálunk olyan átmérőjű készleteket is, ahol a leggyakoribb méretek elérhetőek.

A tengely nélküli fáfúróknak, a nagyobb erőátvitel és a tokmányba történő jobb rögzítés érdekében, hatlapú befogása van.

A hatlapú befogás méretezése a következők szerint van:

fúró Ø (mm)	fúrószár (mm)
6 – 8	6
9 – 11	10
12 – 36	13

TENGELY NÉLKÜLI FAFÚRÓK

	Ø (mm)	Teljes hossz (mm)	Hasznos hossz (mm)	CSE	MRM	Cikkszám	Vonalkód	Bruttó ár Ft	
 	6	230	150	1	1	781801	8717574027785	1 070	
	7	230	150	1	1	781802	8717574027792	1 060	
	8	230	150	150	1	1	781803	8717574027808	1 110
	9	230	150	150	1	1	781804	8717574027815	1 120
	10	230	150	150	1	1	781805	8717574027822	1 160
	11	230	150	150	1	1	781806	8717574027839	1 230
	12	230	150	150	1	1	781807	8717574027846	1 370
	13	230	150	150	1	1	781808	8717574027853	1 370
	14	230	150	150	1	1	781809	8717574027860	1 470
	15	230	150	150	1	1	781810	8717574027877	1 600
	16	230	150	150	1	1	781811	8717574027884	1 620
	17	230	150	150	1	1	781812	8717574027891	1 740
	18	230	150	150	1	1	781813	8717574027907	1 800
	19	230	150	150	1	1	781814	8717574027914	2 030
	20	230	150	150	1	1	781815	8717574027921	2 060
	21	230	150	150	1	1	781816	8717574027938	2 110
	22	230	150	150	1	1	781817	8717574027945	2 220
	23	230	150	150	1	1	781818	8717574027952	2 490
	24	230	150	150	1	1	781819	8717574027969	2 630
	25	230	150	150	1	1	781820	8717574027976	3 050
	26	230	150	150	1	1	781821	8717574027983	3 140
	28	230	150	150	1	1	781822	8717574027990	3 450
	30	230	150	150	1	1	781823	8717574028003	3 750
	32	230	150	150	1	1	781824	8717574028010	4 120
	34	230	150	150	1	1	781825	8717574028027	4 640
	35	230	150	150	1	1	781826	8717574028034	4 950
	36	230	150	150	1	1	781827	8717574028041	5 240

TENGELY NÉLKÜLI FAFÚRÓK

	Ø (mm)	Teljes hossz (mm)	Hasznos hossz (mm)	CSE	MRM	Cikkszám	Vonalkód	Bruttó ár Ft
	6	320	240	1	1	781831	8717574028058	1 290
	8	320	240	1	1	781832	8717574028065	1 400
	10	320	240	1	1	781833	8717574028072	1 520
	11	320	240	1	1	781834	8717574028089	1 510
	12	320	240	1	1	781835	8717574028096	1 600
	13	320	240	1	1	781836	8717574028102	1 600
	14	320	240	1	1	781837	8717574028119	1 730
	15	320	240	1	1	781838	8717574028126	1 890
	16	320	240	1	1	781839	8717574028133	2 030
	18	320	240	1	1	781840	8717574028140	2 210
	20	320	240	1	1	781841	8717574028157	2 630
	22	320	240	1	1	781842	8717574028164	2 840
	24	320	240	1	1	781843	8717574028171	3 250
	26	320	240	1	1	781844	8717574028188	3 860
	28	320	240	1	1	781845	8717574028195	4 350
	30	320	240	1	1	781846	8717574028201	4 760
32	320	240	1	1	781847	8717574028218	5 210	
36	320	240	1	1	781848	8717574028225	6 880	





TENGELY NÉLKÜLI FAFÚRÓK

	Ø (mm)	Teljes hossz (mm)	Hasznos hossz (mm)	CSE	MRM	Cikkszám	Vonalkód	Bruttó ár Ft
	6	460	380	1	1	781851	8717574028232	1 480
	7	460	380	1	1	781852	8717574028249	1 580
	8	460	380	1	1	781853	8717574028256	1 580
	9	460	380	1	1	781854	8717574028263	1 760
	10	460	380	1	1	781855	8717574028270	1 880
	11	460	380	1	1	781856	8717574028287	1 860
	12	460	380	1	1	781857	8717574028294	2 030
	13	460	380	1	1	781858	8717574028300	2 060
	14	460	380	1	1	781859	8717574028317	2 220
	15	460	380	1	1	781860	8717574028324	2 410
	16	460	380	1	1	781861	8717574028331	2 440
	17	460	380	1	1	781862	8717574028348	2 810
	18	460	380	1	1	781863	8717574028355	3 020
	19	460	380	1	1	781864	8717574028362	3 020
	20	460	380	1	1	781865	8717574028379	3 130
	21	460	380	1	1	781866	8717574028386	3 390
	22	460	380	1	1	781867	8717574028393	3 670
	23	460	380	1	1	781868	8717574028409	4 290
	24	460	380	1	1	781869	8717574028416	4 370
	25	460	380	1	1	781870	8717574028423	5 130
	26	460	380	1	1	781871	8717574028430	5 300
	28	460	380	1	1	781872	8717574028447	5 760
	30	460	380	1	1	781873	8717574028454	6 320
	32	460	380	1	1	781874	8717574028461	6 530
34	460	380	1	1	781875	8717574028478	7 650	
35	460	380	1	1	781876	8717574028485	8 480	
36	460	380	1	1	781877	8717574028492	9 290	

TENGELY NÉLKÜLI FAFÚRÓK

	Ø (mm)	Teljes hossz (mm)	Hasznos hossz (mm)	CSE	MRM	Cikkszám	Vonalkód	Bruttó ár Ft
	6	620	540	1	1	781881	8717574029451	2 100
	8	620	540	1	1	781882	8717574029468	2 220
	10	620	540	1	1	781883	8717574029475	2 520
	11	620	540	1	1	781884	8717574029482	2 730
	12	620	540	1	1	781885	8717574029499	2 950
	13	620	540	1	1	781886	8717574029505	3 060
	14	620	540	1	1	781887	8717574029512	3 170
	15	620	540	1	1	781888	8717574029529	3 280
	16	620	540	1	1	781889	8717574029536	3 300
	18	620	540	1	1	781890	8717574029543	4 220
	20	620	540	1	1	781891	8717574029550	4 710
	22	620	540	1	1	781892	8717574029567	5 350
	24	620	540	1	1	781893	8717574029574	6 580
	26	620	540	1	1	781894	8717574029581	8 430
	28	620	540	1	1	781895	8717574029598	9 290
	30	620	540	1	1	781896	8717574029604	10 080
32	620	540	1	1	781897	8717574029611	10 920	
36	620	540	1	1	781898	8717574029628	12 570	

TENGELY NÉLKÜLI FAFÚRÓ KÉSZLETEK

	Leírás	CSE	MRM	Cikkszám	Vonalkód	Price € per set VAT not included
	6 darabos készlet 6, 8, 10, 12, 14, 16 mm L = 230 mm	6	1	781991	8717574029635	7 610
	6 darabos készlet 10, 12, 14, 16, 18, 20 mm L = 230 mm	6	1	781992	8717574029642	9 740
	8 darabos készlet 10, 12, 14, 16, 18, 20, 22, 24 mm L = 230 mm	8	1	781993	8717574029659	13 620
	6 darabos készlet 6, 8, 10, 12, 14, 16 mm L = 460 mm	6	1	781994	8717574029666	11 190
	6 darabos készlet 10, 12, 14, 16, 18, 20 mm L = 460 mm	6	1	781995	8717574029673	14 150
	8 darabos készlet 10, 12, 14, 16, 18, 20, 22, 24 mm L = 460 mm	8	1	781996	8717574029680	22 100

SÜLLYESZTŐ FA FÚRÓSZÁRAK

Minden Hitachi süllyesztő fafúró a szigorú Hitachi szabványoknak megfelelően készült kiváló minőségű szénacélból. A Hitachi süllyesztő fúrók minden típusú fa-anyagra használhatóak.





A fúrófej 3 csúccsal van ellátva, a középső biztosítja a precíz megvezetést, amíg a külső csúcsok aprítják a faforgácsot, amely biztosítja a kiváló fúrási felületet.

Minden Hitachi süllyesztő fafúrót 1/4" hatlap befogással készítünk ISO 1173 E6.3 szerint. Ideális a bitbefogású gépekhez, mely gyorsabbá teszi a fúrószár cseréjét és jobb befogást biztosít, mint a hagyományos tokmányok.





Szintén kínálunk olyan átmérőjű készleteket ahol a leggyakoribb méretek elérhetőek. A választékban megtalálhatóak a 152 mm és 400 mm hosszú fúrószárak is. Ráadásként 300 mm-es hosszabbítószár is kapható.

Ipari felhasználók számára kínáljuk a 10 darabos csomagolást is.





SÜLLYESZTŐ FA FÚRÓSZÁRAK 1/4" HATLAPÚ BEFOGÓSZÁRRAL

	Ø (mm)	Teljes hossz (mm)	CSE	MRM	Cikkszám	Vonalkód	Bruttó ár Ft
  	6	150	1	1	781701	8717574027006	420
	8	150	1	1	781702	8717574027013	410
	10	150	1	1	781703	8717574027020	420
	12	150	1	1	781704	8717574027037	420
	13	150	1	1	781705	8717574027044	460
	14	150	1	1	781706	8717574027051	460
	15	150	1	1	781707	8717574027068	520
	16	150	1	1	781708	8717574027075	520
	17	150	1	1	781709	8717574027082	570
	18	150	1	1	781710	8717574027099	610
	19	150	1	1	781711	8717574027105	680
	20	150	1	1	781712	8717574027112	720
	22	150	1	1	781713	8717574027129	720
	24	150	1	1	781714	8717574027136	810
	25	150	1	1	781715	8717574027143	810
	26	150	1	1	781716	8717574027150	850
	28	150	1	1	781717	8717574027167	890
	30	150	1	1	781718	8717574027174	940
	32	150	1	1	781719	8717574027181	1 050
	34	150	1	1	781720	8717574027198	1 050
35	150	1	1	781721	8717574027204	1 050	
36	150	1	1	781722	8717574027211	1 110	
38	150	1	1	781723	8717574027228	1 110	
40	150	1	1	781724	8717574027235	1 180	

SÜLLYESZTŐ FA FÚRÓSZÁRAK 1/4" HATLAPÚ BEFOGÓSZÁRRAL

	Ø (mm)	Teljes hossz (mm)	CSE	MRM	Cikkszám	Vonalkód	Bruttó ár Ft
  	6	400	1	1	781731	8717574027242	1 020
	8	400	1	1	781732	8717574027259	1 020
	10	400	1	1	781733	8717574027266	1 020
	12	400	1	1	781734	8717574027273	1 010
	13	400	1	1	781735	8717574027280	1 020
	14	400	1	1	781736	8717574027297	1 010
	15	400	1	1	781737	8717574027303	1 020
	16	400	1	1	781738	8717574027310	1 020
	17	400	1	1	781739	8717574027327	1 040
	18	400	1	1	781740	8717574027334	1 040
	19	400	1	1	781741	8717574027341	1 040
	20	400	1	1	781742	8717574027358	1 070
	22	400	1	1	781743	8717574027365	1 050
	24	400	1	1	781744	8717574027372	1 120
	25	400	1	1	781745	8717574027389	1 110
	26	400	1	1	781746	8717574027396	1 160
	28	400	1	1	781747	8717574027402	1 200
	30	400	1	1	781748	8717574027419	1 300
	32	400	1	1	781749	8717574027426	1 440
	34	400	1	1	781750	8717574027433	1 440
35	400	1	1	781751	8717574027440	1 420	
36	400	1	1	781752	8717574027457	1 520	
38	400	1	1	781753	8717574027464	1 520	
40	400	1	1	781754	8717574027471	1 620	







SÜLLYESZTŐ FA FÚRÓSZÁRAK 1/4" HATLAPÚ BEFOGÓSZÁRRAL - GAZDASÁGOS CSOMAGOLÁS

 10x	Ø (mm)	Teljes hossz (mm)	CSE	MRM	Cikkszám	Vonalkód	Bruttó ár Ft
  	6	150	10	1	781761	8717574027488	3 890
	8	150	10	1	781762	8717574027495	3 890
	10	150	10	1	781763	8717574027501	3 980
	12	150	10	1	781764	8717574027518	3 980
	13	150	10	1	781765	8717574027525	4 440
	14	150	10	1	781766	8717574027532	4 440
	15	150	10	1	781767	8717574027549	5 160
	16	150	10	1	781768	8717574027556	5 160
	17	150	10	1	781769	8717574027563	5 630
	18	150	10	1	781770	8717574027570	6 100
	19	150	10	1	781771	8717574027587	6 100
	20	150	10	1	781772	8717574027594	6 660
	22	150	10	1	781773	8717574027600	6 660
	24	150	10	1	781774	8717574027617	7 410
	25	150	10	1	781775	8717574027624	7 410
	26	150	10	1	781776	8717574027631	7 860
	28	150	10	1	781777	8717574027648	8 230
	30	150	10	1	781778	8717574027655	8 420
	32	150	10	1	781779	8717574027662	9 440
	34	150	10	1	781780	8717574027679	9 440
35	150	10	1	781781	8717574027686	9 440	
36	150	10	1	781782	8717574027693	10 000	
38	150	10	1	781783	8717574027709	10 000	
40	150	10	1	781784	8717574027716	10 750	

TARTÓZÉKOK SÜLLYESZTŐ FA FÚRÓSZÁRAKHOZ 1/4" HATLAPÚ BEFOGÓSZÁRRAL

	Leírás	CSE	MRM	Cikkszám	Vonalkód	Bruttó ár Ft
	Hosszabbítószár 1/4"-os hatszög befogású süllyesztőszárakhoz hossz = 300 mm Használható fúrószárok > Ø 16 mm	1	1	781790	8717574027723	1 770

SÜLLYESZTŐ FA FÚRÓSZÁR KÉSZLETEK 1/4" HATLAPÚ BEFOGÓSZÁRRAL

	Leírás	CSE	MRM	Cikkszám	Vonalkód	Bruttó ár Ft
	6 darabos készlet 12, 14, 16, 18, 20, 22 mm L = 150 mm	6	1	781791	8717574027730	5 330
	6 darabos készlet 13, 16, 19, 20, 22, 25 mm L = 150 mm	6	1	781792	8717574027747	5 660
	6 darabos készlet 14, 16, 18, 20, 22, 24 mm L = 150 mm	6	1	781793	8717574027754	5 660
	13 darabos készlet 6, 8, 10, 12, 13, 14, 16, 17, 18, 19, 20, 22, 25 mm L = 150 mm	13	1	781794	8717574027754	8 220
	13 darabos készlet 6, 8, 10, 12, 13, 14, 16, 17, 18, 19, 20, 22, 25 mm L = 150 mm	13	1	781795	8717574027778	8 960

KÖRKIVÁGÓK



KÖRKIVÁGÓK - a gyorsabb munkához

Minden Hitachi körkivágó progresszív foggeometriával van gyártva (4/6 TPI), amely gyorsabb és jobb vágást tesz lehetővé minden fajta anyagban: rozsdamentes acél, öntöttvas, alumínium, réz, fa, gipszkarton és műanyag.

Multifunkcionálisan használható, anyaga HSS bimetall. A fogak hő- és kopásálló, erős, hegesztett szerszámacél ötvözetből készülnek. Az eredmény a körkivágók olyan választéka, mely nagyon erős és hosszú élettartamú. A fűrészelt anyag inkább élesen vágott, mint sorjás. A fenéklemez extra vastag. Ez optimális stabilitást biztosít a szerszámnak extra erősítés nélkül. A körkivágó fúrókoronáink minden lehetséges átmérőben elérhetőek. Mindenyik körkivágó tartalmaz egy leírást a csomagolásban, melyen megjelölésre kerültek a különböző anyagokban való fűrészhöz használatos sebességek. Ez biztosítja, hogy mindig a legjobb eredményt érjük el a fúrás során.

Kimondottan Önnek: Hitachi készletek

Minden kéznél. Speciális készleteket állítottunk össze, speciális igényekre: vízvezeték-szerelőknél, villanszerelőknél, műszerészeknek és egy kombinált szettet is. Minden jelenlegi körkivágó készletünket egy praktikus hordtáskában vásárolhatja meg két rögzítő orsóval és egy menetes szűkítővel. Így minden méretű körkivágó rendelkezésére áll, amire csak szüksége lehet. A fúrókoronák extra gyors cseréje végett megalkottuk a "QUICK POWER LOCK" rendszert.

A "QUICK POWER LOCK" rendszer



Ez a rendszer a szerszámok egyszerű, gyors cseréjét biztosítja. Elmarad a fúrészkoronák adapterre történő hosszadalmas felcsavarozása. A szerszámcseréje egyetlen mozdulattal elvégezhető.

BI-METAL KÖRKIVÁGÓK



Anyag:	HSS ötvözet
Fogak:	lézerhegesztett bi-metal
Foggeometria:	progresszív (4/6 fog/inch)
Befogó szár:	6/8,5/11 mm hatlapú, SDS-plus
Felhasználás:	acélöntvények, szerkezeti acél, alumínium, rézötvözetek, fa, gipszkarton, műanyagok
Befogás:	Hitachi Quick Power Lock rendszer 13 mm hatlapú
Tartozék:	hosszabbítószárak és menetes szűkítő



BI-METAL KÖRKIVÁGÓK

	Ø (mm)	CSE	MRM	Cikkszám	Vonalkód	Bruttó ár Ft
  <p>A fúrókoronák tényleges vágásmélysége: 38 mm</p>	14	1	1	752101	8717154656282	1 010
	16	1	1	752102	8717154656299	1 150
	17	1	1	752103	8717154656305	1 150
	19	1	1	752104	8717154656312	1 160
	20	1	1	752105	8717154656329	1 160
	21	1	1	752106	8717154656336	1 160
	22	1	1	752107	8717154656343	1 160
	24	1	1	752108	8717154656350	1 180
	25	1	1	752109	8717154656367	1 180
	27	1	1	752110	8717154656374	1 370
	28	1	1	752111	8717154656381	1 370
	29	1	1	752112	8717154656398	1 420
	30	1	1	752113	8717154656404	1 420

BI-METAL KÖRKIVÁGÓK

	Ø (mm)	CSE	MRM	Cikkszám	Vonalkód	Bruttó ár Ft
  <p>A fúrókoronák tényleges vágásmélysége: 38 mm</p>	32	1	1	752114	8717154656411	1 490
	33	1	1	752115	8717154656428	1 510
	35	1	1	752116	8717154656435	1 510
	37	1	1	752117	8717154656442	1 640
	38	1	1	752118	8717154656459	1 730
	40	1	1	752119	8717154656466	1 730
	41	1	1	752120	8717154656473	1 740
	43	1	1	752121	8717154656480	1 800
	44	1	1	752122	8717154656497	1 820
	46	1	1	752123	8717154656503	2 000
	48	1	1	752124	8717154656510	2 000
	51	1	1	752125	8717154656527	2 110
	52	1	1	752126	8717154656534	2 110
	54	1	1	752127	8717154656541	2 280
	55	1	1	752128	8717154656558	2 280
	57	1	1	752129	8717154656565	2 300
	59	1	1	752130	8717154656572	2 440
	60	1	1	752131	8717154656589	2 480
	64	1	1	752132	8717154656596	2 520
	65	1	1	752133	8717154656602	2 570
	67	1	1	752134	8717154656619	2 760
	68	1	1	752135	8717154656626	2 870
	70	1	1	752136	8717154656633	2 870
	73	1	1	752137	8717154656640	3 030
	76	1	1	752138	8717154656657	3 120
	79	1	1	752139	8717154656664	3 310
	83	1	1	752140	8717154656671	3 430
	86	1	1	752141	8717154656688	3 470
89	1	1	752142	8717154656695	3 790	
92	1	1	752143	8717154656701	4 000	
95	1	1	752144	8717154656718	4 000	
98	1	1	752145	8717154656725	4 050	
102	1	1	752146	8717154656732	4 220	
105	1	1	752147	8717154656749	4 390	
108	1	1	752148	8717154656756	4 530	
111	1	1	752149	8717154656763	4 710	
114	1	1	752150	8717154656770	4 940	
121	1	1	752151	8717154656787	5 150	
127	1	1	752152	8717154656794	5 490	
133	1	1	752153	8717154656800	5 800	
140	1	1	752154	8717154656817	6 870	
146	1	1	752155	8717154656824	7 060	
152	1	1	752156	8717154656831	7 060	
160	1	1	752157	8717154656848	7 060	
165	1	1	752158	8717154656855	7 240	
168	1	1	752159	8717154656862	7 430	
178	1	1	752160	8717154656879	7 890	
200	1	1	752161	8717154656886	8 610	
210	1	1	752162	8717154656893	12 490	

**HITACHI "QUICK POWER LOCK" RENDSZER
HASZNÁLHATÓ MIND A BIMETÁL MIND A KARBID KÖRKIVÁGÓKKAL**







	Leírás	CSE	MRM	Cikkszám	Vonalkód	Bruttó ár Ft
QUICK POWER LOCK RENDSZER						
	Gyorsbefogó (Tartalmazza a központfűrőt és a szerelőszárat) 11 mm-es hatlapú szár	1	1	752165	8717154659115	9 590
ADAPTEREK KÖRKIVÁGÓKHOZ						
	30 mm-nél kisebb fűrészkoronákhoz	1	1	752163	8717574030532	1 160
	30 mm-nél nagyobb fűrészkoronákhoz	1	1	752164	8717574030549	1 160
TARTÓZÉKOK						
	Szerelőszár	1	1	752168	8717154659146	1 260
	Központfűró 105 mm	1	1	752169	8717472817617	1 190

BEOFÓGÓSZÁRAK BIMETÁL KÖRKIVÁGÓKHOZ

A gyorsbefogó rendszer mellett megtalálhatók a hagyományos szerelési kellékek is.
A különböző fűrészkorona-típusokhoz és fűrógépmoделlekhez alkalmazható szabványos befogó- és toldószárak.

	Csatlakozás	CSE	MRM	Cikkszám	Vonalkód	Bruttó ár Ft
	6 mm hengeres	1	1	752181	8717154656947	920
	8,5 mm hatlapú	1	1	752182	8717154656954	1 010
	11 mm hatlapú	1	1	752183	8717154656961	1 010
	SDS-plus	1	1	752184	8717154656978	1 920
	11 mm hatlapú	1	1	752185	8717154656985	1 010
	8,5 mm hatlapú	1	1	752186	8717154656992	2 000
	11 mm hatlapú	1	1	752187	8717154657005	2 030
	16 mm hatlapú	1	1	752188	8717154657012	2 370
	SDS-plus	1	1	752189	8717154657029	2 720

TARTÓZÉKOK BIMETÁL KÖRKIVÁGÓKHOZ

	Leírás	CSE	MRM	Cikkszám	Vonalkód	Bruttó ár Ft
	Toldószár: 300 mm, 11 mm hatlapú	1	1	752190	8717154657036	1 450
	Menetes szűkítő a 30 mm-nél kisebb fűrészkoronákhoz	1	1	752191	8717154657043	700
	Központfűró 80 mm hosszú	1	1	752192	8717154657050	380
	Központfűró 105 mm hosszú (a 752181-gyel együtt használható)	1	1	752193	8717154657067	380
	Biztosító hernyócsavar: M5 / 5 db/csomag /	5	1	752194	8717154657074	1 020
	Kidobó rúgó	1	1	752195	8717154657081	290



KÉSZLETEK BIMETÁL KORONÁKKAL

	Leírás	CSE	MRM	Cikkszám	Vonalkód	Bruttó ár Ft
	Készlet vízvezeték-szerelőknek Tartalma: 19, 22, 29, 38, 44, 57 mm-es fűrészkoronák, 2 db befogószár központfúróval, menetes szűkítő	9	1	752171	8717154656909	18 810
	Készlet villanszerelőknek I. Tartalma: 22, 29, 35, 44, 51, 64 mm-es fűrészkoronák, 2 db befogószár központfúróval, menetes szűkítő	9	1	752172	8717154656916	19 130
	Készlet villanszerelőknek II. Tartalma: 22, 29, 35, 44, 68, 82 mm-es fűrészkoronák, 2 db befogószár központfúróval, menetes szűkítő	9	1	752175	8717574000719	19 310
	Készlet épületgépészeknek I. Tartalma: 19, 22, 29, 35, 38, 44, 51, 57, 64 mm-es fűrészkoronák, 2 db befogószár központfúróval, menetes szűkítő és extra központfúró	13	1	752173	8717154656923	24 700
	Készlet épületgépészeknek I. Tartalma: 19, 22, 29, 35, 38, 44, 51, 57, 68 mm-es fűrészkoronák, 2 db befogószár központfúróval, menetes szűkítő és extra központfúró	13	1	752176	8717574000726	26 870
	Kombi készlet I. Tartalma: 19, 20, 22, 25, 29, 32, 35, 38, 44, 51, 57, 67, 76 mm-es fűrészkoronák, 2 db befogószár központfúróval, menetes szűkítő	16	1	752174	8717154656930	30 610
	Kombi készlet II. Tartalma: 19, 20, 22, 25, 29, 32, 35, 38, 44, 51, 57, 68, 82 mm-es fűrészkoronák, 2 db befogószár központfúróval, menetes szűkítő	16	1	752177	8717574000733	31 650

HM KEMÉNYFÉMLAPKÁS KÖRKIVÁGÓK

Építkezésekhez is

A Hitachi keményfémlapkás körkivágói ideálisak építkezési munkákhoz, furnérlemezhez, MDF laphoz és gipszkartonhoz, de használható csempelelapokhoz 6-os keménységig, gázbetonhoz és polimer műanyagokhoz is. A keményfémlapkás lyukfűrészek jelentős helyet rendelkeznek a fűrési törmelék számára és az ideális kihordáshoz. A speciális foggeometriával a vágott felület sima, ugyanakkor nagy a fűrési sebesség és a használati élettartam is jelentősen nő.

HITACHI KEMÉNYFÉMLAPKÁS KÖRKIVÁGÓK

Anyag:	HSS ötvözet
Fogak:	keményfém
Befogósár:	8.5/11 mm hatlapú
Felhasználás:	fa, gipszkarton, műanyag csempe 6-os keménységig, gázbeton
Extra kiegészítő:	Hitachi "Quick Power Lock" rendszer 11 mm hatlapú
Tartozék:	toldósár

KÖRKIVÁGÓ FÚRÓKORONÁK HM KEMÉNYFÉMLAPKÁVAL

	Ø (mm)	CSE	MRM	Cikkszám	Vonalkód	Bruttó ár Ft
	16	1	1	754201	8717574002706	1 770
	19	1	1	754202	8717574002713	1 770
	20	1	1	754203	8717574002720	1 920
	22	1	1	754204	8717574002737	1 920
	25	1	1	754205	8717574002744	1 920
	27	1	1	754206	8717574002751	1 920
	29	1	1	754207	8717574002768	2 000
	32	1	1	754208	8717574002775	2 030
	35	1	1	754209	8717574002782	2 170
	38	1	1	754210	8717574002799	2 170
	40	1	1	754211	8717574002805	2 170
	44	1	1	754212	8717574002812	2 170
	50	1	1	754213	8717574002829	2 720
	51	1	1	754214	8717574002836	2 720
	54	1	1	754215	8717574002843	2 760
	57	1	1	754216	8717574002850	2 870
	60	1	1	754217	8717574002867	3 390
	63	1	1	754218	8717574002874	3 430
	64	1	1	754219	8717574002881	3 430
	65	1	1	754220	8717574002898	3 430
	67	1	1	754221	8717574002904	3 640
	68	1	1	754222	8717574002911	3 640
	71	1	1	754223	8717574002928	3 640
	73	1	1	754224	8717574002935	3 640
	76	1	1	754225	8717574002942	3 830
	79	1	1	754226	8717574002959	4 340
	80	1	1	754227	8717574002966	4 340
	82	1	1	754228	8717574002973	4 340
92	1	1	754229	8717574002980	4 390	
102	1	1	754230	8717574002997	4 890	
105	1	1	754231	8717574003000	5 430	
111	1	1	754232	8717574003017	5 490	
125	1	1	754233	8717574003024	6 870	
133	1	1	754234	8717574003031	7 580	
152	1	1	754235	8717574003048	8 670	



A fúrókoronák tényleges vágásmélysége: 65 mm.

BEFOGÓSZÁRAK A KEMÉNYFÉMLAPKÁS FÚRÓKORONÁKHOZ

A Hitachi Quick Power Lock rendszer mellett a szabványos befogószárak széles választéka is használható a fúrókorona mérete és csatlakozási típusa figyelembevételével.



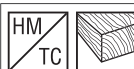

	Csatlakozás	CSE	MRM	Cikkszám	Vonalkód	Bruttó ár Ft
	8,5 mm hatlapú	1	1	754241	8717574003055	2 020
	11 mm hatlapú	1	1	754243	8717574003079	2 020
Fúrókoronákhoz 30 mm-ig						
	8,5 mm hatlapú	1	1	754242	8717574003062	2 060
	11 mm hatlapú	1	1	754244	8717574003086	2 080
"easy connect" Fúrókoronákhoz 30 mm felett						

TARTÓZÉKOK A KEMÉNYFÉMLAPKÁS FÚRÓKORONÁKHOZ

	Leírás	CSE	MRM	Cikkszám	Vonalkód	Bruttó ár Ft
	Központfúró HSS-S extra hosszú	1	1	754245	8717574003093	390
	Hosszabító 300 mm, 11 mm hatlapú	1	1	752190	8717154657036	1 450



KEMÉNYFÉMLAPKÁS FÚRÓKORONA KÉSZLETEK

	Leírás	CSE	MRM	Cikkszám	Vonalkód	Price € per set VAT not included
	Készlet vízvezeték-szerelőknek Tartalma: 19, 22, 29, 38, 44, 51, 57 mm-es fűrészkoronák, 2 db befogószár központfúróval	9	1	754251	8717574003109	20 420
	Készlet villanszerelőknek Tartalma: 19, 22, 29, 35, 38, 44, 51, 65, 76 mm-es fűrészkoronák, 2 db befogószár központfúróval	11	1	754252	8717574003116	25 770
	Készlet bútorokhoz Tartalma: 40, 44, 54, 60, 65, 76, 82 mm-es fűrészkoronák, 2 db befogószár központfúróval	9	1	754253	8717574003123	27 530
	Készlet általános felhasználásra Tartalma: 16, 20, 25, 29, 32, 35, 51, 60, 65, 76 mm-es fűrészkoronák, 2 db befogószár központfúróval	12	1	754254	8717574003130	30 090
	Kombi készlet Tartalma: 19, 20, 22, 25, 29, 35, 38, 44, 51, 54, 60, 65, 76 mm-es fűrészkoronák, 2 db befogószár központfúróval	15	1	754255	8717574003147	42 500

VIZES GYÉMÁNT KORONAFÚRÓK



A HORDALÉK KÖNNYEN ÉS GYORSAN ELTÁVOLÍTHATÓ, NINCS IDŐVESZTESÉG, HA TÖBB FURATOT KELL KÉSZÍTENI

A MAGAS FORRASZTOTT GYÉMÁNT RÉTEGNEK KÖSZÖNHETŐEN KÖNNYEN INDÍTHATÓ A FÚRÁS

A FÚRÓFEJHEZ A HŰTŐVIZET EGY FORDÍTOTT SPIRÁL JUTTATJA EL FOLYAMATOSAN HŰTVE A GYÉMÁNTÉLET

A HASÍTOTT ÉL BEENGEDI A VIZET A VÁGÁSI FELÜLETHEZ, MEGHOSSZABÍTVÁ A FÚRÓ ÉLETTARTAMÁT

A FÚRÓMAG TÖKÉLETESEN VEZETI A FÚRÓT ÉS MEGKADÁLYOZZA ANNAK AZ ELVÁNDORLÁSÁT A MŰVELETVÉGZÉS ALATT

AZ ÚJ KEMÉNYFORRASZTÁSI TECHNIKA ÁLTAL A GYÉMÁNTRÉTEG KEVÉSBÉ SÉRÜLÉKENY

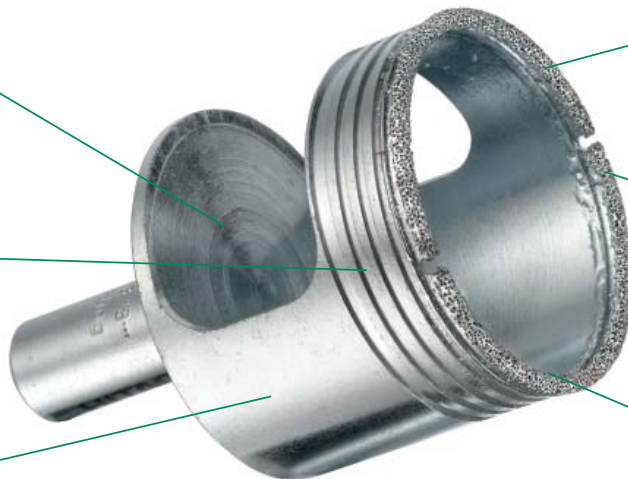

Vizes gyémánt koronafúrók

Az újonnan szabadalmaztatott Hitachi kerámiafúró egy különleges gyémántfejjel rendelkezik, amely megbírózik a legkeményebb burkolóanyaggal is. Olyan gyakran előforduló hibák előzhetők meg a használatával, mint a fúróhegy elvándorlása, a burkolóanyag repedése, esetleg törése. Alkalmos gyors és precíz csap- és átmenőfuratok készítésére csöveknek porcelánban (5-ös osztály), kerámiában, csempében, kemény kövekben, mázas csempében, mozaiklapban, cementben, üvegben és edzett üvegben.

Vízcsöpögtető a tökéletes fúráshoz

A gyémántfúrót hűteni kell, ezért a Hitachi kifejlesztett egy speciális hűtővíztartályt, amely automatikusan adagolja a hűtéshez szükséges vizet, valamint jelöli a furat helyes pozícióját. Ez az uni-

verzális vízcsöpögtető használható minden méretű Hitachi gyémántfúróhoz.

Jellemzők

Domború fúrófej

- A domborított szinterelt fejjel könnyen kezdheti a furat készítését, és gyorsan végezhet vele.
- Nagyon pontosan lehet pozicionálni, nem szükséges előfúrni, fúrás közben nem mászik el a fúró.

Spirál és árok a hűtővízhez

- A fúrófejhez a hűtővizet egy fordított spirál juttatja el
- Egy hasított fúrófej és az árok juttatja el a hűtőfolyadékot a furatba, hogy biztosítsa a gyémántfej hosszú élettartamát.

Vezetőképes fúrómag

- A fúrómag tökéletesen vezeti a fúrót, és megakadályozza annak az elvándorlását a műveletvégzés alatt.

A forgácspép eltávolítása

- A forgács könnyen és gyorsan eltávolítható, nincs idővesztés, ha egyszerre több furatot kell készíteni.



Alkalmos valamennyi akkumulátoros fúrógépbe



- A Hitachi gyémántfúrók teljesítményét nem befolyásolják a különböző munkahelyzetek
- Nincs előre meghatározott fúrási sebesség a gyémántfúrók használatához.

Hitachi minőség



- A keményen hegesztett gyémántnak köszönhetően minimális a sérülés veszélye
- Akkor is kicsi a törés lehetősége, ha nem pont 90 fokban tartjuk a fúrót a munkadarabhoz képest
- A Hitachi gyémántfúrók a legszívósabb és legkeményebb acélból készülnek.

GYÉMÁNT FÚRÓKORONÁK

	Ø (mm)	CSE	MRM	Cikkszám	Vonalkód	Bruttó ár Ft
 <p>Teljes hossz 56 mm Hasznos hossz 25 mm</p>	5	1	1	780701	8717574019964	3 820
	6	1	1	780702	8717574019971	3 820
	7	1	1	780703	8717574019988	4 010
	8	1	1	780704	8717574019995	4 220
	10	1	1	780705	8717574020007	4 420
	12	1	1	780706	8717574020014	4 610
	15	1	1	780707	8717574020021	5 220
	20	1	1	780708	8717574020038	6 020
	25	1	1	780709	8717574020045	7 030
	30	1	1	780710	8717574020052	9 030
	35	1	1	780711	8717574020069	9 430

	Leírás	CSE	MRM	Cikkszám	Vonalkód	Bruttó ár Ft
KEZDŐKÉSZLET						
	A készlet tartalmaz egy vízadagolót és négy darab, 5, 6, 8 és 10 mm-es fúrókoronát	5	1	780712	8717574020076	12 600

TARTOZÉKOK GYÉMÁNT FÚRÓKORONÁKHOZ

	Leírás	CSE	MRM	Cikkszám	Vonalkód	Bruttó ár Ft
VÍZCSÖPÖGTETŐ						
	Vízadagoló 35 mm-es átmérőig	1	1	780715	8717574020083	1 820

KIÁLLÍTÓDOBOZ A KEZDŐKÉSZLETHEZ

	Leírás	CSE	MRM	Cikkszám	Vonalkód	Bruttó ár Ft
	Doboz 10 darab kezdőkészlettel	10	1	780720	8717574025873	113 640

KEVERŐSZÁRAK

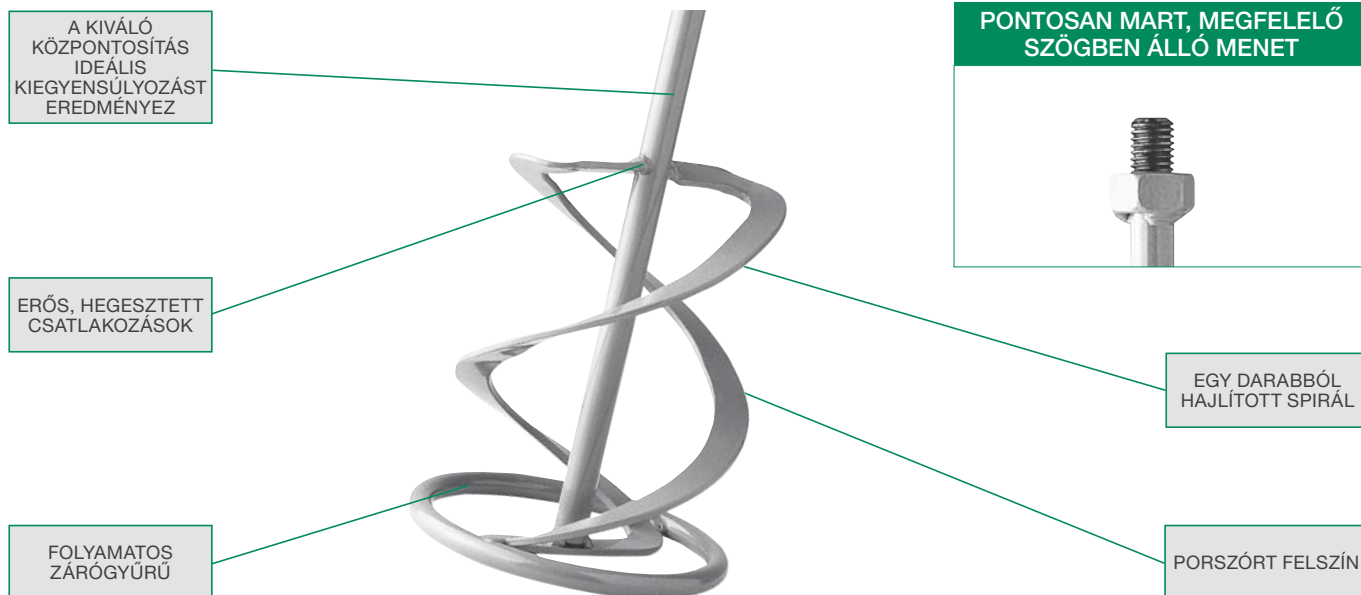

Keverésre született

A különböző keverendő folyamatos növekedése állandó fejlesztést kíván meg a keverőszárak területén. A Hitachi a keverőszárak széles választékát kínálja, melyek a profi felhasználók számára lehetővé teszik bármely anyag keverését. Mindnek saját optimális kialakítása van, különböző tulajdonságokkal és előnyökkel. A skála széles, az M14-es csavarbefogású keverőszáraktól a hatlapbefogásúakig, melyeket a standard 10 vagy 13 mm befogású fúró-csavarozókkal használhatnak. A gyártási eljárás megfelel a legmodernebb ipari szabvá-

nyoknak, és minden termék Németországban készül. A stabil forrasztás és megfelelően felszerelt M14-es csavarcsatlakozás, biztosítja a szerszám gép optimális csatlakoztatását és a keverőszárak folyamatos, egyenletes mozgását.

Az acél hideg formázásából eredő éles szélek nincsenek, mert minden keverőszár porszórt. Mindegy, hogy kis vagy nagy mennyiségeket kell összekevernie alacsony, vagy magas viszkozitással, a Hitachi minden esetben a tökéletes eszközt kínálja a feladat végrehajtásához.



Tulajdonságok

- Rendkívül erős hegesztett varratok, a rendkívül hosszú élettartamért
- A folyamatos zárógyűrű garantálja, hogy a keverőszárak egyenletesen és biztonságosan forogjanak, mely a keverőkádat is védi
- Minden termék TÜV által tesztelt gyártás-ellenőrzött okmánnyal rendelkezik
- Pontosan mart, megfelelő szögben álló csatlakozás, az egyenes, kilengés nélküli keverőmozgásért

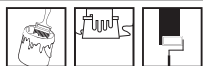
KEVERŐSZÁRAK KIS MENNYISÉGŰ CSEMPERAGASZTÓHOZ KÉSZ HABARCS ÉS FUGÁZÓ									
	A kevert anyag mennyisége (kg)	Befogás	Méret (mm)	Típus	CSE	MRM	Cikkszám	Vonalkód	Bruttó ár Ft
	5-10	Hex 8	85 x 400	PG085HB	1	1	754701	8717574034936	1 930





KEVERŐSZÁRAK FOLYÉKONY ÉS HÍG ANYAGOKHOZ,
MINT FESTÉKEK, LAKKOK ÉS VÍZ ALAPÚ FESTÉKEK

	A kevert anyag mennyisége (kg)	Befogás	Méreték (mm)	Típus	CSE	MRM	Cikkszám	Vonalkód	Bruttó ár Ft
	0-5	Hex 8	60 x 400	PP060HA	1	1	754711	8717574034943	1 820
	5-10	Hex 8	80 x 400	PP080HB	1	1	754712	8717574034950	2 080
	10-25	Hex 10	100 x 590	PP100HC	1	1	754713	8717574034967	3 280





KEVERŐSZÁRAK RAGADÓS ANYAGOKHOZ,
MINT CSEMPERAGASZTÓ, ESZTRICH, HABARCS





	A kevert anyag mennyisége (kg)	Befogás	Méreték (mm)	Típus	CSE	MRM	Cikkszám	Vonalkód	Bruttó ár Ft
	0-7	Hex 8	70 x 400	PU070HA	1	1	754721	8717574034974	2 240
	5-10	Hex 8	90 x 400	PU090HB	1	1	754722	8717574034981	2 520
	10-25	Hex 10	120 x 590	PU120HC	1	1	754723	8717574035766	5 320
	10-25	M14	120 x 590	PU120MC	1	1	754726	8717574034998	6 170
	25-35	M14	135 x 590	PU135MD	1	1	754727	8717574035001	7 500



KEVERŐSZÁRAK KEMÉNY ANYAGOKHOZ,
MINT BETON, ESZTRICH BETON, EPOXY HABARCS

	A kevert anyag mennyisége (kg)	Befogás	Méreték (mm)	Típus	CSE	MRM	Cikkszám	Vonalkód	Bruttó ár Ft
	20-40	M14	135 x 590	PM135MD	1	1	754733	8717574035025	9 530
	30-60	M14	160 x 590	PM160ME	1	1	754734	8717574035032	10 360

ADAPTEREK

	Leírás	CSE	MRM	Cikkszám	Vonalkód	Bruttó ár Ft
	SDS Plus > 1/2"x20 UNF + bit	1	1	744088	8717154659184	2 410
	SDS-Max > 1/2" x 20 UNF	1	1	750453	8717472818744	11 400
	1/2" x20 UNF > M14	1	1	754740	8717574035773	3 530
	Hosszabbító szár 180 mm M14 > M14	1	1	754745	8717574035889	3 320

FÚRÓTOKMÁNYOK

Kínálat

Szoros együttműködésben a jólismert Röhm tokmánygyártóval a Hitachi kiválasztotta a tokmányok széles kínálatának egy szeletét, mely a létező elektromos és akkumulátoros fúrók nagy részéhez használható.

Kiválasztás:

Hogy meghatározhassa, melyik fúrótokmányra van szüksége, a következő kritériumokat kell számításba vennie:

1. A tokmánybefogást. A következő termékválasztékban, a következő kapcsolatokat különböztetjük meg: 1/2"x20unF, 3/8"x24unF, 1/4" belső hatlap vagy SDS-Plus.
2. A tokmánybefogó pófáinak szélessége. Ez szintén függ a gép típusától.
3. Kell a tokmányt csavarral rögzíteni? Ez akkor fontos, ha a gép az óramutató járásával egyező és ellentétes irányban is tud forogni.
4. A tokmány ütvefúrón, vagy fúrókalapácson lesz-e használva? A tokmánynak kell-e radiális zár funkcióval rendelkeznie?

A tokmányok minősége

A 800 W teljesítménynél kisebb fúrókalapácsok tokmányainak jó minőségű acélból kell készülniük. A 800 W-nál nagyobb teljesítményű fúrókalapácsok tokmányainak keményfémbetűtes pófákkal kell rendelkezniük.





Csomagolás

A tokmányokat kézi bliszteres csomagolásban szállítjuk, a megfelelő tokmány kiválasztását megkönnyítve.



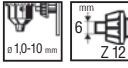

A fogaskoszorús tokmányokat tokmánykulccsal szállítjuk.







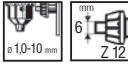

A tokmányrögzítő csavar nincs a csomagban.

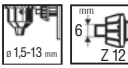

SPECIALIS TERMÉKJELLEMZŐK	
 \varnothing 1,0-10 mm	Fogaskoszorús tokmány 1 - 10 mm átmérővel
 \varnothing 1,5-13 mm	Fogaskoszorús tokmánypofa távolsággal 1,5 - 13 mm átmérővel
 \varnothing 1,0-10 mm	Gyorstokmány 1 - 10 mm átmérővel
 \varnothing 1,5-13 mm	Gyorstokmány 1,5 - 13 mm-es átmérővel
 6 mm Z 12	Kulcs adatai: átmérő \varnothing 6 mm; 12 fogú
	Ütvefúróhoz használható
 < 800 W	800 W alatti teljesítményű fúrókalapácsokhoz
 HM/TC	Fúrótokmányok keményfém befogópofákkal 800 W-nál nagyobb teljesítményű fúrókalapácsokhoz

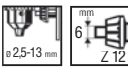
3/8" x 24 UNF	Átmenő fúrat	Fúrószár- tartomány	Mire használható	CSE	MRM	Cikkszám	Vonalkód	Bruttó ár Ft
	✓			1	1	752072	8717472814012	4 520
	✓			1	1	752078	8717472814043	7 760
	✓			1	1	752079	8717472814050	8 220

1/2" x 20 UNF	Átmenő fúrat	Fúrószár- tartomány	Mire használható	CSE	MRM	Cikkszám	Vonalkód	Bruttó ár Ft
	-			1	1	752056	8717472813824	6 170
	✓			1	1	752057	8717472813831	4 320
	✓			1	1	752058	8717472813848	6 410
	✓			1	1	752061	8717472813879	8 660
	✓		 < 800 W	1	1	752066	8717472813923	10 730
	✓			1	1	752062	8717472813886	8 010
	✓			1	1	752063	8717472813893	8 080
	✓		 < 800 W	1	1	752064	8717472813909	10 730
	✓		 < 800 W	1	1	752065	8717472813916	10 730
	✓		 HM/TC	1	1	752067	8717472813930	13 730
	-			1	1	752068	8717472813947	25 770
	-			1	1	752070	8717472813978	23 400

	Fúrószár-tartomány	Mire használható	CSE	MRM	Cikkszám	Vonalkód	Bruttó ár Ft
			1	1	752082	8717472814074	7 510
			1	1	752083	8717472814029	13 840

 	Fúrószár-tartomány	Mire használható	CSE	MRM	Cikkszám	Vonalkód	Bruttó ár Ft
			1	1	752097	8717472814081	10 110
			1	1	752098	8717574014327	20 300
			1	1	752099	8717472818645	12 530

	Méret (mm)	Használható tokmányok (mm)	CSE	MRM	Cikkszám	Vonalkód	Bruttó ár Ft
	6 x 80	10	1	1	752053	8717574051247	330
	7 x 110	10 and 13	1	1	752054	8717574051254	330

	Leírás	CSE	MRM	Cikkszám	Vonalkód	Bruttó ár Ft
	Balmenetes szorítócsavar M6x25	1	1	744087	8717574004540	240

VÉSŐK

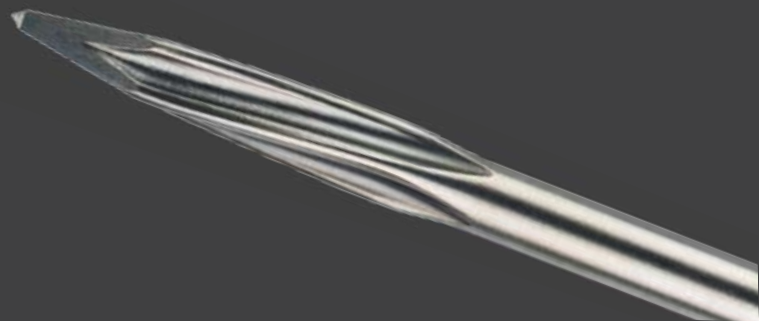

Hitachi újdonságok

Az egyre jobb teljesítmények elérésének érdekében a Hitachi jelentős termékfejlesztést hajtott végre az SDS Plus, SDS Max és a 30 mm-es hatlapú vésőszárakon.

SDS-Plus laposvéső

A megújult profi laposvésőket egy éles ferde vágás jellemzi a véső külső oldalán és két hozzáadott vájat a véső felszínén. Ez megnövekedett bontási kapacitást biztosít az anyagba való behatolásnál, ami növeli a munkasebességet.



SDS-Plus és SDS-Max önélezős szélesvéső

A szélesvéső keresztmetszetének változtatása révén sikerült a szer-szám hatékonyságát megnövelni, mivel a véső belső felülete ki lett mélyítve, az anyaggal való érintkezési felület kisebb, ezáltal könnyebben behatol abba. Kiegészítésként a cm²-re jutó erő nagyobb, mint a hagyományos véső esetében, sokkal gyorsabb munkát eredményezve. A hosszán kivájt belső felülettel, a szerszám keresztmetszete még hosszabb munkaidő alatt és erőteljes használat után is azonos marad, így hosszabb ideig lesz éles. Emiatt önélezős a véső.



SDS-Plus és SDS-Max önélezős csempevésők

A csempevésők új kialakítása sokkal hosszabb élű és állandó vastagságú.

A vékony, hosszított véső a következő előnyöket eredményezi:

- Hosszabb hasznos élettartam,
- Lehetősége annak, hogy a vésőt szűk fugába szúrjuk, ezáltal könnyítve meg a csempék eltávolítását.
- Javítja annak lehetőségét, hogy a vésőt a csempe alatt használja, így sokszorozva meg annak esélyét, hogy több egészben maradt csempe távolítható el.
- a hosszabb él az állandó keresztmetszet mellett biztosítja, hogy a szerszám éles marad nagy igénybevétel esetén is.



SDS-Max és 30 mm hatlapú befogású önélezős hegyesvéső

Az SDS-max hegyesvésők egyedülálló csavart, csillag alakú dizájnjának köszönhetően a szerszám teljesítménye jelentősen nőtt. A csavart csillag alakú szekció hosszabb élességet biztosít még intenzív használat esetén is.

A véső felülete gyakorlatilag nem változott, és a hagyományos véső laposabb is. A véső forgása következtében a fix forma minimalizálja az elmozgást. Ez felgyorsítja a munkát és sok kellemetlenségtől kíméli meg a felhasználót. A szerszámon levő gyűrű miatt a vibráció a szerszám hegyénél összpontosul, megnövelt vésési kapacitással.

A 30 mm hatlapú befogásnál csak a csillag alakú vésőhegyet használjuk ezért az önélezési folyamat garantált. Ezzel a vésővel, amely nagy igénybevételre is alkalmas, az elmozdulás megelőzhető.











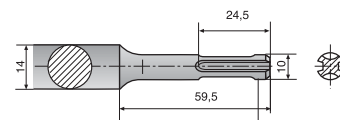



SDS-Max önélezős laposvéső

Az SDS-max laposvéső most hullámos felszínnel is elérhető. Ez a speciális geometria kisebb felület és nagyobb cm²-re jutó erő kombinációjával hosszabb élettartamot és önélezős mechanizmust biztosít. A bordázat csúcsai nagy csúcsterhelést biztosítanak az anyagban, ez javítja a munka eredményességét és az anyag eltávolítását. A tengelyen levő gyűrűnek köszönhetően a szerszám vibrációja maximális, és nagyobb hatékonyságot eredményez.



SDS-PLUS







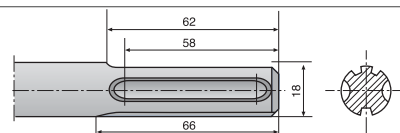

	Leírás	Méret (mm)	CSE	MRM	Cikkszám	Vonalkód	Bruttó ár Ft
	Hegyesvéső	250	1	1	751590	8717472815330	1 640
	Laposvéső	20 x 250	1	1	751591	8717472815347	1 800
	Profi laposvéső	20 x 250	1	1	751596	8717574022988	2 150
	Szélesvéső	40 x 250	1	1	751592	8717472815354	3 390
	Önélezős szélesvéső	40 x 250	1	1	751597	8717574022995	4 370
		60 x 250	1	1	751598	8717574023008	4 520
	Csempevéső 30°-ban hajlított	40 x 250	1	1	751595	8717472815385	3 750
	Továbbfejlesztett csempevéső	40 x 260	1	1	751599	8717574023510	4 680
	Horonyvéső	22 x 250	1	1	751594	8717472815378	3 950
	Hézagvéső (fogazott, keményfémlapkás)	32 x 130	1	1	751121	8717574023770	47 230
		32 x 200	1	1	751122	8717574023787	58 080
	Vésőszárkészlet (hegyes, lapos, szélesvéső)	250	3	1	751589	8717472817433	7 250

Használható a felsorolt Hitachi könnyű súlyú vésőkalapácsokhoz: DH22PH/DH24PB3/DH24PC/DH24PC2/DH24PC3/DH24PH/DH24PM/DH25DAL/DH26PC/DH28PC/DH28PCY/DH28PD/DH28PMY/DH30PC/DH30PC2/DH36DAL/H25PV/H30PV vagy más márkájú vésőkalapácsokhoz, mint AEG, Bosch, DeWalt, Makita és Metabo.

SDS-MAX



	Leírás	Méret (mm)	CSE	MRM	Cikkszám	Vonalkód	Bruttó ár Ft
	Hegyesvéső	280	1	1	750990	8717154653120	2 400
		400	1	1	750991	8717154653144	2 790
		400	10	1	751050	8717574042832	25 850
		600	1	1	750992	8717154653168	4 390
	Önélezős hegyesvéső	400	1	1	751032	8717574023527	3 880
	Laposvéső	26 x 280	1	1	750993	8717154653137	2 390
		26 x 400	1	1	750994	8717154653151	2 790
		26 x 400	10	1	751054	8717574042849	25 850
		26 x 600	1	1	750995	8717154653175	4 100
	Önélezős laposvéső	26 x 400	1	1	751033	8717574023565	4 100
	Szélesvéső	50 x 300	1	1	751028	8717154653182	3 500
		50 x 400	1	1	750997	8717154653199	4 100
		80 x 300	1	1	751034	8717574023572	6 030
		115 x 350	1	1	750999	8717154653212	10 720
	Önélezős szélesvéső	50 x 350	1	1	751038	8717574023589	5 960

SDS-MAX

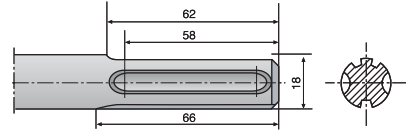

	Leírás	Méret (mm)	CSE	MRM	Cikkszám	Vonalkód	Bruttó ár Ft
	Csempevéső (20°-ban hajlított)	50 x 300	1	1	751005	8717154652765	4 830
		80 x 300	1	1	751037	8717472818232	5 620
	Hosszú csempevéső (20°-ban hajlított)	50 x 300	1	1	751039	8717574023596	6 020
	Horonyvéső	26 x 300	1	1	750996	8717154653229	5 620
		32 x 300	1	1	751036	8717472818225	8 190
	Csatornavéső	32 x 300	1	1	751000	8717154653236	8 190
	Szárnyas csatornavéső	35 x 380	1	1	751003	8717154653250	15 380
	Vakolatvéső	8 x 300	1	1	751048	8717574023602	7 900
	Fogazottvéső	38 x 300	1	1	751001	8717154653243	8 600
	Hézagvéső (fogazott)	38 x 300	1	1	751004	8717154652758	26 260
	Hézagvéső (keményfém lapkás)	38 x 200	1	1	751123	8717574023794	57 600
		38 x 270	1	1	751124	8717574023800	65 800
	Aszfaltvéső	75-110 x 400	1	1	751009	8717154652796	16 550
	Ásívéső	110 x 400	1	1	751008	8717154652789	15 060
	Rudázatbeütő (szegek, szondák, cövek beütéséhez)	13 x 260	1	1	751011	8717154652819	9 530
		16,5 x 260	1	1	751010	8717154652802	9 530
	Vésőszárkészlet 3 darabos (hegyes, lapos és szélesvéső)	400	3	1	751035	8717472817600	8 820
A KÖVETKEZŐ TARTOZÉKOK CSATLAKOZÁSA 22 - 26 MM KÓNUSZOS							
	Szerszámtartó szár /érdesítő és döngölőtálpakhoz/	220	1	1	751012	8717154652826	8 440
	Érdesítőtalp, fogszám: 5 x 5	60 x 60	1	1	751013	8717154652833	13 870
	Érdesítőtalp, fogszám: 7 x 7	60 x 60	1	1	751014	8717154652840	17 670
	Döngölőtalp	120 x 120	1	1	751015	8717154652857	29 000
		150 x 150	1	1	751016	8717154652864	19 460
Használható a felsorolt Hitachi könnyű súlyú vésőkalapácsokhoz: DH38MS/DH40MA/DH40MB/DH40MEY/DH40MR/DH40MRY/DH45MEY/DH45MR/DH50MB/DH50MRY/DH52MEY/H41MB/H45MR/H45MRY/H45ME/H45MEY/H60MC/H60MR/H60MRV/H60ME/H60MEY vagy más márkájú vésőkalapácsokhoz, mint AEG, Bosch, DeWalt, Makita és Metabo.							

VÉSŐSZÁRAK - Ø 13 MM SZÁRVÉG, 17 MM HATLAPÚ

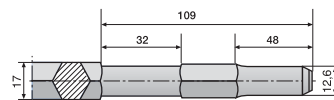

13	Leírás	Méret (mm)	CSE	MRM	Cikkszám	Vonalkód	Bruttó ár Ft
	Hegyesvéső	280	1	1	751500	8717154653458	2 730
		450	1	1	751501	8717154653465	3 880
	Laposvéső	20 x 280	1	1	751502	8717154653496	3 530
		20 x 450	1	1	751503	8717154653502	3 880
	Szélesvéső	50 x 280	1	1	751504	8717154653519	5 880
		50 x 450	1	1	751505	8717154653526	6 190
		75 x 300	1	1	751509	8717154653533	9 770
	Csatornavéső	30 x 270	1	1	751507	8717154653489	11 400
	Horonyvéső	30 x 270	1	1	751508	8717154654134	7 350
	Csempevéső 30° -ban hajlított	50 x 280	1	1	751510	8717472817594	7 980
	Hézagvéső / fogazott, keményfém lapkás	38 x 200	1	1	751125	8717574023817	58 320
		38 x 280	1	1	751126	8717574023824	66 660

A KÖVETKEZŐ TARTOZÉKOK CSATLAKOZÁSA 22 - 26 MM KÓNUSZOS

	Szerszámtartó szár /érdesítő és döngölőtálpakhoz/	255	1	1	751512	8717574000450	9 040
	Érdesítőtalp, fogszám: 5 x 5	60 x 60	1	1	751013	8717154652833	13 870
	Érdesítőtalp, fogszám: 7 x 7	60 x 60	1	1	751014	8717154652840	17 670
	Döngölőtalp	120 x 120	1	1	751015	8717154652857	29 000
		150 x 150	1	1	751016	8717154652864	19 460

Alkalmazás, Hitachi modellek: H41SA/H45SR és más márkákhoz, mint Atlas Copco és Makita

VÉSŐSZÁRAK - Ø 13 MM SZÁRVÉG, 17 MM HATLAPÚ, GALLÉROS

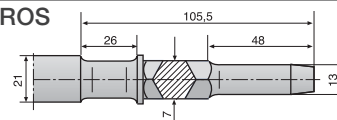

13	Leírás	Méret (mm)	CSE	MRM	Cikkszám	Vonalkód	Bruttó ár Ft
	Hegyesvéső	280	1	1	751551	8717472818416	3 880
		450	1	1	751552	8717472818423	5 700
	Laposvéső	25 x 280	1	1	751553	8717472818430	3 880
		25 x 450	1	1	751554	8717472818447	5 700
	Szélesvéső	50 x 280	1	1	751555	8717472818454	6 970
		50 x 450	1	1	751556	8717472818461	7 580
	Horonyvéső	22 x 270	1	1	751557	8717472818478	8 520
		30 x 280	1	1	751558	8717472818485	7 370
	Hézagvéső / fogazott, keményfém lapkás	38 x 200	1	1	751125	8717574023817	58 320
		38 x 280	1	1	751126	8717574023824	66 660
	Ásívéső	110 x 400	1	1	751559	8717472818492	25 330

Alkalmazás, Hitachi modellek: DH28Y/DH38/DH38YB/DH38SS/DH38YB1/DH40SR/DH40YB/H45SA/VRY38/PHU45 és más márkákhoz, mint Ryobi.

VÉSŐSZÁRAK - Ø 19 MM SZÁRVÉG, 21 MM HATLAPÚ

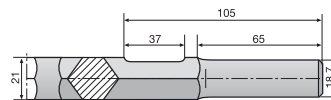

19	Leírás	Méret (mm)	CSE	MRM	Cikkszám	Vonalkód	Bruttó ár Ft
	Hegyesvéső	300	1	1	751531	8717472818317	5 410
		380	1	1	751532	8717472818324	5 730
		450	1	1	751533	8717472818331	7 070
	Laposvéső	30 x 300	1	1	751534	8717472818348	5 300
		30 x 380	1	1	751535	8717472818355	4 790
		30 x 450	1	1	751536	8717472818362	5 700
	Szélesvéső	50 x 380	1	1	751537	8717472818379	8 450
		75 x 380	1	1	751538	8717472818386	10 220
	Horonyvéső	30 x 300	1	1	751540	8717154653397	11 900
	Ásívéső	75-110 x 440	1	1	751539	8717472818393	27 600

Alkalmazás, Hitachi modellek: DH50SA/DH50SA1/H55SA/H60KA és más márkákhoz, mint Atlas Copco, Breaker, Felisatti, Kango, Makita, Milwaukee és Ryobi.

VÉSŐSZÁRAK - BORDÁS BEFOGÁSÚ GÉPEKHEZ

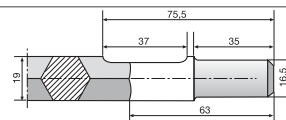





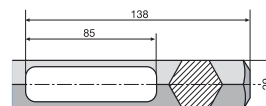

19	Leírás	Méret (mm)	CSE	MRM	Cikkszám	Vonalkód	Bruttó ár Ft
	Hegyesvéső	300	1	1	751561	8717472818249	3 900
		400	1	1	751562	8717472818256	4 880
	Laposvéső	25 x 300	1	1	751563	8717472818263	5 030
		25 x 400	1	1	751564	8717472818270	3 500
	Szélesvéső	50 x 300	1	1	751565	8717472818287	5 850
		50 x 400	1	1	751566	8717472818294	8 100
	Hézagvéső / fogazott, keményfém lapkás	32 x 150	1	1	751127	8717574023831	90 500
	Ásívéső	100 x 400	1	1	751567	8717472818300	27 000



Alkalmazás, Hitachi modellek: DH40FA/DH40FB/DH50SB és más márkákhoz, mint AEG, Atlas Copco, Black & Decker, Bosch, Breaker, Elu, Felisatti, Kango, Makita, Milwaukee és Ryobi.

VÉSŐSZÁRAK - 28 MM (1 1/8") HATLAPÚ



	Leírás	Méret (mm)	CSE	MRM	Cikkszám	Vonalkód	Bruttó ár Ft
	Hegyesvéső	400	1	1	751520	8717154653687	6 610
		520	1	1	751521	8717154653694	7 190
	Önélező hegyesvéső	400	1	1	751519	8717574044195	7 350
	Laposvéső	36 x 400	1	1	751522	8717154653700	6 610
		36 x 520	1	1	751523	8717154653717	8 010
	Szélesvéső	76 x 400	1	1	751524	8717154653724	14 990
		115 x 440	1	1	751525	8717154653731	22 610
	Ásívéső	125 x 500	1	1	751526	8717154653748	23 680
	Rudazat beütő (szegek, szondák, cövek beütéséhez)	27 x 400	1	1	751529	8717574023619	33 510





A KÖVETKEZŐ TARTOZÉKOK CSATLAKOZÁSA 39 - 44 MM KÓNUSZOS

	Szerszámtartó szár (érdesítő és döngölőtalpához)	400	1	1	751527	8717154653755	15 380
	Döngölőtalp	Ø 178	1	1	751530	8717154653762	19 530

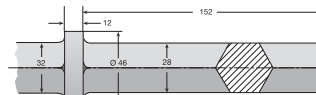
Alkalmazás, Hitachi modellek: H65SD/H65SD2/H70SD/H90SE/H90SG és más márkákhoz, mint Bosch, Hilti és Makita.

VÉSŐSZÁRAK - 28 MM (1 1/8") HATLAPÚ, GALLÉROS







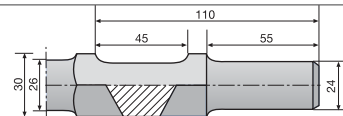

	Leírás	Méret (mm)	CSE	MRM	Cikkszám	Vonalkód	Bruttó ár Ft
	Hegyesvéső	550	1	1	751571	8717472818539	10 790
	Laposvéső	35 x 550	1	1	751572	8717472818546	11 400
	Szélesvéső	76 x 500	1	1	751573	8717472818553	11 400
	Ásívéső	125 x 480	1	1	751574	8717472818560	32 200



Alkalmazás, Hitachi modellek: H65SD/H65SD2/H70SD/H80/H90SE/H90SG és más márkákhoz, mint AEG, Bosch, DeWalt, Makita és Metabo.

VÉSŐSZÁRAK - 30 MM HATLAPÚ





	Leírás	Méret (mm)	CSE	MRM	Cikkszám	Vonalkód	Bruttó ár Ft
	Hegyesvéső	410	1	1	751543	8717472818508	7 460
	Önélezős hegyesvéső	410	1	1	751548	8717574030877	9 650
	Laposvéső	35 x 410	1	1	751544	8717472818515	7 460
	Szélesvéső	75 x 450	1	1	751545	8717472818522	10 460
	Ásóvéső (H70SA)	135 x 450	1	1	751541	8717154653663	27 090
	Ásóvéső (H65SB) 90°-ban	135 x 450	1	1	751542	8717154653670	26 260

A KÖVETKEZŐ TARTOZÉKOK CSATLAKOZÁSA 22 - 36 MM KÓNUSZOS

	Szerszámtartó szár (érsesítő és döngölőtálpakhoz)	400	1	1	751546	8717574002430	16 460
	Érsesítőtalp, fogszám: 5 x 5	60 x 60	1	1	751013	8717154652833	13 870
	Érsesítőtalp, fogszám: 7 x 7	60 x 60	1	1	751014	8717154652840	17 670
	Döngölőtalp	120 x 120	1	1	751015	8717154652857	29 000
		150 x 150	1	1	751016	8717154652864	19 460





A KÖVETKEZŐ TARTOZÉKOK CSATLAKOZÁSA 39 - 44 MM KÓNUSZOS

	Szerszámtartó szár (érsesítő és döngölőtálpakhoz)	400	1	1	751547	8717574023626	14 630
	Döngölőtalp	Ø 178	1	1	751530	8717154653762	19 530

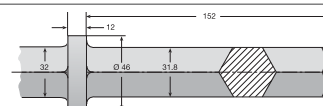
Alkalmazás, Hitachi modellek: H65SB/H65SB2/H65SB3/H65SC/H70SA és más márkákhoz, mint Makita és Ryobi.

VÉSŐSZÁRAK - 32 MM HATLAPÚ - GALLÉROS (1 1/4")



	Leírás	Méret (mm)	CSE	MRM	Cikkszám	Vonalkód	Bruttó ár Ft
	Hegyesvéső	430	1	1	751581	8717472818577	10 170
		550	1	1	751582	8717472818584	10 110
	Laposvéső	35 x 550	1	1	751583	8717472818591	10 790
	Szélesvéső	76 x 550	1	1	751584	8717472818607	13 440
	Ásóvéső	140 x 540	1	1	751585	8717472818614	rendelésre

Alkalmazás, Hitachi modellek: H90SA/H90SC és más márkákhoz, mint AEG, Bosch, DeWalt, Makita és Metabo.

SZERSZÁMKOCSI

	Leírás	CSE	MRM	Cikkszám	Vonalkód	Bruttó ár Ft
	Szerszámkocsi nehéz gépekhez Használható H90SA/H90SC/H90SG gépekhez	1	1	712690	8717574026016	49 810

NAGYSZILÁRDSÁGÚ BITEK ÜTVECSAVARÓZÓKHOZ

A KÖSZÖRÜLT FÚRÓHEGY A PONTOS ILLESZKEDÉST SEGÍTI

SPECIÁLIS HOSSZ, HOGY BIZTOSÍTSA A TELJES HOSSZ (GÉP + CSAVAROZÓHEGY) RÖVIDSÉGÉT

CSÚCSMINŐSÉGŰ RUGÓACÉL



EGYEDÜLLÁLLÓ TORZIÓS ZÓNA

GYORSCSATLAKOZÁS 1/4"

A következő generációs bitek ütvefűrészhöz

Az ütvefűrők folyamatos fejlesztése és az új generációs gépek megjelenése jelentősen megnövelte a nagy nyomatékok használatát. Ez kikényszerítette az igényt a jobb minőségű csavarozóbitek iránt, ami oda vezetett, hogy a Hitachi kifejlesztette a következő generációs biteket.

Az új csúcsnyomatékok jóval meghaladják a normál bitek és csavarok nyomatékátadási lehetőségét. A csavarnak a megszorítás alatt csak egyszer kell ellenállni a magas nyomatéknak, a csavarozó bitnek viszont folyamatosan.

Hogy ennek az elvárásnak eleget tegyen, a Hitachi jelentősen javított néhány technikai paramétert, megnövelve ezáltal a tartósságot:

- Egy speciális rugóacél használatával szignifikánsan megnövelhető a bit rugalmassága.
- Hogy megőrizzük a rugózási tulajdonságot, egy speciális keményedési folyamatot adaptáltak.
- A felfüggesztés csak védi a bitet, amikor a

torziós terület keresztmetszetét úgy alakítják ki, hogy az a maximális torziós deformáció mellett a legnagyobb erő átadására legyen képes a csavar meghúzásához. Így tehát minden bithez külön kiszámolták, tesztelték és adaptálták a legmegfelelőbb átmérőt.









Ezek a bitek olyan alkalmazásokhoz lettek kifejlesztve, ahol a jelenleg használatos ütvecsavarozók a legnagyobb nyomatékon vannak használva. Összehasonlítva a standard csavarozó bitekkel, ezek rendkívül ellenállóak a törésnek, és akár tízszer hosszabb az élettartamuk.





A keskeny, süllyesztett derékszakaszból megbízhatóan elnyeli a hirtelen nagy csúcsnyomatékokat. Ez a rész úgy működik, mint egy puffer, elnyeli az energiát a sokkzónában. A sokkzóna mint egy rugó aktiválódik, amint a forgatónyomaték eléri a magas szinteket. Amíg más bitek ilyenkor megcsúsznak, repednek vagy törnek, addig a Hitachi bitek bizonyítanak, és rendkívül tartósak.

Jellemzők

- Az acél kiválasztásánál arra fókuszálnak, hogy minél tartósabb legyen a bit.
- Egyedülálló hőkezelésnek vetik alá, egy túl puha bit elhajlik, egy túl kemény eltörik. A Hitachi bitek pontosan megfelelnek a lehető legnagyobb erőátvitelnek.
- A speciális kialakítás és tervezés hosszú élettartamot biztosít a hegynek.
- Okos hossz: a bitek csak 38 mm hosszúak, hogy direkt használhatóak legyenek az ütvefűrőkbe, anélkül, hogy további bittartóra lenne szükség. Ez kiemeli a Hitachi igen rövid tervezésű ütvefűrőinek az előnyét, optimális munkavégzést biztosítva akár szűk, zárt terekben is.



  	Leírás	Méret	Hossz (mm)	CSE	MRM	Cikkszám	Vonalkód	Bruttó ár Ft
	 PH	1	38	3	1	751171	8717574034523	2 320
		2	38	3	1	751172	8717574034530	2 320
		3	38	3	1	751173	8717574034547	2 320
	 PZ	1	38	3	1	751176	8717574034554	2 320
		2	38	3	1	751177	8717574034561	2 320
		3	38	3	1	751178	8717574034578	2 320
	 Torx	15	38	3	1	751181	8717574034585	2 320
		20	38	3	1	751182	8717574034592	2 320
		25	38	3	1	751183	8717574034608	2 320
		30	38	3	1	751184	8717574034615	2 320
		40	38	3	1	751185	8717574034622	2 320

  	Leírás	Hossz (mm)	CSE	MRM	Cikkszám	Vonalkód	Bruttó ár Ft
BITKÉSZLETEK ÜTVECSAVARÓZÓKHOZ							
	21 darabos készlet: 1 x PH 1, 2 x PH 2, 3 1 x PZ 1, 2 x PZ 2, 3 2 x T 15, 20, 25, 30, 40 gyorscserélős mágneses bittartó	38	21	1	751190	8717574034639	15 900

CSAVARÓZÓBITEK ÉS BITKÉSZLETEK



Hitachi: bitek teljes választéka

A Hitachi bitek arra tervezték, hogy az erőátvitel maximum szintjét nyújtsák és hosszú élettartamúak legyenek. Ennek érdekében a bitek a következő követelményeknek kell megfelelniük:

- Kiváló minőségű, válogatott acélból készülnek
- Megfelelő hőkezeléssel készül minden egyes bit
- A legmagasabb követelményeknek megfelelő gyártási eljárás

A termékválasztékban nagyon sok fajta bit

szerepel. Különböző csomagok elérhetőek, beleértve a leggyakrabban használt bitekbeli összeállított gazdaságos csomagokat.

Extra kemény felület





A Hitachi kétfajta gyártási eljárást használ a bitek fajtájától és felhasználásától függően:









- Először az alap formát készítik el, amiből kialakítják a végleges formát
- Egyszerre formázzák a teljes bitet

A gyártás után a biteket megedzik. Az edzés

nemcsak a bit extra felületét biztosítja, hanem a megfelelő vastagságot is. Ha a bit túl kemény, a nagyfokú igénybevétel esetén szilánkosra törhet, ha túl lágy, akkor eldeformálódik.

SPECIÁLIS TERMÉKJELLEMZŐK

	speciális bitek nagy teljesítményű ütvecsavarozókhoz		mágneses verzió
	titán nitriddel bevont bitek az extra tartósságért		nem mágneses verzió

 	Leírás	Méret	Hossz (mm)	CSE	MRM	Cikkszám	Vonalkód	Bruttó ár Ft
SPECIÁLIS NAGYSZILÁRDSÁGÚ BITEK ÜTVECSAVARÓZÓKHOZ / B.:1/4" K.HATLAP								
	Phillips	3	35	3	1	752299	8717472816238	2 170
	Pozidrive	3	35	3	1	752284	8717472810311	2 170
	Torx	T 40	35	3	1	752316	8717472810588	2 170
CSAVARÓZÓ BITEK / BEFOGÁS: 1/4" KÜLSŐ HATLAP								
	Phillips	0	25	3	1	752251	8717472810007	1 010
		1	25	3	1	752252	8717472810014	560
		1	25	25	1	752256	8717472810052	3 010
		2	25	3	1	752253	8717472810021	560
		2	25	25	1	752257	8717472810069	3 010
		3	25	3	1	752254	8717472810038	560
		3	25	25	1	752258	8717472810076	3 010
		4	32	1	1	752255	8717472810045	920
	Phillips	1	50	3	1	752263	8717472810120	2 060
		2	50	3	1	752264	8717472810137	2 060
		3	50	3	1	752265	8717472810144	2 060
	Phillips	2	109	2	1	752266	8717472810151	3 020
		2	136.4	2	1	752376	8717574001204	3 250
		2	152	2	1	752267	8717472810168	3 270
		3	152	2	1	752268	8717472810175	3 270
	Phillips	1	25	3	1	752260	8717472810090	1 550
		2	25	3	1	752261	8717472810106	1 550
		3	25	3	1	752262	8717472810113	1 550
	Phillips Rövidített fej	2	25	3	1	752259	8717472810083	1 450



Leírás

Méret

Hossz
(mm)

CSE

MRM



















Cikkszám







Vonalkód



Bruttó ár
Ft

CSAVARÓZÓ BITEK / BEFOGÁS: 1/4" KÜLSŐ HATLAP

		Pozidrive	0	25	3	1	752271	8717472810182	1 100	
			1	25	3	1	752272	8717472810199	630	
			1	25	25	1	752276	8717472810236	3 010	
			2	25	3	1	752273	8717472810205	630	
			2	25	25	1	752277	8717472810243	3 010	
			3	25	3	1	752274	8717472810212	630	
			3	25	25	1	752278	8717472810250	3 010	
			4	32	1	1	752275	8717472810229	1 080	
		Pozidrive	1	50	3	1	752285	8717472810328	2 060	
			2	50	3	1	752286	8717472810335	2 060	
			3	50	3	1	752287	8717472810342	2 060	
		Pozidrive	2	109	2	1	752288	8717472810359	3 020	
			2	136,4	2	1	752379	8717574001211	3 520	
			2	152	2	1	752289	8717472810366	3 270	
			3	152	2	1	752290	8717472810373	3 270	
TiN			Pozidrive	1	25	3	1	752280	8717472810274	1 550
				2	25	3	1	752281	8717472810281	1 550
				3	25	3	1	752282	8717472810298	1 550
		Pozidrive Rövidített fej	2	25	3	1	752279	8717472810267	1 540	
		Egyenesélű	4.0 x 0.5	25	3	1	752291	8717472810380	870	
			4.5 x 0.6	25	3	1	752292	8717472810397	890	
			5.5 x 0.8	25	3	1	752293	8717472810403	890	
			6.0 x 1.0	25	3	1	752294	8717472810410	870	
			6.5 x 1.2	25	3	1	752295	8717472810427	890	
		Torx	T 4	25	3	1	752301	8717472810434	1 030	
			T 5	25	3	1	752302	8717472810441	1 030	
			T 6	25	3	1	752303	8717472810458	1 030	
			T 7	25	3	1	752304	8717472810465	1 030	
			T 8	25	3	1	752305	8717472810472	1 030	
			T 9	25	3	1	752306	8717472810489	1 030	
			T 10	25	3	1	752307	8717472810496	1 030	
			T 15	25	3	1	752308	8717472810502	1 030	
			T 20	25	3	1	752309	8717472810519	1 030	
			T 20	25	25	1	752243	8717574000481	6 650	
			T 25	25	3	1	752310	8717472810526	1 030	
			T 25	25	25	1	752244	8717574000498	6 660	
			T 27	25	3	1	752311	8717472810533	1 030	
			T 30	25	3	1	752312	8717472810540	1 030	
			T 30	25	25	1	752241	8717574050073	6 770	
			T 40	25	3	1	752313	8717472810557	1 030	
T 40	25	25	1	752242	8717574050080	6 770				
		Torx	T 10	50	3	1	752318	8717472810601	2 170	
			T 15	50	3	1	752319	8717472810618	2 170	
			T 20	50	3	1	752320	8717472810625	2 170	
			T 25	50	3	1	752321	8717472810632	2 170	
			T 27	50	3	1	752322	8717472810649	2 170	
			T 30	50	3	1	752323	8717472810656	2 170	
T 40	50	3	1	752324	8717472810663	2 170				

 	Leírás	Méret	Hossz (mm)	CSE	MRM	Cikkszám	Vonalkód	Bruttó ár Ft	
CSAVARÓZÓ BITEK / BEFOGÁS: 1/4" KÜLSŐ HATLAP									
	 Torx lyukkal	TX 8	25	3	1	752331	8717472810670	1 320	
		TX 10	25	3	1	752332	8717472810687	1 320	
		TX 15	25	3	1	752333	8717472810694	1 320	
		TX 20	25	3	1	752334	8717472810700	1 320	
		TX 25	25	3	1	752335	8717472810717	1 320	
		TX 27	25	3	1	752336	8717472810724	1 320	
		TX 30	25	3	1	752337	8717472810731	1 320	
		TX 40	25	3	1	752338	8717472810748	1 320	
	 Külső hatlap	1.5	25	3	1	752341	8717472810755	1 030	
		2	25	3	1	752342	8717472810762	1 030	
		2.5	25	3	1	752343	8717472810779	1 030	
		3	25	3	1	752344	8717472810786	1 030	
		4	25	3	1	752345	8717472810793	1 030	
		5	25	3	1	752346	8717472810809	1 220	
		6	25	3	1	752347	8717472810816	1 030	
	 Dugókulcs	5.5	45	1	1	752351	8717472810823	1 920	
		6	45	1	1	752352	8717472810830	1 920	
		7	45	1	1	752353	8717472810847	1 920	
		8	45	1	1	752354	8717472810854	1 920	
		9	45	1	1	752355	8717472810861	1 920	
		10	45	1	1	752356	8717472810878	1 920	
		11	45	1	1	752357	8717472810885	1 920	
		12	45	1	1	752358	8717472810892	1 920	
		13	45	1	1	752359	8717472810908	1 920	
		17	50	1	1	752360	8717472810915	2 250	
		1/4"	45	1	1	752362	8717472810939	2 210	
		3/8"	45	1	1	752363	8717472810946	1 920	
		5/16"	45	1	1	752364	8717472810953	1 920	
	 Dugókulcs	8	45	1	1	750555	8717472817471	1 770	
		10	45	1	1	750557	8717472817495	1 770	
	 Robertson külső négylapú	1	25	3	1	752366	8717472810960	1 190	
		2	25	3	1	752367	8717472810977	1 190	
		3	25	3	1	752368	8717472810984	1 190	
	 Modul Phillips	1	70	1	1	752371	8717472810991	1 290	
		2	70	1	1	752372	8717472811004	1 290	
	 Modul Pozidrive	1	70	1	1	752373	8717472811011	1 290	
		2	70	1	1	752374	8717472811028	1 290	
	 Kétoldalas Phillips-	Pozidrive	1	60	3	1	752381	8717472811035	2 130
		 Kétoldalas Phillips	2	60	3	1	752382	8717472811042	1 920
			3	60	3	1	752383	8717472811059	2 130
			2	150	2	1	752386	8717472811080	2 240

	Leírás	Hossz (mm)	CSE	MRM	Cikkszám	Vonalkód	Bruttó ár Ft
BITTARTÓK / BEFOGÁS: 1/4" KÜLSŐ HATLAP							
 	Mágneses bittartó mélységhatárolóval (extra erős mágnessel)	60	1	1	750345	8717574043716	1 120
 	Mágneses bittartó mélységhatárolóval	60	1	1	752390	8717574009996	2 570
 	Mágneses bittartó	60	1	1	752394	8717472811134	1 260
 	Mágneses bittartó gyűrűvel	75	1	1	752391	8717472811103	2 520
		150	1	1	752392	8717472811110	3 350
		200	1	1	752393	8717472811127	3 710
 	Bittartó gyorscserélő	300	1	1	781790	8717574027723	1 770
 	Mágneses gyorsbefogó tokmány	60	1	1	752396	8717472811158	3 270
 	Mágneses bittartó, Pz 2 bittel	41	1	1	752398	8717472814098	2 000
 	Bittartó SDS-Plus	75	1	1	752388	8717574017397	2 730
 	Mágneses bittartó SDS-Plus	75	1	1	752389	8717574017403	2 920

	Leírás	Hossz (mm)	CSE	MRM	Cikkszám	Vonalkód	Bruttó ár Ft
MINI RACSNISKULCS							
	- 60 fogas finom racsnis szerkezet - könnyű használni / jobbra/balra kapcsoló - használható 1/4" hatlapú bitekhez - másik végén egy 8 mm-es hatlapú kulcs	95	1	1	752240	8717574049916	3 300

 	Contents	Hossz (mm)	CSE	MRM	Cikkszám	Vonalkód	Bruttó ár Ft
BIT SETS							
	8 darabos készlet: PH 1, 2 PZ 1, 2 Egyenes 4.0, 5.5, 6.5 Mágneses bittartó	25	8	1	752397	8717472811165	2 520
 	31 darabos készlet: 6 x PH 1, 3 18 x PH 2 mágneses gyorsbefogó tokmánnnyal	25	31	1	752245	8717574032987	5 800
 	31 darabos készlet: 6 x PZ 1, 3 18 x PZ 2 mágneses gyorsbefogó tokmánnnyal	25	31	1	752246	8717574032994	5 230
 	31 darabos készlet: 6 x T 20, 40 9 x T 25, 30 mágneses gyorsbefogó tokmánnnyal	25	31	1	752247	8717574033007	9 940
	31 darabos készlet: 3 x PH 1, 2, 3 3 x PZ 1, 2, 3 3 x T 20, 25, 30, 40 mágneses gyorsbefogó tokmánnnyal	25	31	1	752248	8717574033014	7 590
 	43 db-os titánium bevonatú készlet: 7 x PH 1, 2, 3 7 x PZ 1, 2, 3 mágneses gyorsbefogó tokmánnnyal	25	43	1	752269	8717472813671	17 540
 	43 db-os készlet, ütvecsavarozókhoz 7 x PZ 2, 3 7 x T 25, 30, 40, 45 mágneses gyorsbefogó tokmánnnyal	35	43	1	752325	8717472813688	23 600

 	Tartalma	Hossz (mm)	CSE	MRM	Cikkszám	Vonalkód	Bruttó ár Ft
	18 db-os készlet PH 1, 2, 3 PZ 1, 2, 3 egyenes 4.5, 6.5 hatlapú 3, 4, 5 T 10, 15, 20, 25, 27, 30, 40	75	18	5	750361	8717574033359	5 450
	24-db-os készlet PH 1, 2, 3 PZ 1, 2, 3 dugókulcs 6, 7, 8, 10, 11, 13 hatlapú 3, 4, 5 T 10, 15, 20, 25, 30, 40 átalakító, mágneses tartó és racsnis kulcs	25	24	12	750362	8717574033366	5 810
	32-db-os készlet PH 1, 3 2 x PH 2 PZ 1, 3 2 x PZ 2 egyenes 3.5, 4.5, 5.5, 6.5 hatlapú 3, 4, 5, 6 T 10, 15, 20, 25, 27, 30, 40 TX 10, 15, 20, 25, 27, 30, 40 gyorscserélős mágneses tartó átalakító 1/4" hatlap -> 1/4" négyyszög	25	32	12	750363	8717574033373	3 950
	50-db-os készlet 2 x PH 1, 2, 3 2 x PZ 1, 2, 3 egyenes 3.5, 4.5, 5.5, 6.5 mm hatlapú 3, 4, 5, 6, 8 2 x T 10, 15, 20, 25 T 27, 2 x T 30, 40 TX 10, 15, 20, 25, 30, 40 1/4" fáfúrók D. 3, 4, 5, 6 mm 1/4" fémfúrók D. 2, 3, 4, 5 mm 1/4" sorjázó D. 12.4 mm gyorscserélős mágneses tartó	25	50	8	750365	8717574042306	7 250
	60-db-os készlet 3 x PH 1, 2, 3 3 x PZ 1, 2, 3 egyenes 3.5, 6.5 2 x egyenes 4.5, 5.5 2 x hatlapú 4, 5, 6, 8 3 x T 10, 15, 20, 25, 30, 40 2 x T 27 TX 10, 15, 20, 25, 30, 40 mágneses tartó gyorscserélős mágneses tartó	25	60	5	750364	8717574033380	7 270

 	Tartalma	CSE	MRM	Cikkszám	Vonalkód	Bruttó ár Ft
	10 db-os készlet Ph1, Ph2, Ph3, Pz 1, Pz 2, Pz 3 és T 15, T 20, T 25, T 30	10	1	711000	8717574011944	3 670
	11 db-os készlet 2 x Pz 1, 2 x Pz 2, 2 x Pz 3, T 15, T 20, Es 5,5, Es 6,5 és mágneses tartó	11	1	713000	8717154650822	1 660
	27 db-os készlet Ph1, Ph2, Ph3, Pz1, Pz2, Pz3, T 8, T 10, T 15, T 20, T 25, T 27, T 30, T 40, H3, H4, H5, H6, Es 4, Es 6, dupla végű 2 x Ph 1 - 2 mm, 2 x Ph 2 3 mm, 1 x Ph 3 4 mm, mágneses tartó és gyors cserélős mágneses tartó	27	1	720000	8717154650792	8 410
	28 db-os készlet Ph1, Ph2, Pz1, Pz2, Pz3, T10, T15, T20, T25, T30, T40, H3, H4, H5, H6, Es5, Es7, dugókulcs 5, 6, 7, 8, 9, 10, 11 és 12 mm, átalakító, mágneses tartó és racsnis kulcs	28	1	752000	8717154650754	6 350
	31 db-os készlet Ph1, 2 x Ph2, Ph3, Pz1, 2 x Pz2, Pz3, T10, T15, T20, T25, T27, T30, T40, TX10, TX15, TX20, TX25, TX27, TX30, H3, H4, H5, H6, Es3, Es4, Es5, Es6	31	1	753000	8717154650761	4 750
	41 db-os készlet: Ph1, Ph2, Ph3, Pz1, Pz2, Pz3, T10, T15, T20, T25, T27, T30, T40, TX10, TX15, TX20, TX25, TX27, TX30, TX40, H3-4-5-6, Es3-4-5-6, átalakító, dugókulcsok 8, 10, 11, 12, 13, 14, 17, 19, 21, 22 mm, átalakító 1/4" hatlapról 1/2" négyszögre, és átalakító 1/2" négyszögről 1/4" hatlapra	41	1	752500	8717154654158	12 490
	42 db-os készlet fafűrők Ø 1,5/2,5/3/4/5 mm, dugókulcsok 5,5/6/7/8/10/12/13 mm, 45 mm hosszú duplavégű Es6, 50 mm hosszú H2, H2,5, H3, H4, H5, H6, 50 mm hosszú T10, T15, T20, T35, T30, T40, 50 mm hosszú Es5-6, 65 mm hosszú duplavégű Ph1, Ph3, 65 mm hosszú dupla végű Pz 1, Pz 2, Pz 3, 100 mm hosszú Ph2, 100 mm hosszú Pz2, 110 mm hosszú 3 x duplavégű Ph2, 110 mm hosszú duplavégű Pz2, mágneses bittartó, 10 db-os bittartó, átalakító 1/4" hatlapról 1/4" négyszögre	42	1	710000	8717154650785	12 150

1/4" ★	Tartalma	CSE	MRM	Cikkszám	Vonalkód	Bruttó ár Ft
	<p>60 db-os készlet PH 0, PH 1, PH 2, PH 3, Pz 0, Pz 1, Pz 2, Pz 3, T 10, T15, T 20, T 25, T 30, T 40, H2, H3,H4, H5, H5,5 H6, Es3, Es4, Es5, Es6, Es7, L = 65 mm PH 1, PH 2, L = 65 mm Es5, Es7, mágneses bittartó, 120 mm hosszú bittartó, 145 mm-es flexibilis hosszabbító, műszersz csavarhúzó PH 0x25, PH0x50, Es 2.4 x 25, Es 3 x5 0, kerek bittartó, 1/4" külső hatlap imbuszkulcs, átalakító 1/4" hatlapról 1/4" négyzögre, 1/4"-os hatlap befogású racsnis csavarhúzó, 1/4" belső hatlap befogású csavarozó, átalakító 1/4"-os belső hatlapról 1/4"-os belső négyzögre, dugókulcsok 5, 6, 7, 8, 9, 10, 11, 12, 13, 1/2, 15/32, 7/16, 3/5, 11/32, 15/16, 3/4, 7/12, 3/16</p>	60	1	751057	8717154650808	11 080
	<p>61 db-os készlet Ph1, 3 x Ph2, 2 x Ph3, 5 x PZ 1, 10 x PZ 2, 5 x PZ 3, T 10, 2 x T 15, 2 x T 20, 2 x T 25, T 27, T 30, T 40, TX10, TX 15, TX 20, TX 25, TX 27, TX 30, H2, H2,5 H3, H4, H5, H5,5, H6, H7, H8, Es4, Es4,5, Es5, Es6, Es7, Es8, átalakító, mágneses bittartó</p>	61	1	715000	8717154650846	4 370
	<p>100 db-os készlet 7 x Ph1, 7 x Ph2, 7 x Ph3, 7 x Pz1, 7 x Pz2, 7 x Pz3, 2 x T 10, 2 x T 15, 2 x T 20, 2 x T 25, 2 x T 27, 2 x T 30, 2 x T 40, TX10, TX15, TX20, TX25, TX27, TX30, TX40, 7 x H4, 7 x H6, 7 x Es 4, 7 x Es 6, mágneses bittartó és gyorscserelés mágneses tartó</p>	100	1	754000	8717154650778	9 190
	<p>112 db-os készlet Ph0, Ph1, Ph2, Ph3, Pz1, Pz2, Pz3, T10, T15, T20, T25, T27 T30, T40, H2-7, Es3-8, Robertson 1-3 50 mm hosszal, mágneses bittartó, gyorsrögzítő bittartó, 280 mm hosszú 1/4"-os hatlap befogású flexibilis szár, 1/4" bittartó csavarozó, 4 x mélységállító, 1/4"-os hatlap befogású fa süllyesztőfűrő, fémfűrő: 1,5, 2, 2,5, 3, 3,2, 3,5, 4, 4,5, 4,8, 5, 6, 6,5 mm, fafűrő: 3, 3,2, 3,5, 4, 4,5, 1,8, 5, 5,5, 6, 6,5, 7, 7,5, 8 mm, kőzetfűrő: 3, 4, 5, 6, 8, 10 mm, süllyesztő fűrő: 10, 12, 20 mm, 1/4"-os dugókulcs 3/16, 7/32, 1/4, 9/32, 5/16, 11/32, 3/8, 7/16, 1/2, 5, 6, 7, 8, 9, 10, 11, 12, 13 mm</p>	112	1	705315M	8717154650815	16 490

DUGÓKULCSOK

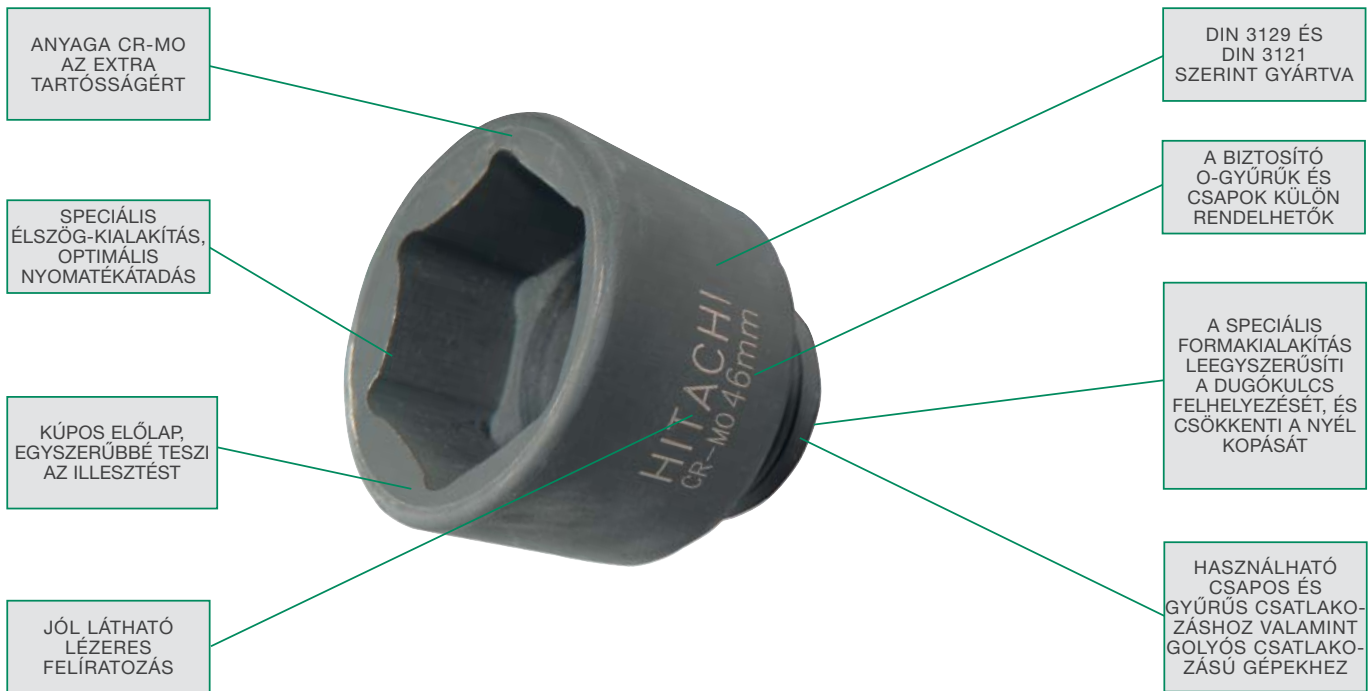

ANYAGA CR-MO
AZ EXTRA
TARTÓSSÁGÉRT

DIN 3129 ÉS
DIN 3121
SZERINT GYÁRTVA

SPECIÁLIS
ÉLSZÖG-KIALAKÍTÁS,
OPTIMÁLIS
NYOMATÉKÁTADÁS

A BIZTOSÍTÓ
O-GYŰRŰK ÉS
CSAPOK KÜLÖN
RENDELHETŐK

KÚPOS ELŐLAP,
EGYSZERŰBBÉ TESZI
AZ ILLESZTÉST

A SPECIÁLIS
FORMAKIALAKÍTÁS
LEEGYSZERŰSÍTI
A DUGÓKULCS
FELHELYEZÉSÉT, ÉS
CSÖKKENTI A NYÉL
KOPÁSÁT

JÓL LÁTHATÓ
LÉZERES
FELÍRATOZÁS

HASZNÁLHATÓ
CSAPOK ÉS
GYŰRŰS CSATLAKO-
ZÁSHOZ VALAMINT
GÖLYÖS CSATLAKO-
ZÁSÚ GÉPEKHEZ

Gépi dugókulcsok

A gépi dugókulcsok gyártása a DIN 3121 és a DIN 3129 számú szabványok szerint történik. Ezek a szerszámok ipari felhasználásra, nagy igénybevételű csavarozási feladatokra készültek. A dugókulcsok keménységét, szívósságát és hosszú élettartamát a megfelelő anyagminőség (Cr - Mo acéltötvözet) és a speciális gyártástechnológia biztosítja. A részletekre is ügyelő formatervezés (pl. kúpos előlap, speciális élszögkialakítás, stb.) biztosítja a szerszám gyors, pontos illesztését, az optimális nyomatékátadást, a kopás, a csavarfejsérülések, továbbá a túlzott rezgések csökkentését.

Teljeskörű termékválaszték

A dugókulcsok termékskáláján bőséges választékban megtalálhatók a külső, belső hatlapú és Torx kulcsok, hosszabbító rudak, adapterek, átalakítók és szer-számbiztosító készletek. A külső hatlapú csavarokhoz a 10-től 24 mm-ig terjedő mérettartományban komplett dugókulcskészlettel is rendelkezünk.

Csuklós dugókulcsok



A csuklós dugókulcsokkal a nehezen hozzáférhető helyeken is egyszerűvé válik a szerelés. Az 1/4" külső hatlapú befogású, 112 mm hosszú kulcsok a 8 - 22 mm laptávú méretekben kaphatók. A befogószár 0 - 15° között állítható. A szár és a csavarkulcs kapcsolata reteszelt, ekkor extra hosszúságú egyenes dugókulcsként is használható.

HITACHI DUGÓKULCSOK	
Anyaga:	Cr-Mo.
Kivitel:	1/2" belső 4 oldalú 3/4" belső 4 oldalú 1" belső 4 oldalú 1/4" külső hatlapú
O-gyűrű és csap:	külön rendelhető
Méret:	8 - 50 mm
Tartozékok:	adapter, hosszabbító, csap és komplett szett
Használat:	csavarkötések szerelésére



**CSUKLÓS DUGÓKULCSOK
A NEHEZEN ELÉRHETŐ MUNKÁKHOZ**









DUGÓKULCSOK / BEFOGÁS: 1/2" BELSŐ NÉGYSZÖG

1/2"	Méret	Hossz (mm)	O-gyűrű + pin típusa	CSE	MRM	Cikkszám	Vonalkód	Bruttó ár Ft
DUGÓKULCSOK KÜLSŐ HATLAPÚ CSAVAROKHOZ								
 	8	38	Type 1	1	1	751801	8717154654516	700
	10	38	Type 1	1	1	751802	8717154654523	700
	11	38	Type 1	1	1	751803	8717154654530	700
	12	38	Type 1	1	1	751804	8717154654547	700
	13	38	Type 1	1	1	751805	8717154654554	700
	14	38	Type 1	1	1	751806	8717154654561	700
	15	38	Type 2	1	1	751807	8717154654578	1 000
	16	38	Type 2	1	1	751808	8717154654585	1 000
	17	38	Type 2	1	1	751809	8717154654592	1 000
	18	38	Type 2	1	1	751810	8717154654608	1 000
	19	38	Type 2	1	1	751811	8717154654615	1 000
	20	38	Type 2	1	1	751812	8717154654622	1 000
	21	38	Type 2	1	1	751813	8717154654639	1 000
	22	38	Type 2	1	1	751814	8717154654646	1 320
	23	38	Type 2	1	1	751815	8717154654653	1 320
	24	38	Type 2	1	1	751816	8717154654660	1 320
	25	38	Type 2	1	1	751817	8717154654677	1 360
	26	38	Type 2	1	1	751818	8717154654684	1 360
	27	38	Type 2	1	1	751819	8717154654691	1 360
	28	38	Type 2	1	1	751820	8717154654707	1 360
	29	38	Type 2	1	1	751821	8717154654714	1 370
	30	38	Type 2	1	1	751822	8717154654721	1 540
	32	38	Type 2	1	1	751823	8717154654738	1 620
	DUGÓKULCSOK KÜLSŐ HATLAPÚ CSAVAROKHOZ, EXTRA HOSSZÚ MÉRET							
 	8	85	Type 1	1	1	751825	8717154655261	1 550
	10	85	Type 1	1	1	751826	8717154655278	1 550
	11	85	Type 1	1	1	751827	8717154655285	1 550
	12	85	Type 1	1	1	751828	8717154655292	1 550
	13	85	Type 1	1	1	751829	8717154655308	1 550
	14	85	Type 1	1	1	751830	8717154655315	1 550
	15	85	Type 2	1	1	751831	8717154655322	1 730
	16	85	Type 2	1	1	751832	8717154655339	1 730
	17	85	Type 2	1	1	751833	8717154655346	1 730
	18	85	Type 2	1	1	751834	8717154655353	1 730
	19	85	Type 2	1	1	751835	8717154655360	1 970
	20	85	Type 2	1	1	751836	8717154655377	1 970
	21	85	Type 2	1	1	751837	8717154655384	2 030
	22	85	Type 2	1	1	751838	8717154655391	2 000
	23	85	Type 2	1	1	751839	8717154655407	2 000
	24	85	Type 2	1	1	751840	8717154655414	2 000
	26	85	Type 2	1	1	751842	8717154655438	2 080
	27	85	Type 2	1	1	751843	8717154655445	2 540
	30	85	Type 2	1	1	751846	8717154655476	2 870
	32	85	Type 2	1	1	751847	8717154655483	2 870
DUGÓKULCSOK KÜLSŐ HATLAPÚ CSAVAROKHOZ, EXTRA HOSSZÚ MÉRET, SZŰKÍTETT								
 	10	78	Type 1	1	1	751881	8717154655070	1 380
	13	78	Type 1	1	1	751884	8717154655100	1 380

DUGÓKULCSOK / BEFOGÁS: 1/2" BELSŐ NÉGYSZÖG

1/2"	Méret	Hossz (mm)	O-gyűrű + pin típusa	CSE	MRM	Cikkszám	Vonalkód	Bruttó ár Ft
DUGÓKULCSOK KÜLSŐ TORX CSAVAROKHOZ								
	T 10	38	Type 1	1	1	751849	8717154654752	920
	T 12	38	Type 1	1	1	751850	8717154654769	920
	T 14	38	Type 1	1	1	751851	8717154654776	920
	T 20	38	Type 2	1	1	751854	8717154654806	1 180
	T 24	38	Type 2	1	1	751855	8717154654813	1 440
DUGÓKULCSOK BELSŐ TORX CSAVAROKHOZ								
	T 30	76	Type 1	1	1	751856	8717154654820	1 620
	T 40	76	Type 1	1	1	751857	8717154654837	1 620
	T 50	76	Type 1	1	1	751858	8717154654844	1 620
	T 55	76	Type 1	1	1	751859	8717154654851	1 620
	T 60	76	Type 1	1	1	751860	8717154654868	1 620
DUGÓKULCSOK BELSŐ HATLAPÚ CSAVAROKHOZ								
	H 4	76	Type 1	1	1	751861	8717154654875	1 620
	H 5	76	Type 1	1	1	751862	8717154654882	1 620
	H 6	76	Type 1	1	1	751863	8717154654899	1 620
	H 8	76	Type 1	1	1	751864	8717154654905	1 620
	H 10	76	Type 1	1	1	751865	8717154654912	1 640
	H 12	76	Type 1	1	1	751866	8717154654929	1 640
	H 14	76	Type 1	1	1	751867	8717154654936	1 640
	H 17	76	Type 1	1	1	751868	8717154654943	1 640
HOSSZABBÍTÓ TORZIÓS RUDAK DUGÓKULCSOKHOZ								
		50	Type 1	1	1	751869	8717154654950	1 440
		125	Type 1	1	1	751870	8717154654967	1 620
		250	Type 1	1	1	751871	8717154654974	2 330
ADAPTER KÉZIKULCSOKHOZ								
	1/2"	50	Type 1	1	1	751872	8717154654981	1 550
CSUKLÓS ADAPTER								
	1/2"	65	Type 1	1	1	751873	8717154654998	3 050
BITHEGY ADAPTER: 1/4" KÜLSŐ HATLAPÚ PENGÉKHEZ								
	Belső 1/4" golyós	38	Type 1	1	1	751874	8717154655001	920
	Belső 1/4" mágneses	38	Type 1	1	1	751875	8717154655018	1 080
ÁTALAKÍTÓ 1/2" > 3/8" KÜLSŐ NÉGYSZÖGRE								
	3/8"	36	Type 1	1	1	751878	8717154655049	920
DUGÓKULCS KÉSZLET / 10 DARABOS / BEFOGÁS: 1/2" BELSŐ NÉGYSZÖG								
	Tartalma: 10, 11, 12, 13, 14, 17, 19, 21, 22, 24, TIP 1-2 O-gyűrű			14	1	751879	8717154655056	8 050

DUGÓKULCSOK / BEFOGÁS: 3/4" BELSŐ NÉGYSZÖG

3/4"	Méret	Hossz (mm)	O-gyűrű + pin típusa	CSE	MRM	Cikkszám	Vonalkód	Bruttó ár Ft
DUGÓKULCSOK KÜLSŐ HATLAPÚ CSAVAROKHOZ								
 	17	51	Type 3	1	1	751901	8717154655506	2 000
	19	51	Type 3	1	1	751903	8717154655520	2 000
	21	51	Type 3	1	1	751904	8717154655537	2 000
	22	51	Type 3	1	1	751905	8717154655544	2 000
	23	51	Type 3	1	1	751906	8717154655551	2 000
	24	51	Type 3	1	1	751907	8717154655568	2 000
	26	54	Type 3	1	1	751909	8717154655582	2 000
	27	54	Type 3	1	1	751910	8717154655599	2 000
	28	54	Type 3	1	1	751911	8717154655605	2 000
	29	54	Type 3	1	1	751912	8717154655612	2 000
	30	54	Type 3	1	1	751913	8717154655629	2 000
	32	57	Type 3	1	1	751914	8717154655636	2 170
	33	57	Type 3	1	1	751915	8717154655643	2 170
	34	57	Type 3	1	1	751916	8717154655650	2 170
	36	57	Type 3	1	1	751917	8717154655667	2 720
	38	57	Type 3	1	1	751918	8717154655674	2 900
41	57	Type 3	1	1	751919	8717154655681	3 430	
46	62	Type 3	1	1	751920	8717154655698	4 830	
50	62	Type 5	1	1	751921	8717154655704	4 830	
DUGÓKULCSOK KÜLSŐ HATLAPÚ CSAVAROKHOZ, EXTRA HOSSZÚ MÉRET								
 	17	90	Type 3	1	1	751950	8717472817792	4 500
	19	90	Type 3	1	1	751951	8717472817808	4 500
	21	90	Type 3	1	1	751952	8717472817815	4 500
	22	90	Type 3	1	1	751953	8717472817822	3 510
	23	90	Type 3	1	1	751954	8717472817839	3 510
	24	90	Type 3	1	1	751955	8717472817846	4 460
	27	90	Type 3	1	1	751956	8717472817853	4 460
	30	90	Type 3	1	1	751957	8717472817860	4 900
	32	90	Type 3	1	1	751958	8717472817877	5 120
	36	90	Type 3	1	1	751959	8717472817884	5 730
DUGÓKULCSOK BELSŐ HATLAPÚ CSAVAROKHOZ								
 	17	89	Type 3	1	1	751927	8717154655766	4 000
	19	89	Type 3	1	1	751929	8717154655780	4 000
	21	89	Type 3	1	1	751930	8717154655797	4 000
	22	89	Type 3	1	1	751931	8717154655803	4 420
	23	89	Type 3	1	1	751932	8717154655810	4 420
	24	89	Type 3	1	1	751933	8717154655827	4 420
	27	89	Type 3	1	1	751934	8717154655834	4 790
	30	89	Type 3	1	1	751935	8717154655841	4 790
	32	89	Type 3	1	1	751936	8717154655858	4 790
	36	89	Type 3	1	1	751939	8717154655889	5 540
HOSSZABBÍTÓ TORZIÓS RUDAK DUGÓKULCSOKHOZ								
		150	Type 3	1	1	751943	8717154655926	4 590
		250	Type 3	1	1	751944	8717154655933	5 490
		300	Type 3	1	1	751945	8717154655940	7 300
ÁTALAKÍTÓ 3/4" > 1/2" KÜLSŐ NÉGYSZÖGRE								
	1/2"	58	Type 3	1	1	751947	8717154655964	2 570
CSUKLÓS ADAPTER								
	3/4"	105	Type 3	1	1	751964	8717574002089	8 800

DUGÓKULCSOK / BEFOGÁS: 1" BELSŐ NÉGYSZÖG

1"	Méret	Hossz (mm)	O-gyűrű + pin típusa	CSE	MRM	Cikkszám	Vonalkód	Bruttó ár Ft
DUGÓKULCSOK KÜLSŐ HATLAPÚ CSAVAROKHOZ								
	24	58	Type 4	1	1	751451	8717574049008	4 420
	27	58	Type 4	1	1	751452	8717574049015	4 420
	30	60	Type 4	1	1	751453	8717574049022	4 420
	32	60	Type 4	1	1	751454	8717574049039	4 420
	33	62	Type 4	1	1	751455	8717574049046	4 830
	34	62	Type 5	1	1	751456	8717574049053	4 960
	36	62	Type 5	1	1	751457	8717574049060	5 040
	38	62	Type 5	1	1	751458	8717574049077	5 380
	41	62	Type 5	1	1	751459	8717574049084	6 350
	46	64	Type 5	1	1	751460	8717574049091	7 140
DUGÓKULCSOK KÜLSŐ HATLAPÚ CSAVAROKHOZ, EXTRA HOSSZÚ MÉRET								
	24	90	Type 4	1	1	751461	8717574049107	5 620
	27	90	Type 4	1	1	751462	8717574049114	5 620
	30	90	Type 4	1	1	751463	8717574049121	5 620
	32	90	Type 4	1	1	751464	8717574049138	5 620
	33	90	Type 4	1	1	751465	8717574049145	5 800
	34	90	Type 5	1	1	751466	8717574049152	6 220
	36	90	Type 5	1	1	751467	8717574049169	6 220
	38	92	Type 5	1	1	751468	8717574049176	6 600
	41	92	Type 5	1	1	751469	8717574049183	7 690
	46	92	Type 5	1	1	751470	8717574049190	8 960
HOSSZABBÍTÓ TORZIÓS RUDAK DUGÓKULCSOKHOZ								
	1"	200	Type 4	1	1	751471	8717574049206	8 860
CSUKLÓS ADAPTER								
	1"	110	Type 5	1	1	751472	8717574049213	15 140
ÁTALAKÍTÓ 3/4" > 1/2" KÜLSŐ NÉGYSZÖGRE								
	3/4"	75	Type 4	1	1	751473	8717574049220	6 530





SZERSZÁMBIZTOSÍTÓ KÉSZLET: 3 DB BIZTOSÍTÓGYŰRŰ ÉS 3 DB BIZTOSÍTÓ CSAP

	Modell	Méret	CSE	MRM	Cikkszám	Vonalkód	Bruttó ár Ft
	Type 1	Gyűrű Φ 19mm; csap 3 x 20 mm	6	1	751876	8717154655025	710
	Type 2	Gyűrű Φ 24mm; csap 3 x 25 mm	6	1	751877	8717154655032	710
	Type 3	Gyűrű Φ 36 mm; csap 4 x 35 mm	6	1	751948	8717154655971	810
	Type 4	Gyűrű Φ 43mm; csap 5 x 43 mm	6	1	751474	8717574049237	2 280
	Type 5	Gyűrű Φ 46mm; csap 5 x 46 mm	6	1	751475	8717574049244	2 350

CSUKLÓS DUGÓKULCSOK

	Méret	Hossz (mm)	CSE	MRM	Cikkszám	Vonalkód	Bruttó ár Ft
  belső szabad hossz 62 mm	8	112	1	1	750331	8717574029284	3 370
	10	112	1	1	750332	8717574029291	3 370
	12	112	1	1	751978	8717154658989	6 500
	13	112	1	1	750334	8717574029314	3 460
	14	112	1	1	751980	8717154659009	6 880
	15	112	1	1	751981	8717154659016	6 970
	16	112	1	1	751982	8717154659023	6 870
	17	112	1	1	750338	8717574029352	3 890
	18	112	1	1	751984	8717154659047	7 030
	19	112	1	1	750340	8717574029376	4 010
	20	112	1	1	751986	8717154659061	7 410
	21	112	1	1	751987	8717154659078	7 490
22	112	1	1	751988	8717154659085	7 500	

ÁTALAKÍTÓK

	Gép-csatlakozás	Szerszám-csatlakozás	Hossz (mm)	CSE	MRM	Cikkszám	Vonalkód	Bruttó ár Ft
	SDS-Plus	1/2" négyyszög	125	1	1	750455	8717574023862	6 030
	SDS-Max	1/2" négyyszög	155	1	1	750451	8717574023848	8 500
	SDS-Max	3/4" négyyszög	155	1	1	750452	8717574023855	9 150
	1/4" hatlap	1/4" négyyszög	65	1	1	751971	8717154656008	370
	1/4" hatlap	3/8" négyyszög	65	1	1	751972	8717154656015	540
	1/4" hatlap	1/2" négyyszög	75	1	1	751973	8717154656022	560
	3 db-os készlet a fenti átalakítókból: 1/4" hatlapról 1/4" négyyszögre 1/4" hatlapról to 3/8" négyyszögre 1/4" hatlapról to 1/2" négyyszögre			3	1	751970	8717154655995	940

GYÉMÁNTTÁRCSÁK

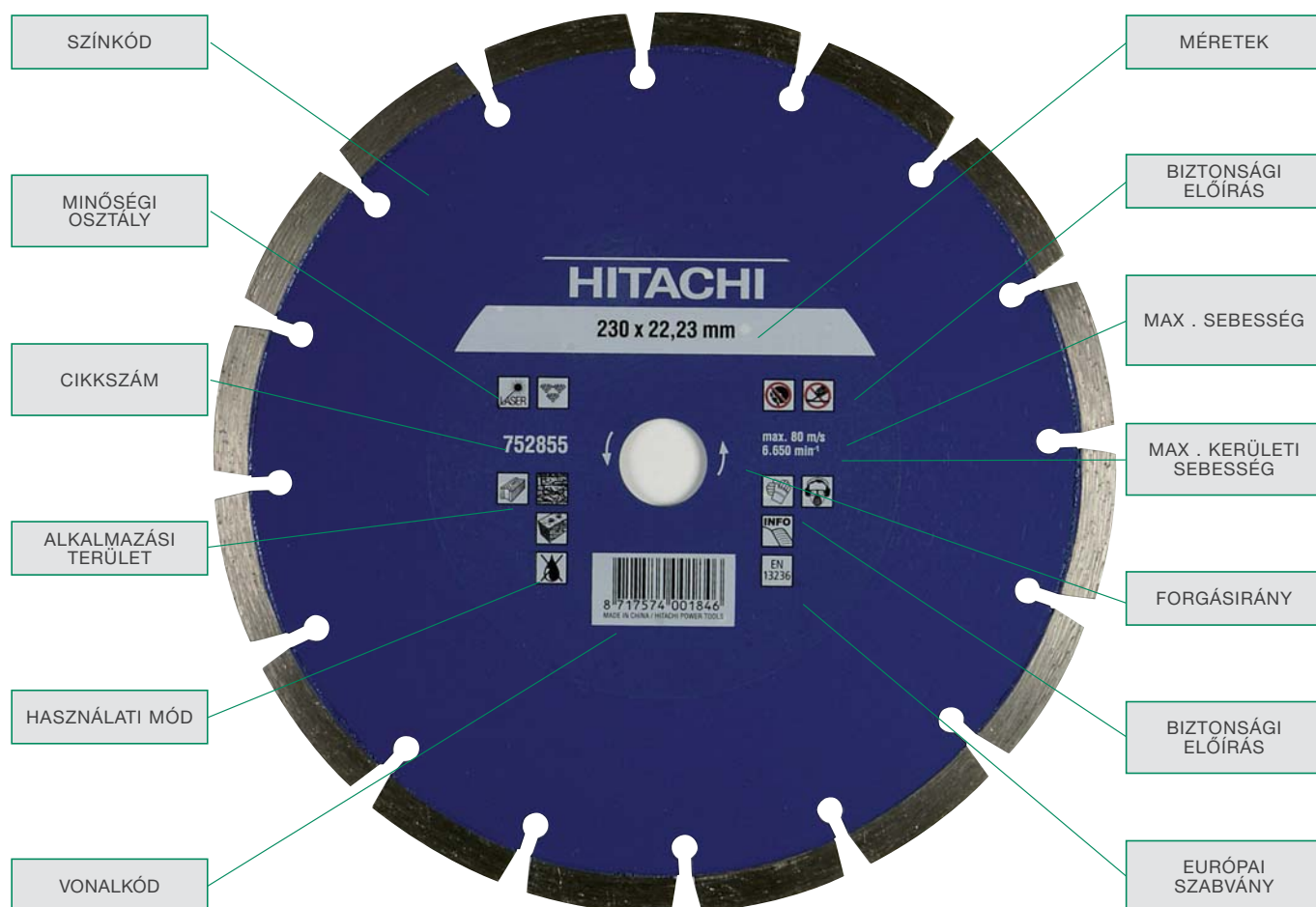

105

A választék

Miután a nagy tapasztalattal rendelkező és az innováció területén élen járó Sankyo Diamond Tools a Hitachi teljes tulajdonú leányvállalata lett, a Hitachi szakemberei összeállítottak egy

átfogó gyémánttárcsa-választékot a felhasználói igényeknek megfelelően, amely kiegészíti a Sankyo termékkáláját, és megoldást kínál azoknak, akik nem a prémium kategóriás tárcsákat keresik.

FELHASZNÁLÁS

	Kemény anyagok (Turbo)	Kemény anyagok - Hullámos alak	Univerzális	Puha anyagok - lézer	Csempék
●●	ideálisan megfelelő				
●	megfelelő				
○	korlátozott használat				
-	nem megfelelő				
Aszfalt	-	-	-	●●	-
Bazalt	●●	●	○	-	-
Bevonat (homok, cement)	○	○	○	●●	-
Beton (erősített)	●●	●	●	-	-
Tégla	○	○	○	●●	-
Beton tégla	●	○	○	-	-
Üveg	-	-	-	-	●
Gránit	●●	○	○	-	-
Friss beton	○	○	○	●●	-
Kézi formázott tégla	●	●	●	●●	-
Kemény tégla	●●	●	●	●	-
Mészkö	○	○	○	●●	-
Márvány	○	○	○	-	●
Közepesen kemény tégla	●●	●	●	●	-
Aprókavicsos csempe	●●	●	●	-	-
Habkő beton	○	○	○	●●	-
Kvarcit	●●	○	○	-	●
Tetőcserép	○	○	○	●●	-
Pala	●●	○	○	-	●
Cserép (kerámia)	●	○	○	-	●●
Csempe	○	○	○	-	●●



Felhasználási terület

A tárcsák színkódjelölésének köszönhetően a többszöri használat, erős kopás után is tudni fogja, hogy az adott tárcsát milyen feladatra, milyen alkalmazási területre gyártották.

Zöld	általános építőipari anyagokhoz
Kék	kemény anyagokhoz, mint pl. beton, kemény tégla, gránit
Piros	puha anyagokhoz, mint pl. falazat, mészkő, aszfalt
Fehér	burkolóanyagokhoz

Minőségi osztály

A tárcsákat három minőségi osztályba soroltuk, melyeket a gyémántok száma jelöl. A cél az, hogy a felhasználók megtalálják az egyensúlyt a magas minőség és az ár között.

Magas minőség		Alkalmas azok számára, akik elvárják a hosszú élettartamot és a nagy vágási sebességet. Ez ugyan magasabb beszerzési árat jelent, de a vágásonkénti költség alacsonyabb.
Közepes minőség		Alkalmas az átlagfelhasználók számára akik többféle anyag vágására szeretnék használni a tárcsát.
Általános minőség		Alkalmas az alkalmi felhasználók számára, akik előnyben részesítik a beszerzési árat, ugyanakkor a tartósság és a vágási sebesség nem fontos vagy nem releváns számukra.

EN
13236

Minden Hitachi gyémánttárcsa megfelel az ISO 13236 szabvány minőségi előírásainak.



HASZNÁLHATÓK SAROKCSISZOLÓKBAN ÁLTALÁNOS FELHASZNÁLÁSRA, TÖBBFÉLE ANYAGHOZ

	Ø (mm)	Tengely (mm)	Szegmens (mm)	CSE	MRM	Cikkszám	Vonalkód	Bruttó ár Ft
--	--------	--------------	---------------	-----	-----	----------	----------	--------------



SZEGMENTÁLT - ÁLTALÁNOS FELHASZNÁLÁSRA

	115	22,2	10	1	1	752811	8717574001587	3 980
	125	22,2	10	1	1	752812	8717574001594	5 220
	150	22,2	10	1	1	752813	8717574001600	6 400
	180	22,2	10	1	1	752814	8717574001617	8 290
	230	22,2	10	1	1	752815	8717574001624	9 650
	300	22,2	10	1	1	752817	8717574001631	19 730



SZEGMENTÁLT - ÁLTALÁNOS FELHASZNÁLÁSRA - GAZDASÁGOS

	115	22,2	7	1	1	752801	8717574001532	1 460
	125	22,2	7	1	1	752802	8717574001549	1 990
	180	22,2	7	1	1	752804	8717574001563	3 140
	230	22,2	7	1	1	752805	8717574001570	4 620



HASZNÁLHATÓK SAROKCSISZOLÓKBAN KEMÉNY ANYAGOKHOZ, MINT BETON, GRÁNIT, KŐ, KEMÉNY TÉGLA STB.

	Ø (mm)	Tengely (mm)	Szegmens (mm)	CSE	MRM	Cikkszám	Vonalkód	Bruttó ár Ft
--	--------	--------------	---------------	-----	-----	----------	----------	--------------



SZEGMENTÁLT - KEMÉNY ANYAGOKHOZ

	115	22,2	10	1	1	752851	8717574001808	4 620
	125	22,2	10	1	1	752852	8717574001815	7 060
	150	22,2	10	1	1	752853	8717574001822	9 160
	180	22,2	10	1	1	752854	8717574001839	10 700
	230	22,2	10	1	1	752855	8717574001846	18 160
	300	22,2	10	1	1	752857	8717574001853	25 030



TURBO

	115	22,2	6	1	1	752841	8717574001754	4 930
	125	22,2	6	1	1	752842	8717574001761	7 240
	180	22,2	6	1	1	752844	8717574001785	11 760
	230	22,2	6	1	1	752845	8717574001792	14 480



TURBÓ - KEMÉNY ANYAGOKHOZ - GAZDASÁGOS

	115	22,2	6	1	1	752821	8717574001648	4 620
	125	22,2	6	1	1	752822	8717574001655	3 780
	150	22,2	6	1	1	752823	8717574001662	5 350
	180	22,2	6	1	1	752824	8717574001679	8 290
	230	22,2	6	1	1	752825	8717574001686	8 390



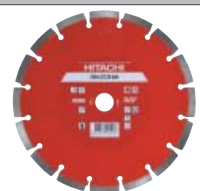

HASZNÁLHATÓAK SAROKCSISZOLÓKBAN
ABRAZÍV ANYAGOKHOZ, MINT ASZFALT, TÉGLA, MÉSzkŐ, STB.

	Ø (mm)	Tengely (mm)	Szegmens (mm)	CSE	MRM	Cikkszám	Vonalkód	Bruttó ár Ft
 SZEGMENTÁLT - ABRAZÍV ANYAGOKHOZ								
	115	22,2	10	1	1	752861	8717574001860	7 450
	125	22,2	10	1	1	752862	8717574001877	7 770
	150	22,2	10	1	1	752863	8717574001884	8 850
	180	22,2	10	1	1	752864	8717574001891	11 120
	230	22,2	10	1	1	752865	8717574001907	15 430
	300	22,2	10	1	1	752867	8717574001914	23 700

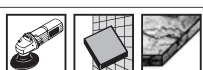
Ø 150 mm felett, a lapok dúsítva vannak védőszegmensekkel





HASZNÁLHATÓAK SAROKCSISZOLÓKBAN
KEMÉNY ANYAGOKHOZ - FOLYAMATOS ELŰ

	Ø (mm)	Tengely (mm)	Szegmens (mm)	CSE	MRM	Cikkszám	Vonalkód	Bruttó ár Ft
 FOLYAMATOS ELŰ - KEMÉNY ANYAGOKHOZ								
	110	22,2	5	1	1	752886	8717574001990	3 780
	125	22,2	5	1	1	752887	8717574002003	4 930



HASZNÁLHATÓAK SAROKCSISZOLÓKBAN
KEMÉNY ANYAGOKHOZ

	Ø (mm)	Tengely (mm)	Szegmens (mm)	CSE	MRM	Cikkszám	Vonalkód	Bruttó ár Ft
 CSISZOLÓTÁNYÉR - KEMÉNY ANYAGOKHOZ								
	100	22,2	4,5	1	1	752871	8717574001921	22 260
	125	22,2	4,5	1	1	752872	8717574001938	31 710
 KÉT SOROS SZEGMENTÁLT CSISZOLÓTÁNYÉR - KEMÉNY ANYAGOKHOZ								
	115	22,2	5	1	1	752876	8717574001945	15 640
	125	22,2	5	1	1	752877	8717574001952	16 900
	175	22,2	5	1	1	752878	8717574001969	28 870



BENZINMOTOROS VÁGÓGÉPEKBEN HASZNÁLTOS TÁRCSÁK
ÁLTALÁNOS FELHASZNÁLÁSRA

	Ø (mm)	Tengely (mm)	Szegmens (mm)	CSE	MRM	Cikkszám	Vonalkód	Bruttó ár Ft
--	-----------	-----------------	------------------	-----	-----	----------	----------	-----------------



ÁLTALÁNOS FELHASZNÁLÁSRA

	300	20,0	11,5	1	1	773000	4549115056268	39 050
	300	25,4	11,5	1	1	773001	4549115056275	39 050
	350	20,0	11,5	1	1	773002	4549115056282	46 930
	350	25,4	11,5	1	1	773003	4549115056299	46 930



ÁLTALÁNOS FELHASZNÁLÁSRA

	300	20,0	15	1	1	773004	4549115056305	15 010
	300	25,4	15	1	1	773005	4549115056312	14 800
	350	20,0	15	1	1	773006	4549115056329	19 530
	350	25,4	15	1	1	773007	4549115056336	19 730



BENZINMOTOROS VÁGÓGÉPEKBEN HASZNÁLTOS TÁRCSÁK
KEMÉNY ANYAGOKHOZ

	Ø (mm)	Tengely (mm)	Szegmens (mm)	CSE	MRM	Cikkszám	Vonalkód	Bruttó ár Ft
--	-----------	-----------------	------------------	-----	-----	----------	----------	-----------------



KEMÉNY ANYAGOKHOZ

	300	20,0	10	1	1	773008	4549115056343	30 450
	300	25,4	10	1	1	773009	4549115056350	30 450
	350	20,0	10	1	1	773010	4549115056367	36 010
	350	25,4	10	1	1	773011	4549115056374	36 220



KEMÉNY ANYAGOKHOZ

	300	20,0	10	1	1	773012	4549115056381	23 720
	300	25,4	10	1	1	773013	4549115056398	23 720
	350	20,0	10	1	1	773014	4549115056404	29 810
	350	25,4	10	1	1	773015	4549115056411	29 810



BENZINMOTOROS VÁGÓGÉPEKBEN HASZNÁLTOS TÁRCSÁK
ABRAZÍV ANYAGOKHOZ

	Ø (mm)	Tengely (mm)	Szegmens (mm)	CSE	MRM	Cikkszám	Vonalkód	Bruttó ár Ft
ABRAZÍV ANYAGOKHOZ								
	350	20,0	10	1	1	773016	4549115056428	72 800
	350	25,4	10	1	1	773017	4549115056435	79 200
ABRAZÍV ANYAGOKHOZ								
	300	20,0	10	1	1	773018	4549115056442	41 150
	300	25,4	10	1	1	773019	4549115056459	41 150
	350	20,0	10	1	1	773020	4549115056466	46 300
	350	25,4	10	1	1	773021	4549115056473	46 300

A fenti gyémánttárcsák ferde szegmensekkel vannak ellátva, hogy megvédjék a magot az alávágástól

TÚLNYOMÁSOS HŰTŐVÍZ ADAGOLÓ TARTÁLY

	Leírás	CSE	MRM	Cikkszám	Vonalkód	Bruttó ár Ft
	<p>WPT10 műanyag vitzároló Térfogat: 10 l Teljes folyadékmennyiség: 12,5 l Működési nyomás: 3 bar (44 psi) Töltésérfedél, amely megakadályozza, hogy szennyeződés kerüljön a tartályba Integrált szennyeződésszűrő Tartalmaz 4 m átlátszó tömlőt, komplett 1/2" csatlakozóval vízzárral</p>	1	1	712630	8717574043600	26 660

VÁGÓ- ÉS CSISZOLÓTÁRCSÁK



Mindent vág

Hitachi vágó és csiszolótárcsákat úgy vannak megválasztva, hogy használatuk maximális teljesítményt és élettartamot, tiszta vágási felületet, alacsony sorjaképződést eredményezzen a munkadarab alacsony hőterhelése mellett. A szabványos vastagságú vágótárcsák nemcsak a leggazdaságosabb megoldást jelentik, hanem a legnagyobb biztonság mellett a legnagyobb élettartamot és stabilitást is. A tárcsákat tömör acél, rozsdamentes acél, öntöttvas anyagok, csövek és profilok vágására fejlesztették ki.

Kettő az egyben tárcsák

Mindkét anyagfajta: acél és rozsdamentes acél tökéletes megmunkálására tervezték. A tárcsa vas (Fe), kén (S) és klór (Cl) tartalma 0,1 % alatti, így biztonsággal használható a kényes munkadarabok, mint például a rozsdamentes acél esetén is. Az egyedülálló összetétel garantálja a hosszú élettartamú vágást még rozsdamentes acélban is, ahol az átlagos tárcsák is nagyon hamar elkopnak. Figyelem, ha ezekkel a tárcsákkal fémeket vág, akkor már nem szabad rozsdamentes anyagot vágni velük a bennük lévő szennyeződés miatt.

mentes anyagot vágni velük a bennük lévő szennyeződés miatt.

Minőségi szintek

A vágási művelethez a megfelelő vágótárcsa és a megfelelő gép kiválasztása alapvető fontosságú. A megfelelő tárcsa kiválasztásához a Hitachi két minőségi szintű tárcsát kínál, mindkettőt 115/125 mm-es méretben. Profik részére, akik gyakran erősebb sarokcsiszolókat használnak, profitalhatnak a Premium*** tárcsákat használva. A keményebb szemcsézet és az erősebb kötés hosszú élettartamot és gyors, sorjamentes vágást biztosít. Ha csak alkalmi munkára, vagy gyengébb sarokcsiszolóval használjuk, akkor a Basic* tárcsák az ajánlottak. A gazdaságos ár/minőség arány teszi univerzális felhasználású terméké, mely egy nagyon széles alkalmazási területen használható.

Nagyon vékony tárcsák

A szupervékony vágótárcsák innovatív és gazdasági előnyei főleg a fémlemezek és vékonyfalú profilok esetén látható. A szu-

pervékony tárcsáknak kisebb a súrlódási felületük. Ez egy gyors és hideg vágást tesz lehetővé, megelőzve a munkadarab megégését. A Hitachi vágótárcsák optimális kezelhetőséget eredményeznek. Nagyon pontos, tiszta és majdnem sorjamentes vágást tesznek lehetővé, ezáltal minimálisra csökkentve az utómunkák szükségességét.

oSa

oSa jelzés az "Organization for the Safety of Abrasives". Az oSa védjegyszimbólummal gyártott szerszámokat a szervezet világszerte érvényes szigorú előírása alapján gyártják. A Hitachi minden vágótárcsája megfelel ezen előírásoknak, és védjeggyel vannak ellátva.





Tárcsatípusok

A Hitachi vágó- és csiszolótárcsákról már színük alapján könnyen megállapítható, hogy milyen jellegű felhasználásra alkalmasak.

Arany	= Inox
Kék	= Fém
Piros	= Kő



VÁGÓTÁRCSÁK ELEKTROMOS SAROKCSISZOLÓKHOZ
FÉMEKHEZ ÉS ROZSDAMENTES ACÉLHOZ

INOX	Ø (mm)	Vastagság (mm)	Tengelymé- ret (mm)	CSE	MRM	Cikkszám	Vonalkód	Bruttó ár Ft
<div style="display: flex; align-items: center;"> <div style="border: 1px solid black; padding: 2px; margin-right: 10px;">★★★</div> <div style="flex-grow: 1;"> <p style="text-align: center;">A60U-BF41 </p> </div> </div>								
	115	1,0	22,23	1	25	782301	8717574043068	390
	125	1,0	22,23	1	25	782302	8717574043075	420
GAZDASÁGOS CSOMAGOLÁS								
	125	1,0	22,23	10	1	782304	8717574043082	4 100
<div style="display: flex; align-items: center;"> <div style="border: 1px solid black; padding: 2px; margin-right: 10px;">★★</div> <div style="flex-grow: 1;"> <p style="text-align: center;">A46T-BF41 </p> </div> </div>								
	125	1,0	22,23	1	25	752502	8717472814135	390
<div style="display: flex; align-items: center;"> <div style="border: 1px solid black; padding: 2px; margin-right: 10px;">★</div> <div style="flex-grow: 1;"> <p style="text-align: center;">A60R-BF41 </p> </div> </div>								
	115	1,0	22,23	1	25	782306	8717574043099	230
	125	1,0	22,23	1	25	782307	8717574043105	240
GAZDASÁGOS CSOMAGOLÁS								
	115	1,0	22,23	10	1	782308	8717574050202	3 350
	125	1,0	22,23	10	1	782309	8717574055146	3 400



VÁGÓTÁRCSÁK ELEKTROMOS SAROKCSISZOLÓKHOZ
FÉMEKHEZ ÉS ROZSDAMENTES ACÉLHOZ

INOX	Ø (mm)	Vastagság (mm)	Tengelyméret (mm)	CSE	MRM	Cikkszám	Vonalkód	Bruttó ár Ft
★★ A46U-BF41								
	115	1,6	22,23	1	25	782311	8717574043112	440
	125	1,6	22,23	1	25	782312	8717574043129	440
	150	1,6	22,23	1	25	782313	8717574043136	670
	178	1,6	22,23	1	25	782314	8717574043143	570
	230	1,9	22,23	1	25	782315	8717574043150	820
★ A46R-BF41								
	115	1,6	22,23	1	25	782316	8717574043167	260
	125	1,6	22,23	1	25	782317	8717574043174	320
	230	1,9	22,23	1	25	782319	8717574050196	610



VÁGÓTÁRCSÁK ELEKTROMOS SAROKCSISZOLÓKHOZ
FÉMEKHEZ

FÉM	Ø (mm)	Vastagság (mm)	Tengelyméret (mm)	CSE	MRM	Cikkszám	Vonalkód	Bruttó ár Ft
★★ A24R								
	115	2,5	22,23	1	25	752511	8717472814234	280
	125	2,5	22,23	1	25	752512	8717472814258	310
	150	2,5	22,23	1	25	752513	8717472814272	460
	180	3,0	22,23	1	25	752514	8717472814296	460
	230	3,0	22,23	1	25	752515	8717472814319	660
A24R								
	115	2,5	22,23	1	25	752521	8717472814395	280
	125	2,5	22,23	1	25	752522	8717472814418	310
	180	3,0	22,23	1	25	752524	8717472814456	480
	230	3,0	22,23	1	25	752525	8717472814470	630



VÁGÓTÁRCSÁK ELEKTROMOS SAROKCSISZOLÓKHOZ
KÖVEKHEZ

KŐ	Ø (mm)	Vastagság (mm)	Tengelyméret (mm)	CSE	MRM	Cikkszám	Vonalkód	Bruttó ár Ft
★★ C24R								
	115	3,0	22,23	1	25	752531	8717472814494	280
	125	3,0	22,23	1	25	752532	8717472814517	310
	180	3,0	22,23	1	25	752533	8717472814555	480
	230	3,0	22,23	1	25	752535	8717472814579	630
	C24R							
	115	3,0	22,23	1	25	752541	8717472814654	350
	125	3,0	22,23	1	25	752542	8717472814678	310
	180	3,0	22,23	1	25	752544	8717472814715	560
	230	3,0	22,23	1	25	752545	8717472814739	640



VÁGÓTÁRCSÁK BENZINMOTOROS GÉPEKHEZ FÉMEK VÁGÁSÁHOZ

FÉM	Ø (mm)	Vastagság (mm)	Tengelymé- ret (mm)	CSE	MRM	Cikkszám	Vonalkód	Bruttó ár Ft
★★	A30P							
	300	3,5	20,0	1	10	782326	8717574050769	1 525
	350	4,5	20,0	1	10	782328	8717574050783	2 290





VÁGÓTÁRCSÁK GYORSDARABOLÓKHOZ FÉMEK VÁGÁSÁHOZ

FÉM	Ø (mm)	Vastagság (mm)	Tengelymé- ret (mm)	CSE	MRM	Cikkszám	Vonalkód	Bruttó ár Ft
★★	A36S							
	300	2,6	25,4	1	10	752571	8717472814890	1 420
	350	2,6	25,4	1	10	752572	8717472814913	1 800
	400	3,2	25,4	1	10	752573	8717472814937	2 590





VÁGÓTÁRCSÁK ELEKTROMOS SAROKCSISZOLÓKHOZ FÉMEKHEZ ÉS ROZSDAMENTES ACÉLHOZ

INOX	Ø (mm)	Vastagság (mm)	Tengelyméret (mm)	CSE	MRM	Cikkszám	Vonalkód	Bruttó ár Ft
★★ A30Q - BF24 								
	115	6,0	22,23	1	10	782321	8717574043181	610
	125	6,0	22,23	1	10	782322	8717574043198	670
	150	6,0	22,23	1	10	782323	8717574043204	880
	178	6,0	22,23	1	10	782324	8717574043211	1 050
	230	6,0	22,23	1	10	782325	8717574043228	1 600





VÁGÓTÁRCSÁK ELEKTROMOS SAROKCSISZOLÓKHOZ FÉMEKHEZ

FÉM	Ø (mm)	Vastagság (mm)	Tengelyméret (mm)	CSE	MRM	Cikkszám	Vonalkód	Bruttó ár Ft
★★ A24/30P 								
	115	6,0	22,23	1	25	752551	8717472814753	490
	125	6,0	22,23	1	25	752552	8717472814777	520
	150	6,0	22,23	1	10	752553	8717472814791	790
	180	6,0	22,23	1	10	752554	8717472814814	900
	230	6,0	22,23	1	10	752555	8717472814838	1 400

115





CSISZOLÓLEMEZES TÁRCSÁK ELEKTROMOS SAROKCSISZOLÓKHOZ FÉMEKHEZ ÉS ROZSDAMENTES ACÉLHOZ

INOX	Ø (mm)	Szemcse	Tengelyméret (mm)	CSE	MRM	Cikkszám	Vonalkód	Bruttó ár Ft
ZK 								
	115	40	22,23	1	10	752581	8717472814975	940
	115	60	22,23	1	10	752582	8717472814999	960
	115	80	22,23	1	10	752583	8717472815019	940
	125	40	22,23	1	10	752586	8717472815057	1 030
	125	60	22,23	1	10	752587	8717472815071	1 190
	125	80	22,23	1	10	752588	8717472815095	1 030





FÍBER CSISZOLÓTÁRCSÁK SAROKCSISZOLÓKHOZ

INOX	Ø (mm)	Szemcseméret	CSE	MRM	Cikkszám	Vonalkód	Bruttó ár Ft
 	115	24	1	25	753502	8717574002201	280
	115	36	1	25	753503	8717574002218	300
	115	60	1	25	753506	8717574002225	220
	115	80	1	25	753507	8717574002232	300
	115	120	1	25	753509	8717574002249	300
	125	24	1	25	753512	8717574002256	400
	125	36	1	25	753513	8717574002263	400
	125	60	1	25	753516	8717574002270	260
	125	80	1	25	753517	8717574002287	240
	125	120	1	25	753519	8717574002294	240
	180	24	1	25	753522	8717574002300	530
	180	36	1	25	753523	8717574002317	600
	180	60	1	25	753526	8717574002324	480
	180	80	1	25	753527	8717574002331	480
	180	120	1	25	753529	8717574002348	500

FÍBER CSISZOLÓTÁRCSÁK SAROKCSISZOLÓKHOZ

FÉM	Ø (mm)	Szemcseméret	CSE	MRM	Cikkszám	Vonalkód	Bruttó ár Ft
 	115	24	1	25	753172	8717472812674	250
	115	36	1	25	753173	8717472812681	220
	115	60	1	25	753176	8717472812698	200
	115	80	1	25	753177	8717472812704	200
	115	120	1	25	753179	8717472812711	200
	125	24	1	25	753182	8717472812728	310
	125	36	1	25	753183	8717472812735	260
	125	60	1	25	753186	8717472812742	220
	125	80	1	25	753187	8717472812759	220
	125	120	1	25	753189	8717472812766	220
	180	24	1	25	753192	8717472812773	480
	180	36	1	25	753193	8717472812780	460
	180	60	1	25	753196	8717472812797	390
	180	80	1	25	753197	8717472812803	380
	180	120	1	25	753199	8717472812810	380

CSISZOLÓTÁNYÉROK (FÍBER CSISZOLÓTÁRCSÁKHOZ) SAROKCSISZOLÓKHOZ

ISO 15636	Ø (mm)	Csatlakozás	CSE	MRM	Cikkszám	Vonalkód	Bruttó ár Ft
CSISZOLÓTÁNYÉR + SZORÍTÓANYA RUGALMAS - KEMÉNY FÍBER CSISZOLÓTÁRCSÁKHOZ							
 	115	M14	1	1	753801	8717574002355	2 410
	125	M14	1	1	753802	8717574002362	2 410
	180	M14	1	1	753804	8717574002386	3 250
CSISZOLÓTÁNYÉR + SZORÍTÓANYA HAJLÉKONY FÍBER CSISZOLÓTÁRCSÁKHOZ							
 	115	M14	1	1	753806	8717574002393	2 410
	125	M14	1	1	753807	8717574002409	2 410
	180	M14	1	1	753809	8717574002416	3 250

A tárcsák tartozéka a befogócsap.

SAROKCSISZOLÓ TARTOZÉKOK

	Leírás	CSE	MRM	Cikkszám	Vonalkód	Bruttó ár Ft
	Csapos kulcs Hosszúság: 145 mm Csapátmérő: 4,85 mm Csaptávolság: 35 mm Használható 125 mm-es és kisebb sarokcsiszolókhöz	1	1	711271	8717574050431	1 110
	Csapos kulcs Hosszúság: 228 mm Csapátmérő: 5,5 mm Csaptávolság: 35 mm Használható a 150 mm-es és nagyobb sarokcsiszolókhöz	1	1	711272	8717574050448	1 400

	Leírás	CSE	MRM	Cikkszám	Vonalkód	Bruttó ár Ft
	Rezgéselnyelő oldalfogantyú M10-es menettel 150 mm-es és kisebb sarokcsiszolókhöz	1	1	711281	8717574052381	4 770
	Rezgéselnyelő oldalfogantyú M14-es menettel 180 mm-es és nagyobb sarokcsiszolókhöz	1	1	711282	8717574052398	4 770

117

	Leírás	CSE	MRM	Cikkszám	Vonalkód	Bruttó ár Ft
	Oldalfogantyú M10-es menettel 150 mm-es és kisebb sarokcsiszolókhöz	1	1	711283	8717574053555	2 250
	Oldalfogantyú M14-es menettel 180 mm-es és nagyobb sarokcsiszolókhöz	1	1	711284	8717574053562	2 340

KEMÉNYFÉM SORJÁZÓK

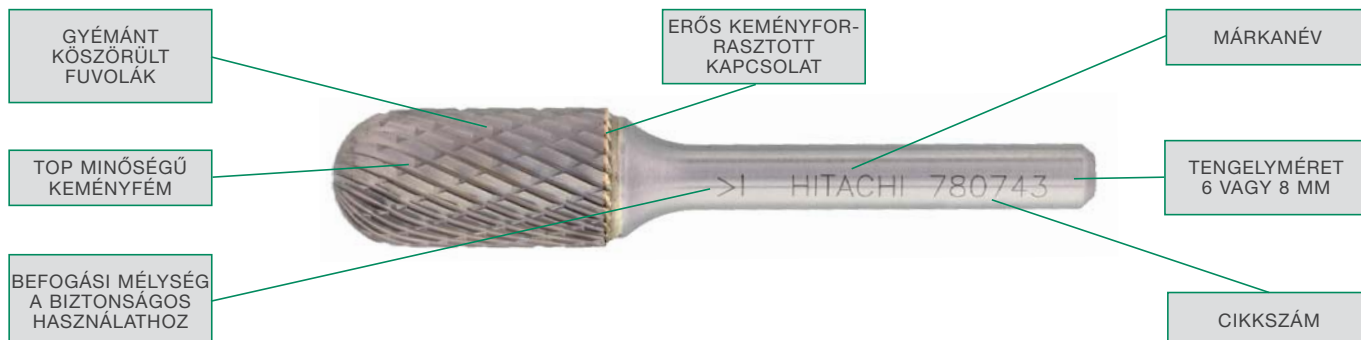
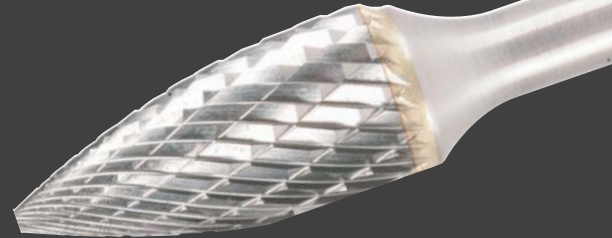

KIVÁLÓ MINŐSÉG

A Hitachi keményfém sorjázókat a legmagasabb minőségi szabványok figyelembevételével gyártják. Ez biztosítja a kiemelkedő minőséget, hosszú élettartamot, a megbízhatóságot és a hatékony használatot. A Hitachi sorjázók sokrétűek, hogy használatuk lehetővé tegye a nagy pontosságot igénylő komplex munkadarabok pontos megmunkálását is. A megmunkáláshoz többtengelyes precíziós CNC csiszológépeket használnak, melynek eredményeként megfelelnek a legnagyobb kihívásoknak és anyagfajtáknak, mint alumínium, réz, fémötvözetek, rozsdamentes acél stb...

A sorjázó kiválasztása

Először válasszuk ki a felhasználási célnak legjobban megfelelő profilt. Ezt követően válasszuk ki a méretet, figyelembe véve, hogy a szerszám maximum felületének 50%-val érintkezhet a munkadarabbal a megmunkálás során. Ezt követően válasszuk ki a megfelelő kategóriát, hogy megfeleljen a munkafolyamatnak és a megmunkálendő anyagnak.

A Cut 3 egy gyorsmaró a puhább nem fémes anyagokhoz és műanyaghoz.

A Cut 6 duplaéles sorjázó használható a bronzhoz, rézhez, edzett acélokhoz, öntöttvashoz, titánhoz.

Végül pedig győződjünk meg, hogy a sorjázás során a megfelelő fordulatszámot használjuk. Az előírások figyelmen kívül hagyása veszélyt eredményezhet.

DIN: ZYA A-FORMA	DIN: ZYA-S B-FORMA		DIN: WRC C-FORMA	
Cut 6	Cut 3	Cut 6	Cut 3	Cut 6
6	6	6	6	6 8

DIN: KUD D-FORMA		DIN: TRE E-FORMA	DIN: RBF F-FORMA		DIN: SPG G-FORMA
Cut 3	Cut 6	Cut 6	Cut 3	Cut 6	Cut 6
6	6	6	6	6 8	6

Flame H-FORMA	DIN: KEL L-FORMA	DIN: SKM M-FORMA
Cut 6	Cut 6	Cut 6
6	6	6



Használható a Hitachi egyenescsiszolóhoz: GP2, GP3, GP5 vagy más gyártmányokhoz



d (mm)	Ø fej (mm)	L fej (mm)	L teljes (mm)	α (°)	CSE	MRM	Cikkszám	Vonalkód	Bruttó ár Ft
--------	------------	------------	---------------	--------------	-----	-----	----------	----------	--------------

DIN 8033 "ZYA" / ISO "A" FORMA

	6	6	18	50	-	1	1	780726	8717574054583	2 990
	6	8	19	64	-	1	1	780727	8717574054590	3 900
	6	9,6	19	64	-	1	1	780728	8717574054606	4 190
	6	12,7	25	70	-	1	1	780729	8717574054613	6 530
	6	16	25	70	-	1	1	780730	8717574054620	8 230

DIN 8033 "ZYA-S" / ISO "B" FORMA

	6	6	18	50	-	1	1	780732	8717574044676	3 270
	6	8	19	64	-	1	1	780733	8717574044683	4 270
	6	9,6	19	64	-	1	1	780734	8717574044690	4 610
	6	12,7	25	70	-	1	1	780736	8717574044713	7 190

DIN 8033 "WRC" / ISO "C" FORMA

	6	6	18	50	-	1	1	780739	8717574044720	3 460
	6	8	19	64	-	1	1	780740	8717574044737	4 240
	6	9,6	19	64	-	1	1	780741	8717574044744	4 670
	6	12,7	25	70	-	1	1	780743	8717574044768	7 320
	8	8	19	64	-	1	1	780791	8717574049923	4 440

DIN 8033 "KUD" / ISO "D" FORMA

	6	6	4,7	50	-	1	1	780746	8717574044775	3 180
	6	8	6	52	-	1	1	780747	8717574044782	3 420
	6	9,6	8	54	-	1	1	780748	8717574044799	3 820
	6	12,7	11	56	-	1	1	780750	8717574044812	5 160

DIN 8033 "TRE" / ISO "E" FORMA

	6	6	10	50	-	1	1	780753	8717574044829	3 900
	6	8	15	60	-	1	1	780754	8717574044836	4 270
	6	9,6	16	60	-	1	1	780755	8717574044843	4 670
	6	12,7	22	67	-	1	1	780756	8717574044850	6 830



d (mm)	Ø fej (mm)	L fej (mm)	L teljes (mm)	α (°)	CSE	MRM	Cikkszám	Vonalkód	Bruttó ár Ft
--------	------------	------------	---------------	-------	-----	-----	----------	----------	--------------

DIN 8033 "RBF" / ISO "F" FORMA

	6	6	18	50	-	1	1	780759	8717574044867	3 620
	6	8	20	65	-	1	1	780760	8717574044874	4 270
	6	9,6	19	64	-	1	1	780761	8717574044881	4 570
	6	12,7	25	70	-	1	1	780763	8717574044904	6 750
	8	8	20	65	-	1	1	780792	871774049930	4 450

DIN 8033 "SPG" / ISO "G" FORMA

	6	6	18	50	-	1	1	780766	8717574044911	3 620
	6	8	19	64	-	1	1	780767	8717574044928	4 390
	6	9,6	19	64	-	1	1	780768	8717574044935	4 860
	6	12,7	25	70	-	1	1	780769	8717574044942	6 610

"FLAME" / ISO "H" FORMA









	6	6	14	50	-	1	1	780772	8717574044959	3 630
	6	8	19	64	-	1	1	780773	8717574044966	4 790
	6	9,6	19	64	-	1	1	780774	8717574044973	8 310
	6	12,7	32	77	-	1	1	780775	8717574044980	9 770

DIN 8033 "KEL" / ISO "L" FORMA

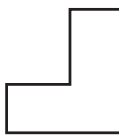
	6	6	18	50	14°	1	1	780778	8717574044997	3 710
	6	8	25,4	70	14°	1	1	780779	8717574045000	4 850
	6	9,6	30	76	14°	1	1	780780	8717574045017	5 840
	6	12,7	32	77	14°	1	1	780781	8717574045024	7 130

DIN 8033 "SKM" / ISO "M" FORMA

	6	6	20	50	14°	1	1	780784	8717574045031	3 710
	6	9,6	16	64	28°	1	1	780785	8717574045048	5 840
	6	12,7	22	71	28°	1	1	780786	8717574045055	7 320

 	d (mm)	Ø fej (mm)	L fej (mm)	L teljes (mm)	α (°)	CSE	MRM	Cikkszám	Vonalkód	Bruttó ár Ft
DIN 8033 "ZYA-S" / ISO "B" FORMA										
 	6	12,7	25	70	-	1	1	780735	8717574044706	9 000
DIN 8033 "WRC" / ISO "C" FORMA										
 	6	12,7	25	70	-	1	1	780742	8717574044751	9 170
DIN 8033 "KUD" / ISO "D" FORMA										
 	6	12,7	11	56	-	1	1	780749	8717574044805	6 470
DIN 8033 "RBF" / ISO "F" FORMA										
 	6	12,7	25	70	-	1	1	780762	8717574044898	8 450

 	Tartalma	d (mm)	CSE	MRM	Cikkszám	Vonalkód	Bruttó ár Ft
	5 darabos készlet: B - 9,6 x 19 / 64 mm C - 9,6 x 19 / 64 mm D - 9,6 x 8 / 54 mm E - 9,6 x 16 / 60 mm G - 9,6 x 19 / 64 mm	6	5	1	780788	8717574045062	23 010
	10 darabos készlet: B - 9,6 x 19 / 64 mm 12,7 x 25 / 70 mm C - 9,6 x 19 / 64 mm 12,7 x 25 / 70 mm D - 12,7 x 11 / 56 mm E - 9,6 x 16 / 60 mm F - 12,7 x 25 / 70 mm G - 9,6 x 19 / 64 mm 12,7 x 25 / 70 mm L - 12,7 x 32 / 77 mm	6	10	1	780789	8717574045079	55 480
	40 darabos készlet: 2 x B - 6 x 18 / 50 mm 8 x 19 / 64 mm 9,6 x 19 / 64 mm 12,7 x 25 / 70 mm 2 x C - 6 x 18 / 50 mm 8 x 19 / 64 mm 9,6 x 19 / 64 mm 12,7 x 25 / 70 mm 2 x F - 6 x 18 / 50 mm 8 x 20 / 65 mm 9,6 x 19 / 64 mm 12,7 x 25 / 70 mm 2 x G - 6 x 18 / 50 mm 8 x 19 / 64 mm 9,6 x 19 / 64 mm 12,7 x 25 / 70 mm 2 x L - 6 x 18 / 50 mm 8 x 25 / 70 mm 9,6 x 30 / 76 mm 12,7 x 32 / 77 mm	6	40	1	780790	8717574045086	205 280

TISZTÍTÓKEFÉK



A durva munkára és a finom részletekre

A rozsdá eltávolítása nem a legkellémesebb feladat, de ennél is nehezebb a festék eltávolítása a felfelületekről.

Ebből adódóan a Hitachi egy sor keféket szállít, melyek megfelelnek mindenféle igénynek és elvárásnak, és amelyek a munka könnyebb és gyorsabb elvégzését biztosítják. Ez vonatkozik mind a durva munkára, mind a finomabb megmunkálásokra, melyekhez egyenes csiszoló használata ajánlott. A Hitachi fejlesztő és kutatómunkája része a kefék gyártási folyamatának és az integrált minőségmenedzsmentnek. Csak nagyon magas minőségű alapanyagokat használunk, melyek megfelelnek a minőségi tesztek követelményeinek. Folyamatosan kísérleteket végzünk az új alapanyagokkal, és mind újabb és újabb modelleket fejlesztünk.

Speciális felhasználások

A rozsdá eltávolítására használható sarokcsiszolókhöz kifejlesztett keféket, vagy fúrógépekbe befogható keféket, mert a Hitachi gyárt és kínál befogószáras kivitelű keféket is fúró-csavarozó gépekhez, hengeres és 1/4" hatlapú szárral.

A finom csiszolási munkákhoz vannak csiszolókefék egyenes csiszolókhöz, mivel ezek alkalmasabbak a szűk helyeken történő munkákra.

Speciális keféket is kínálunk rozsdamentes vanádium drótszállakkal rozsdamentes acélok megmunkálásához.

A nylon keféket a puhafémekhez és felfelületekhez fejlesztettük.





HATLAPÚ SZÁRRAL IS ELÉRHETŐEK!









	Ø (mm)	Huzal-vastagság (mm)	Csatlakozás	Sarok-csiszoló	CSE	MRM	Cikkszám	Vonalkód	Bruttó ár Ft
KORONGKEFE FONOTT ACÉLHUZALBÓL, NAGY KERÜLETI SEBESSÉGGEL, NEHÉZ TISZTÍTÁSI MUNKÁKRA									
	115	0,5	22,2	115	1	1	751301	8717154657098	3 230
	125	0,5	22,2	125	1	1	751302	8717154657104	3 420
	150	0,5	22,2	150	1	1	751303	8717154657111	3 720
	178	0,5	22,2	180	1	1	751304	8717154657128	5 440
FAZÉKKEFE FONOTT ACÉLHUZALBÓL, SAROK- ÉS EGYENES CSISZOLÓKHOZ, NEHÉZ TISZTÍTÁSI MUNKÁKRA									
	65	0,35	M14	115	1	1	751346	8717574000542	1 920
	65	0,5	M14	115	1	1	751306	8717154657142	1 810
	80	0,5	M14	150	1	1	751307	8717154657159	3 790
	100	0,5	M14	180	1	1	751308	8717154657166	4 300
	110	0,5	M14	230	1	1	751309	8717154657173	4 740
FAZÉKKEFE HULLÁMOS ACÉLHUZALBÓL, SAROK- ÉS EGYENES CSISZOLÓKHOZ, UNIVERZÁLIS FELHASZNÁLÁS									
	60	0,3	M14	115	1	1	751311	8717154657197	1 700
	75	0,3	M14	125	1	1	751312	8717154657203	2 080
	80	0,3	M14	150	1	1	751313	8717154657210	2 660
	100	0,3	M14	180	1	1	751314	8717154657227	2 980
	125	0,3	M14	230	1	1	751315	8717154657234	3 490
KÚPKEFE FONOTT ACÉLHUZALBÓL, SAROK- ÉS EGYENES CSISZOLÓKHOZ									
	100	0,5	M14	180	1	1	751317	8717154657258	2 210
KÚPKEFE HULLÁMOS ACÉLHUZALBÓL, SAROK- ÉS EGYENES CSISZOLÓKHOZ									
	100	0,3	M14	180	1	1	751318	8717154657265	2 210



KEFÉK INOX ÉS MÁS FÉMEK TIZSTÍTÁSÁRA

 	Ø (mm)	Huzal-vastagság (mm)	Csatlakozás	Sarok-csiszoló	CSE	MRM	Cikkszám	Vonalkód	Bruttó ár Ft
KORONGKEFE FONOTT, RVS ACÉLHUZALBÓL, INOX ANYAGOK TIZSTÍTÁSÁRA									
	115	0,5	22,2	115	1	1	751305	8717154657135	5 120
FAZÉKKEFE FONOTT, RVS ACÉLHUZALBÓL, SAROK ÉS EGYENES CSISZOLÓKHOZ, INOX ANYAGOK TIZSTÍTÁSÁRA									
	65	0,5	M14	115	1	1	751310	8717154657180	3 670
FAZÉKKEFE HULLÁMOS, RVS ACÉLHUZALBÓL, SAROK ÉS EGYENES CSISZOLÓKHOZ, INOX ANYAGOK TIZSTÍTÁSÁRA									
	75	0,3	M14	125	1	1	751316	8717154657241	5 220

125

  	Ø (mm)	Huzal-vastagság (mm)	Csatlakozás	CSE	MRM	Cikkszám	Vonalkód	Bruttó ár Ft
SZÁRAS KORONGKEFE								
	50	0,3	1/4" hexagonal	1	1	751319	8717154657272	630
	75	0,3	1/4" hexagonal	1	1	751320	8717154657289	740
	100	0,3	1/4" hexagonal	1	1	751321	8717154657296	880
SZÁRAS FAZÉKKEFE								
	50	0,3	1/4" hexagonal	1	1	751322	8717154657302	660
	75	0,3	1/4" hexagonal	1	1	751323	8717154657319	860

 	Ø (mm)	Huzalvastagság (mm)	Csatlakozás	CSE	MRM	Cikkszám	Vonalkód	Bruttó ár Ft
SZÁRAS ECSETKEFE HULLÁMOS ACÉLHUZALBÓL, FÚRÓGÉPEKHEZ, HATLAPÚ BEFOGÁSSAL								
	25	0,3	1/4" hatlapú	1	1	751324	8717154657326	900
SZÁRAS KORONGKEFE HULLÁMOS, SÁRGARÉZ BEVONATÚ ACÉLHUZALBÓL, FÚRÓGÉPEKHEZ, HENGERES BEFOGÁSSAL								
	100	0,3	6 mm hengeres	1	1	751325	8717154657333	2 110
SZÁRAS KORONGKEFE FONOTT ACÉLHUZALBÓL, HENGERES BEFOGÁSSAL, NAGYFORD. GÉPEKHEZ MAX. 20.000 /MIN-IG.								
	75	0,5	6 mm hengeres	1	1	751326	8717154657340	2 360
SZÁRAS KORONGKEFE NEJLON HUZALSZÁL KORUND CSISZOLÓANYAGGAL, FÚRÓGÉPEKHEZ, HATLAPÚ BEFOGÁSSAL								
	75	Durva (piros szálas)	1/4" hatlapú	1	1	751328	8717154657364	2 190
	75	Finom (kék szálas)	1/4" hatlapú	1	1	751329	8717154657371	2 260
SZÁRAS FAZÉKKEFE NEJLON HUZALSZÁL KORUND CSISZOLÓANYAGGAL, FÚRÓGÉPEKHEZ, HATLAPÚ BEFOGÁSSAL								
	75	Durva (piros szálas)	1/4" hatlapú	1	1	751330	8717154657388	2 510
	75	Finom (kék szálas)	1/4" hatlapú	1	1	751331	8717154657395	2 590

	Ø (mm)	Huzalvastagság (mm)	Csatlakozás	CSE	MRM	Cikkszám	Vonalkód	Bruttó ár Ft
SZÁRAS ECSETKEFE FONOTT ACÉLHUZALBÓL, HENGERES BEFOGÁSSAL, NAGY FORDLATÚ GÉPEKHEZ								
	MAX. 22.000 / PERC FORDULATIG HASZNÁLHATÓ							
	20	0,26	6 mm hengeres	1	1	751340	8717472818898	5 480
	MAX. 20.000 / PERC FORDULATIG HASZNÁLHATÓ							
	30	0,26	6 mm hengeres	1	1	751342	8717472818911	4 560
SZÁRAS KORONGKEFE HULLÁMOS ACÉLHUZALBÓL, HENGERES BEFOGÁSSAL, NAGY FORD. GÉPEKHEZ MAX. 20.000 /PERCIG.								
	50	0,2	6 mm hengeres	1	1	751327	8717154657357	1 890

KÖRFŰRÉSZLAPOK



A jó fogazat teszi különlegessé

A Hitachi körfűrészlapokat úgy fejlesztették, hogy a munkavégzés minél könnyebb legyen: szinte nincs rezgés, jó a forgácselvezetésük, alacsony a zajszintjük és nagy pontosságúak. A körfűrészlapokat speciálisan tervezik és gyártják, hogy a fenti feltételeknek megfeleljenek. Először is a lapok egy magas minőségű edzett acélból készülnek, és a fogazatuk is magas minőségű finomszemcsés keményfémből készül. A melaminhoz és a laminátumokhoz használt fogak szubmikron szemcsézetű keményfémből készülnek, míg a rozsdamentes acélhoz fémkerámiából.

A dilatációs bemetszések segítik a hűtést, csökkentik a zajszintet és a káros rezgéseket.

Kivitelezés extrákkal

A tárcsa alaplapja lézeres kivágású. Ennek eredménye a nagy pontosság és a tökéletes sík felület. A fogak vágófelülete extra széles, és egy nagyon kemény ezüst és réz ötvözetel vannak bevonva hosszú élettartamot biztosítva. Ráadásul a teljes körfűrészlap egy korrózió elleni speciális 3OC bevonattal van ellátva. A szintén lézerral vágott furat precíz, pontos központosítást eredményez.

HITACHI KÖRFŰRÉSZEK	
Anyag:	magas minőségű edzett acél
Méret:	Ø 150 -335 mm
Tengely méret:	Ø 16 -30 mm
Fogak anyaga:	keményfém fémkerámia
Fogazat típusa:	trapéz-egyenes (TCG) váltófogazat (ATB) váltófogazat + egyenes (FLR)
Használat:	mindenféle fához, alumíniumhoz, acélhoz és rozsdamentes acélhoz asztali és kézi körfűrészekben

FA	Váltófogazattal (ATB) fa vágásához. Az akkus gépekhez használt nagyon vékony körfűrészlapok váltófogazat+egyenes fogazattal (FLR)
INOX	Trapéz-egyenes fogazat (TCG) nagyon jó minőségű kerámiából, lehetővé teszik a használatukat rozsdamentes acél és edzett acél vágására.
FÉM	Trapéz-egyenes fogazat (TCG) mindenféle fém vágásához.
ALUMÍNÍUM / LAMINÁTUMOK	Negatív homlokszögű trapéz-egyenes fogazat (TCG) alumínium és laminátumok pontos vágására



KÖRFŰRÉSZLAPOK FÁHOZ



Ø (mm)	Szélesség		Furat (mm)	Fog- szám	Alkalmazás, márkák, modellek	CSE	MRM	Cikkszám	Vonalkód	Bruttó ár Ft
	Vágás (mm)	Alaplap (mm)								
150	2,6	1,6	20/16	12	FC5SA1	1	1	752401	8717472813077	5 230
150	2,6	1,6	20/16	24				752402	8717472813084	7 580
150	2,6	1,6	20/16	36				752403	8717472813091	9 590
160	2,6	1,6	20/16	18	Bosch/Festool	1	1	752406	8717472813107	7 060
160	2,6	1,6	20/16	36				752407	8717472813114	9 950
160	2,6	1,6	20/16	48				752408	8717472813121	11 380
165	2,6	1,6	20	18	C6(B)UY Makita/Metabo	1	1	752480	8717574014280	6 130
165	2,6	1,6	20	36				752481	8717472813589	9 330
165	2,6	1,6	20	48				752482	8717472813596	10 700
165	2,6	1,6	30/20	18	C6(B)U(2/3)(M) C6MFA/Makita	1	1	752416	8717472813169	6 350
165	2,6	1,6	30/20	36				752417	8717472813176	9 410
165	2,6	1,6	30/20	48				752418	8717472813183	10 660
170	2,6	1,6	30/20	18	Bosch/Festool/Elu	1	1	752421	8717472813190	7 230
170	2,6	1,6	30/20	36				752422	8717472813206	10 290
170	2,6	1,6	30/20	48				752423	8717472813213	11 570
180	2,6	1,6	30/20	18	Festool/Holzher/Elu	1	1	752426	8717472813220	8 530
180	2,6	1,6	30/20	36				752427	8717472813237	10 500
180	2,6	1,6	30/20	48				752428	8717472813244	11 890
185	2,6	1,6	30	18	C7U/C7BU	1	1	752431	8717472813251	6 700
185	2,6	1,6	30	36				752432	8717472813268	9 770
185	2,6	1,6	30	48				752433	8717472813275	11 020
190	2,6	1,6	20	18	C7(B)UY Kress/Metabo	1	1	752483	8717472813602	6 830
190	2,6	1,6	20	36				752484	8717472813619	9 820
190	2,6	1,6	20	48				752485	8717574014297	11 190
190	2,6	1,6	30	18	C7(B)U(2/3)(M)/C7MFA C7SS/Bosch/DeWalt Festool/Makita	1	1	752436	8717472813282	7 430
190	2,6	1,6	30	36				752437	8717472813626	10 500
190	2,6	1,6	30	48				752438	8717472813299	11 750
210	2,6	1,6	30	18	C8U	1	1	752441	8717472813305	7 060
210	2,6	1,6	30	36				752442	8717472813312	10 410
210	2,6	1,6	30	60				752443	8717472813329	11 380
230	2,8	1,8	30	18	Bosch	1	1	752451	8717472813374	8 940
230	2,8	1,8	30	36				752452	8717472813381	10 660
230	2,8	1,8	30	60				752453	8717472813398	11 940
235	2,6	1,6	30	18	C9(B)U(2/3) Makita	1	1	752456	8717472813404	7 430
235	2,6	1,6	30	24				752455	8717574000382	8 550
235	2,6	1,6	30	36				752457	8717472813411	10 500
235	2,6	1,6	30	60				752458	8717472813428	11 750
240	2,8	1,8	30	18	PSM9/PSM9A Festool/DeWalt	1	1	752461	8717472813442	7 780
240	2,8	1,8	30	36				752462	8717472813459	10 860
240	2,8	1,8	30	48				752463	8717472813466	12 490
335	2,8	1,8	30	24	C13U	1	1	752476	8717472813541	12 640
335	2,8	1,8	30	40				752477	8717472813558	15 200
335	2,8	1,8	30	60				752478	8717472813565	16 630



A 216 - 335 mm-es körfűrészlapok zajcsökkentő lézeres jelöléssel ellátottak



EXTRA VÉKONY KÖRFŰRÉSZLAPOK
AZ AKKUMULÁTOROS KÖRFŰRÉSZEKHEZ KIFEJLESZTVE



Ø (mm)	Szélesség		Furat (mm)	Fog- szám	Alkalmazás, márkák, modellek	CSE	MRM	Cikkszám	Vonalkód	Bruttó ár Ft
	Vágás (mm)	Alaplap (mm)								
165	1,8	1,2	20	18	C6MEY/ C18DGL/ C18DBAL	1	1	752414	8717574051872	6 970
165	1,8	1,2	20	36		1	1	752415	8717574051889	10 270
165	1,8	1,2	30/20	18	C6DD/C18DL/ C18DMR/C18DSL	1	1	752412	8717472813145	6 740
165	1,8	1,2	30/20	36		1	1	752413	8717472813152	10 110



KÖRFŰRÉSZLAPOK ROZSDAMENTES ACÉL VÁGÁSÁHOZ



Ø (mm)	Szélesség		Furat (mm)	Fog- szám	Alkalmazás, márkák, modellek	CSE	MRM	Cikkszám	Vonalkód	Bruttó ár Ft
	Vágás (mm)	Alaplap (mm)								
185	2,0	1,6	20	48	CD7SA	1	1	752435	8717574011968	18 700



Ez a fűrészlap zajcsökkentő lézeres jelöléssel ellátott



KÖRFŰRÉSZLAPOK ACÉL VÁGÁSÁHOZ



Ø (mm)	Szélesség		Furat (mm)	Fog- szám	Alkalmazás, márkák, modellek	CSE	MRM	Cikkszám	Vonalkód	Bruttó ár Ft
	Vágás (mm)	Alaplap (mm)								
185	2,0	1,6	20	48	CD7SA	1	1	752434	8717574011951	13 300



Ez a fűrészlap zajcsökkentő lézeres jelöléssel ellátott



KÖRFŰRÉSZLAPOK ALUMÍNIUMHOZ



Ø (mm)	Szélesség		Furat (mm)	Fog- szám	Alkalmazás, márkák, modellek	CSE	MRM	Cikkszám	Vonalkód	Bruttó ár Ft
	Vágás (mm)	Alaplap (mm)								
165	2,8	2,2	30/20	42	C6(B)U(2/3)(M) C6MFA/Makita	1	1	752419	8717574000405	13 930
190	2,8	2,2	30	54	C7(B)U(2/3)(M)/C7MFA C7SS/Bosch/DeWalt- Festool/Makita	1	1	752439	8717574000412	13 560
210	2,8	2,2	30	54	C8U	1	1	752444	8717574000429	14 770
235	2,4	1,8	30	64	C9(B)U(2/3) Makita	1	1	752459	8717472813435	16 990
335	2,5	1,8	30	84	C13U	1	1	752479	8717472813572	25 480



Ez a fűrészlap zajcsökkentő lézeres jelöléssel ellátott



KÖRFŰRÉSZLAPOK FÁHOZ



Ø (mm)	Szélesség		Furat (mm)	Fog- szám	Alkalmazás, márkák, modellek	CSE	MRM	Cikkszám	Vonalkód	Bruttó ár Ft
	Vágás (mm)	Alaplap (mm)								
216	2,2	1,6	30	18	C8FC/C8FS/ C8FSE/C8FSHE DeWalt	1	1	752446	8717472813336	6 870
216	2,2	1,6	30	36				752447	8717472813343	9 950
216	2,2	1,6	30	60				752448	8717472813350	11 210
255	2,5	1,8	30	24	C10FCB/C10FCH/ C10FCH2/C10FSB/ C10FSH/C10RA	1	1	752466	8717472813473	11 210
255	2,5	1,8	30	48				752467	8717472813480	13 560
255	2,5	1,8	30	60				752468	8717472813497	14 650
305	2,8	1,8	30	24	C12FCH/C12LC/ C12LCH/C12LSH/ C12RSH/C12YA/C12YB	1	1	752486	8717472819758	12 490
305	2,8	1,8	30	40				752487	8717472819765	15 340
305	2,8	1,8	30	60				752488	8717472819772	19 310



Ez a fűrészlap zajcsökkentő lézeres jelöléssel ellátott



KÖRFŰRÉSZLAPOK INOXHOZ



Ø (mm)	Szélesség		Furat (mm)	Fog- szám	Alkalmazás, márkák, modellek	CSE	MRM	Cikkszám	Vonalkód	Bruttó ár Ft
	Vágás (mm)	Alaplap (mm)								
305	2,2	1,8	25,4	60	CD12F	1	1	752473	8717574017380	28 590



Ez a fűrészlap zajcsökkentő lézeres jelöléssel ellátott



KÖRFŰRÉSZLAPOK ACÉLHOZ



Ø (mm)	Szélesség		Furat (mm)	Fog- szám	Alkalmazás, márkák, modellek	CSE	MRM	Cikkszám	Vonalkód	Bruttó ár Ft
	Vágás (mm)	Alaplap (mm)								
305	2,2	1,8	25,4	60	CD12F	1	1	752471	8717472813527	25 290



Ez a fűrészlap zajcsökkentő lézeres jelöléssel ellátott



KÖRFŰRÉSZLAPOK ALUMÍNÍUMHOZ ÉS LAMINÁTUMOKHOZ



Ø (mm)	Szélesség		Furat (mm)	Fog- szám	Alkalmazás, márkák, modellek	CSE	MRM	Cikkszám	Vonalkód	Bruttó ár Ft
	Vágás (mm)	Alaplap (mm)								
216	2,8	2,2	30	60	C8FC/C8FS/C8FSE/ C8FSHE/DeWalt	1	1	752449	8717472813367	13 560
255	2,8	2,2	30	60	C10FCB/C10FCH/ C10FSB/C10FSH/ C10RA	1	1	752469	8717472813503	16 810
255	2,8	2,2	30	80				752470	8717472813510	18 620
305	2,8	2,2	30	96	C12FCH/C12LC/ C12LCH/C12LSH/ C12RSH/C12YA/C12YB	1	1	752489	8717472819789	27 940



Ez a fűrészlap zajcsökkentő lézeres jelöléssel ellátott

SZŰKÍTŐ GYŰRŰK

Külső átmérő (mm)	Belső átmérő (mm)	Méret (mm)	CSE	MRM	Cikkszám	Vonalkód	Bruttó ár Ft
30,0	16,0	1,4	1	1	752491	8717472815217	1 250
30,0	20,0	1,4	1	1	752493	8717472815231	1 250
30,0	25,0	1,4	1	1	752494	8717472815248	1 250

VEZETŐSÍN KÖRFŰRÉSZEKHEZ

	Leírás	Méreték (mm)	CSE	MRM	Cikkszám	Vonalkód	Bruttó ár Ft
	Vezetősín körfűrészekhez Csúszóprofilal szerelve a gép könnyű mozgatásához	800 x 180	1	1	711231	8717574043747	22 710
		1400 x 180	1	1	711232	8717574043754	28 370





A Hitachi C6/C7 UY direkt használható a vezetősínnel
A C6/C7(B)U(2) használatához, egy adaptert (317848) kell használni

VEZETŐSÍN KÖRFŰRÉSZEKHEZ C6(B)UM ÉS C7(B)UM



	Leírás	Méreték (mm)	CSE	MRM	Cikkszám	Vonalkód	Bruttó ár Ft
	Vezetősín körfűrészekhez Csúszóprofilal szerelve a gép könnyű mozgatásához	800 x 168	1	1	370105	4549115122055	22 710
		1400 x 168	1	1	370106	4549115122062	28 370

Teljesen csereszavatos a Festool és Makita gépekkel

TARTOZÉKOK A VEZETŐSÍNEKHEZ

	Leírás	Méreték (mm)	CSE	MRM	Cikkszám	Vonalkód	Bruttó ár Ft
	Nejlon hordtáska alkalmas két vezetősínhez és a kiegészítőkhöz	1500 x 220	1	1	711236	8717574043556	9 660
	Menetes acélszorító a vezetősínhez	120	1	1	711237	8717574043693	7 090
	Karos szorító a vezetősínhez	160	1	1	711238	8717574043709	12 010
	Adapter két vezetősín összekapcsolásához	400	1	1	711239	8717574047677	8 130

ALKATRÉSZEK A VEZETŐSÍNEKHEZ



	Leírás	Méreték (mm)	CSE	MRM	Cikkszám	Vonalkód	Bruttó ár Ft
		?	?	?	?	?	?
		?	?	?	?	?	?
		?	?	?	?	?	?
		?	?	?	?	?	?
		?	?	?	?	?	?
		?	?	?	?	?	?
	Csúszóprofil a vezetősínhez	1400 x 12	1	1	711251	8717574047301	3 250
	Szivacscsík	1400 x 12 x 2,5	1	1	711252	8717574047318	1 790
		1400 x 20 x 2,5	1	1	711253	8717574047325	1 970
	Gumicsík	1400 x 20 x 2	1	1	711254	8717574047332	3 120

Vágási hossz 1400 mm, hogy megfeleljen a 800 mm-es vezetősínhez

LÉZERES VÁGÁSJELZŐ

	Leírás	CSE	MRM	Cikkszám	Vonalkód	Bruttó ár Ft
	Lézeres rögzítőalátét	1	1	750461	8717574004571	5 950

MUNKAÁLLVÁNYOK

	Leírás	CSE	MRM	Cikkszám	Vonalkód	Bruttó ár Ft
	UU610CZ munkaállvány Használható a Hitachi gérvágókhoz és darabolokhoz, kivéve a C12-es modelleket A felszerelt állvány mérete: 150 x 84 x 87 cm (HxSZxM) Tömege gép nélkül: 17,3 kg Maximum terhelhetőség: 225 kg A vágható anyag maximum mérete: 3,66 m	1	1	712600	8717574002447	61 900
	UU610CZ szerszámrögzítő Segítségével gyorsan cserélhető több gép az állványon	1	1	712605	8717574004625	20 560
	Univerzális munkaállvány Használható minden Hitachi gérvágóhoz és darabolóhoz A felszerelt állvány mérete: 142 x 65 x 92 cm (HxSZxM) Tömege gép nélkül: 27,7 kg Maximum terhelhetőség: 136 kg A vágható anyag maximum mérete: 2,4 m	1	1	712650	8717574042542	91 530
	Szerszám-rögzítőkészlet az univerzális állványhoz Különböző gépek gyors cseréjét teszi lehetővé ugyanazon az állványon	1	1	712651	8717574042559	14 130



SZŰRŐFŰRÉSZLAPOK

Hitachival dolgozva

Legyen az kör, egyenes vonal, lyuk vagy egyéb vágás, a Hitachi dekopírfűrészlapjaival szinte bármilyen alakzatot ki tud vágni. A Hitachi nagyon sokféle anyagú és felhasználhatóságú fűrészlapot kínál minden elképzelhető alkalmazáshoz.

Egyenes vágás, gyors vágás, finom vágás hasadás nélkül: szinte minden lehetséges.

A fűrészlapok rendkívül erősek és tartósak a kiváló minőségű alapanyagoknak köszönhetően.

A fűrészlapok anyaga:

HCS • Szénacél a lágyabb anyagok megmunkálására: puhafa, farostlemez, műanyag

HSS • Gyorsacél, a keményebb anyagok megmunkálására: keményfa, könnyű- és színesfémek (pl. alumínium)

Bi-M • BiFém, szénacél alaptest, gyorsacél fogak. Rendkívül rugalmas penge. Élettartama nagyjából kétszerese a HSS és tízszerese a HCS lapokénak. A nagy igénybevételű munkáknál alkalmazzák, különösen akkor, ha a penge törésével is lehet számolni.
HCS/Szemcseméret • Szénacél alaplap wolfram-karbid szemcsebevonattal, abrazív anyagok vágására: üveg, kerámia, téglá, öntöttvas.

HCS/TCT • Szénacél alaplap TCT (wolfram-karbid) lapkás fogakkal vagy lézerrel hegesztett fogasléccel. Kemény anyagok vágására: fémek, rozsdamentes acéllemezek és profilok, gázbeton, téglá, cementkötésű faforgácslap, nagyszilárdságú szálerősítésű műanyagok.

A fűrészlapok gyártása

Marás: a fűrészlapok marási eljárással készülnek a gyorsabb termelési idő végett. A fogak meglehetősen durvák, ezért minden anyagot nagy sebességgel vágnak.

Köszörülés: a köszörülés finomabb fogakat eredményez, ennek eredménye jobb minőségű finomvágás, mely alkalmas a finomabb anyagokhoz. A fogak tágitása szintén fontos, hogy a fűrészlap ne szóruljon az anyagba.

Foggeometria

Mart hullámos fogazat

Alkalmazási terület: rétegelt fa, lágyacél, könnyű- és színesfémek, műanyagok finom egyenes vágására.

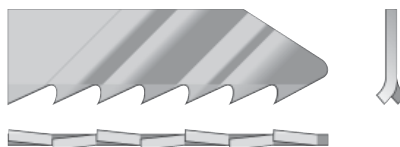

Mart tágitott fogazat

Alkalmazási terület: elsősorban faanyagok, egyenes és íves durva vágására.

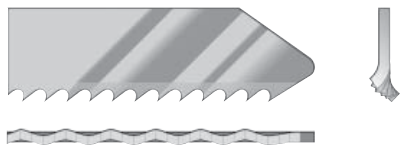

Köszörült tágitott fogazat

Alkalmazási terület: elsősorban faanyagok, egyenes és íves durva vágására.



Köszörült fogazat és hátszög

Alkalmazási terület: elsősorban különböző fa- és műanyagok, egyenes és íves, finom tiszta, pontos vágására.

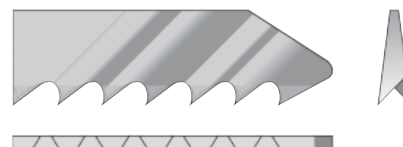

Progresszív fogazású fűrészlap



A befogástól a fűrészlap csúcsa felé progresszíven növekvő fogosztás, bemerülő íves csúcs. A progresszív fogosztású fűrészlapokat is gyártják – a felhasználás igényeihez igazodva – különböző anyagú és élgeometriájú foggal. Ennek megfelelően vannak elsődlegesen fára és fémre, valamint univerzális felhasználásra is alkalmas lapok. A fűrészlapok kiemelkedő tulajdonsága: anyagvastagságtól független – vékony és vastag anyagokra egyaránt alkalmas – gyors, pontos, tiszta vágás.

KIVÁLASZTÁSI SEGÉDLET















A következő oldalakon a Hitachi teljeskörű dekopírfűrészlapjai és azok alkalmazási területei találhatóak. A kiválasztás során könnyen megtalálja, hogy melyik termék felel meg a legjobban azz Ön egyedi felhasználási szükségletének. A következő oldalakon részletes leírást talál a fűrészlekekről és azok alkalmazhatóságáról.





INOX	A TC-alapú konfigurációk alkalmassá teszik a fűrészlapokat az inox lemezek, max. 50HRC keménységű edzett csavarok és szegek vágására.
FÉM	Bimetál fűrészlapok puhább anyagok és színesfémek vágásához.
FA + FÉM	A progresszív bimetál lapok a fa és a nem edzett csavarok, szegek gyorsabb vágását teszik lehetővé.
FA	Fa vágásánál a durva és éles fogak jelentenek optimális eredményt. Kemény fához használjon bimetál fűrészlapot.
ABRAZÍV ANYAGOK	Csempék vágására használjon keményfémbevonatos, míg gipszkar- ton, üvegszál erősítésű műanyaghoz és epoxihoz, szálcemet lapokhoz keményfém fogazatú fűrészlapot.

























Műszaki paraméterek ● kimagaslóan alkalmas

			Bosch megfelelő	Teljes hossz	Munkahossz	Szélesség	Vastagság	Fogtáv	Fogsűrűség	Fűrészlap anyaga	Rozsdamentes acél	Fémlemezek, csövek, profilok	Fémlemezek
	Típus	Cikk-szám		mm	mm	mm	mm	mm	TPI				
INOX	JM18I	750011	T118EHM	82,6	56,0	9,3	1,0	1,4	18	HM/TC	●		
FÉM	JM12B	750090	T121GF	91,5	68,0	9,7	0,9	0,8	32	BIM			0,5-1,5 mm
	JM13B	750091	T121AF	91,5	68,0	9,7	0,9	1,1	24	BIM			1-3 mm
	JM10	750038	T118A	91,5	65,0	7,5	1,0	Progress.	17-24	HSS			1-3 mm
	JM10B	750039	T118AF	91,5	65,0	7,5	1,0	Progress.	17-24	BIM			1-3 mm
	JM40B	750089	T318AF	132,0	105,0	7,5	1,0	1,1	24	BIM			1-3 mm
	JPM20	750033	T123XF	100,4	75,0	8,6	1,0	Progress.	10-20	BIM			1,5-10 mm
	JM11	750040	T118B	91,5	65,0	7,5	1,0	Progress.	11-14	HSS			2,5-6 mm
	JM11B	750041	T118BF	91,5	65,0	7,5	1,0	Progress.	11-14	BIM			2,5-6 mm
	JM41B	750032	T318BF	132,0	105,0	7,5	1,0	1,8	14	BIM			2,5-6 mm
	JM80B	750088	T1018AFP	250,0	220,0	16,0	1,6	1,1	24	BIM			
	JM20	750012	T127D	100,4	75,0	7,5	1,0	3,0	8	HSS			3-15 mm
	JUM10	750026	U118A	70,0	50,0	7,5	0,8	1,1	24	HSS			1-3 mm
JUM11	750025	U118B	70,0	50,0	7,5	1,0	1,8	14	HSS			2,5-6 mm	
FA + FÉM	JPU10	750031	T345XF	132,0	105,0	10,0	1,25	Progress.	5-10	BIM		●	
FA	JW10C	750036	T101AO	76,6	54,0	4,7	1,25	1,4	18	HCS			
	JW30	750042	T119B	91,5	65,0	7,5	1,0	Progress.	11-14	HCS			
	JPW30	750029	T234X	116,5	90,0	9,2	1,5	Progress.	8-12	HCS			
	JW10R	750019	T101BR	100,4	75,0	7,2	1,5	2,5	10	HCS			
	JW10	750044	T101B	100,4	75,0	7,2	1,5	2,5	10	HCS			
	JW20	750021	T111C	100,4	75,0	7,5	1,25	3,0	8	HCS			
	JW40	750043	T144D	100,4	75,0	7,2	1,25	Progress.	5-8	HCS			
	JW50	750046	T244D	100,4	75,0	6,0	1,25	Progress.	5-8	HCS			
	JW40L	750028*	T344DP	132,0	107,0	7,2	1,7	4,0	6	HCS			
	JW80	750087	T1044DP	250,0	220,0	16,0	1,6	4,0	6	HCS			
	JW11	750045	T101D	100,4	75,0	7,2	1,5	Progress.	5-8	HCS			
	JW60	750027	T301CD	116,5	90,0	7,2	1,5	3,0	8	HCS			
	JW10F	750037	T101AIF	100,4	74,0	7,5	1,25	1,7	15	BIM			
	JUW10	750024	U101B	91,5	70,0	7,2	1,25	2,5	10	HCS			
JUW20	750023	U111C	91,5	70,0	7,5	1,25	3,0	8	HCS				
ABRAZÍV ANYAGOK	JC10	750047	T130RF	82,6	56,0	8,0	0,8	Sz.méret 30		HM/TC			
	JA10	750030	T141HM	100,4	75,0	7,4	1,25	4,0	6	HM/TC			
	JA20	750085	T341HM	132,0	107,0	7,4	1,25	4,0	6	HM/TC			

























* = nem használható a CJ65V3 fűrészszel





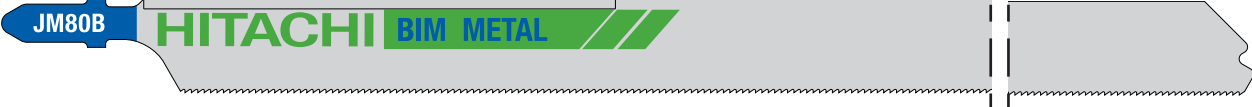





Zártszelvények, csövek	Alumínium	Rétegeit anyag	Rétegeit anyagok fémből	Építési fa szegekkel	Puhafa táblák	Műanyag	Furnérozott lapok	Parketta	Durva fa	Laminált lapok	Gipszkarton	Szálcement	Kerámia falicsempé
													
< 65 mm	< 65 mm												
< 30 mm	< 30 mm												
< 65 mm	< 65 mm	•				< 65 mm							
	< 30 mm		•			< 30 mm							
	3-10 mm			•		< 65 mm			< 65 mm				
					1,5-15 mm		1,5-15 mm			2-30 mm			
					2-15 mm		2-15 mm						
					2-65 mm								
					3-30 mm					3-30 mm			
					3-30 mm	<30 mm							
					4-50 mm								
					5-50 mm								
					5-50 mm								
					5-100 mm				<100 mm				
					5-150 mm				<150 mm				
					10-45 mm								
					10-65 mm								
					2-30 mm	< 30 mm		•		2-30 mm			
					3-30 mm	< 30 mm							
					4-50 mm								•
						5-20 mm					5-50 mm	•	
						5-50 mm					5-80 mm	•	









INOX		Típus	CSE	MRM	Cikkszám	Vonalkód	Bruttó ár Ft	
		JM18I	2	1	750011	8717472818119	5 710	
		82,6 / 56,0 x 9,3 x 1,0 mm						
								

FÉM		Típus	CSE	MRM	Cikkszám	Vonalkód	Bruttó ár Ft	
		JM12B	5	1	750090	8717574050707	1 930	
		91,5 / 68,0 x 9,7 x 0,9 mm						
								
		JM13B	5	1	750091	8717574050714	1 930	
		91,5 / 68,0 x 9,7 x 0,9 mm						
								
		JM10	5	1	750038	8717472816047	1 360	
			25	1	750181	8717574051032	6 230	
		91,5 / 65,0 x 7,5 x 1,0 mm						
								
		JM10B	5	1	750039	8717472816061	1 970	
		91,5 / 65,0 x 7,5 x 1,0 mm						
								
		JM40B	5	1	750089	8717574050691	2 690	
		132,0 / 105,0 x 7,5 x 1,0 mm						
								
		JPM20	5	1	750033	8717154654028	2 140	
		100,4 / 75,0 x 8,6 x 1,0 mm						
								

SZÚRÓFŰRÉSZLAPOK





















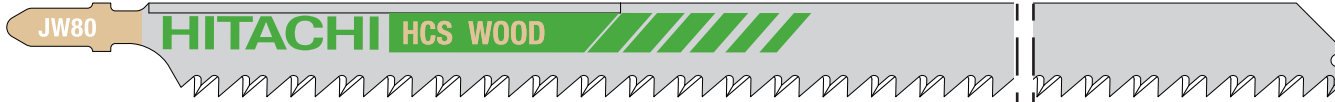



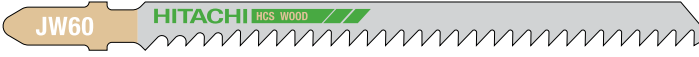

FÉM		Típus	CSE	MRM	Cikkszám	Vonalkód	Bruttó ár Ft	
		JM11	5	1	750040	8717472816085	1 550	
		91,5 / 65,0 x 7,5 x 1,0 mm						 HSS
								
		JM11B	5	1	750041	8717472816108	1 970	
		91,5 / 65,0 x 7,5 x 1,0 mm						 
								
		JM41B	5	1	750032	8717154654011	3 470	
		132,0 / 105,0 x 7,5 x 1,0 mm						 
								
		JM80B	3	1	750088	8717574050684	7 240	
		250,0 / 220,0 x 16,0 x 1,6 mm						 
								
		JM20	5	1	750012	8717154654004	760	
		100,4 / 75,0 x 7,5 x 1,0 mm						 HSS
								

FÉM		Típus	CSE	MRM	Cikkszám	Vonalkód	Bruttó ár Ft	
		JUM10	5	1	750026	8717154654073	1 510	
		70,0 / 50,0 x 7,5 x 0,8 mm						 HSS
								
		JUM11	5	1	750025	8717154654080	1 510	
		70,0 / 50,0 x 7,5 x 1,0 mm						 HSS
								













FA + FÉM		Típus	CSE	MRM	Cikkszám	Vonalkód	Bruttó ár Ft	
		JPU10	5	1	750031	8717154653939	3 390	
		132,0 / 105,0 x 10,0 x 1,25 mm						   
								

FA		Típus	CSE	MRM	Cikkszám	Vonalkód	Bruttó ár Ft
		JW10C	5	1	750036	8717154659153	1 700
		76,6 / 54,0 x 4,7 x 1,25 mm					
		JW30	5	1	750042	8717472816122	1 700
		91,5 / 65,0 x 7,5 x 1,0 mm					
		JPW30	5	1	750029	8717154653915	2 370
		116,5 / 90,0 x 9,2 x 1,5 mm					
		JW10R	5	1	750019	8717154653885	1 760
			25	1	750182	8717574051049	6 860
		100,4 / 75,0 x 7,2 x 1,5 mm					
		JW10	5	1	750044	8717472816160	1 470
			25	1	750183	8717574051056	6 250
		100,4 / 75,0 x 7,2 x 1,5 mm					
		JW20	5	1	750021	8717154653830	1 070
			25	1	750184	8717574051063	4 070
		100,4 / 75,0 x 7,5 x 1,25 mm					
		JW40	5	1	750043	8717472816146	1 480
			25	1	750185	8717574051070	5 400
		100,4 / 75,0 x 7,2 x 1,25 mm					
		JW50	5	1	750046	8717472816207	1 540
		100,4 / 75,0 x 6,0 x 1,25 mm					

SZÚRÓFŰRÉSZLAPOK

FA		Típus	CSE	MRM	Cikkszám	Vonalkód	Bruttó ár Ft	
		JW40L	5	1	750028	8717154653861	2 510	
 ±5-100 mm	 < 100 mm	 6 TPI 4 mm	132,0 / 107,0 x 7,2 x 1,7 mm				HCS	
								
		JW80	3	1	750087	8717574050677	6 200	
 ±5-150 mm	 < 150 mm	 6 TPI 4 mm	250,0 / 220,0 x 16,0 x 1,6 mm				HCS	
								
		JW11	5	1	750045	8717472816184	1 470	
 ±10-45 mm		 5-8 TPI progressor	100,4 / 75,0 x 7,2 x 1,5 mm				HCS	
								
		JW60	5	1	750027	8717154653908	2 510	
 ±10-65 mm		 8 TPI 3.0 mm	116,5 / 90,0 x 7,2 x 1,5 mm				HCS	
								
		JW10F	5	1	750037	8717154659160	3 230	
 < 30 mm	 2-30 mm	 ±2-30 mm	 ±2-30 mm	 15 TPI 1.7 mm	100,4 / 74,0 x 7,5 x 1,25 mm			 
								

139

FA		Típus	CSE	MRM	Cikkszám	Vonalkód	Bruttó ár Ft
		JUW10	5	1	750024	8717154654066	1 600
 ±3-30 mm	 < 30 mm	 10 TPI 2.5 mm	91,5 / 70,0 x 7,2 x 1,25 mm				HCS
							
		JUW20	5	1	750023	8717154654059	1 260
 ±4-50 mm		 8 TPI 3.0 mm	91,5 / 70,0 x 7,5 x 1,25 mm			 	HCS
							

ABRAZÍV ANYAGOK		Típus	CSE	MRM	Cikkszám	Vonalkód	Bruttó ár Ft
		JC10	2	1	750047	8717472817938	2 360
		JA10	2	1	750030	8717154653922	5 230
		JA20	3	1	750085	8717574014242	9 840

METAL		Leírás	CSE	MRM	Cikkszám	Vonalkód	Bruttó ár Ft
		10 darabos készlet: 2 x JW20 2 x JW40 1 x JW10C 2 x JW10 1 x JW10R 2 x JM10	10	1	750049	8717154659177	2 680

ORRFŰRÉSZLAPOK



HITACHI

RPD33B

Széleskörű kínálat

A Hitachi az orrfűrészek széles tartozék-palettájával áll a vevői rendelkezésére.

Optimális eredmény optimális számmal

Nincs semmilyen engedmény a minőséget illetően; a Hitachi orrfűrészlapok alkalmasak nagyon sokrétű felhasználásra.

Akár vastag felületeket akarunk átvágni, akár csöveket darabolni, a Hitachi minden típusú felhasználásra alkalmas fűrészlapokat fejlesztett.

A fűrészlapok anyaga

HCS Szénacélból készül és a lágyabb anyagok megmunkálására alkalmas: mint puhafa, farostlemez, műanyag

HAS Minőségi acélból készülnek és a színesfémek, puhakövek és szeget tartalmazó faanyagok megmunkálására alkalmasak.

BiM BiFém, szénacél alaptest, gyorsacél fogak. Rendkívül rugalmas penge. Jellemző a "Matrix II" fogbeállítás a gyors vágás érdekében. Alkalmas csövek, profilok és hullámos anyagok vágására.

HM/TC Megnövelt élettartamú fűrészlapok. Alkalmas rozsdamentes acél, üvegszál anyagok, építési anyagok és más kemény anyagok vágására.

INOX Lakkozatlan inox fűrészlap jég, fagyasztott hús vágására

Ívelt orrfűrészlapok

A Hitachi már évek óta kínál speciális ívelt formájú fűrészlapokat. Ez egy agresszív formatervezés egy speciális rádiusszal, mely optimalizálja a fűrészlap fogainak a támadófelületét. Ennek eredménye egy gyorsabb vágás a fémekben. Különösen alkalmas a nagyon nehéz alkalmazásokhoz acélhoz és rozsdamentes acélhoz.

Speciálisan alkalmazásokhoz kifejlesztve

A Hitachi Power Tools kifejlesztett egy sor fűrészlapot speciális alkalmazásokhoz.

Konkrét részletek, megtalálhatóak a csomagoláson.

Rugalmas

A 752012 és 752022 a szűk helyeken való rugalmas használhatóságot jelenti.

Extrém gyors

A speciális fogelrendeződés a 752018, 752024 és 752033 az extrém gyors és törésmentes vágást teszi lehetővé.

Összeszorított

A 752039 típusú köszörült fűrészlap különösen alkalmas üvegszál anyagok és szennyvízcsövek vágásához.

Alkalmasak a legtöbb típusú orrfűrészekben való használatra

A Hitachi orrfűrészlapjait univerzális 1/2" befogószárral készíti, így azok alkalmasak más gyártók orrfűrészéhez is. Lásd a csomagoláson.





KIVÁLASZTÁSI SEGÉDLET

A következő oldalakon a Hitachi teljeskörű orrfűrészlapjai és azok alkalmazási területei találhatóak. A kiválasztás során könnyen megtalálja, hogy melyik termék felel meg a legjobban az Ön egyedi felhasználási szükségletének. A következő oldalakon részletes leírást talál a fűrészlekről és azok alkalmazhatóságáról.

INOX	A speciális fogelrendeződés az ívelt fűrészlapokon minden gond nélkül lehetővé teszi a rozsdamentes acélanyagok vágását. A TC jelű lapok alkalmasak a vékony rozsdamentes profilok és lapok vágására.
FÉM	Bi-Metal fűrészlapok a normál acél és színesfémek vágására alkalmasak. A 2x2 fogelrendezés a nehéz vágási körülményekhez és a vastag anyagokhoz lett kialakítva.
FA + FÉM	Nagyobb fogazatú Bi-Metal fűrészlapok lehetővé teszik a lágycsavarokat és szegeket tartalmazó faanyagok gyors vágását. Használjuk a (HM) keményfém fogazatú lapokat a fémet tartalmazó anyagokhoz.
FA	Fa vágásához a durva fogazat adja az optimális vágási eredményt.
ÉPÍTŐANYAG	Keményfém fogazatú fűrészlapok alkalmasak az építőanyagok vágására: tömör téglá, porózus beton, üvegcement stb.
SPECIÁLIS FELHASZNÁLÁSRA	Speciális felhasználási területekhez kifejlesztve: az öntöttvastól a gipszkartonig, a jégtől a fagyasztott húsig, a kartontól a szőnyegekig.





Műszaki paraméterek

- Különösen ajánlott
- Szintén használható

			Bosch megfelelő	Méretek				Fogak	Anyaga	Rozsdamentes acél	Fémek	Fémlemezek	Lyukasztott fémlemezek	
				Teljes hossz	Munkahossz	Szélesség	Vastagság							
	Típus	Cikkszám		mm	mm	mm	mm	mm	TPI					
INOX	RCM30B	752043	---	150,0	128,5	19,0	0,90	1,8	14	BiM	●	●		
	RCM40B	752044	---	200,0	178,5	19,0	0,90	1,8	14	BiM	●	●		
	RCM50B	752045	---	250,0	228,5	19,0	0,90	1,8	14	BiM	●	●		
	RS10	752035	S518EHM	115,0	93,5	19,0	1,25	1,4	18	HM/TC	●	○		
FÉM	RCM31B	752676	---	150,0	128,5	19,0	0,90	1,8	14	BiM		●	○	
	RCM41B	752677	---	225,0	203,5	19,0	0,90	1,8	14	BiM		●	○	
	RCM32B	752678	---	150,0	128,5	19,0	0,90	1,8-2,6	10-14	BiM		●	○	
	RCM42B	752679	---	225,0	203,5	19,0	0,90	1,8-2,6	10-14	BiM		●	○	
	RM39B	752681	S921CHF	150,0	128,5	25,0	1,10	2,5-3,0	8-10	BiM		●		●
	RM49B	752682	S1121CHF	225,0	203,5	25,0	1,10	2,5-3,0	8-10	BiM		●		●
	RM38B	752683	S921BEF	150,0	128,5	25,0	1,10	1,4-1,8	14-18	BiM		●	○	●
	RM48B	752684	S1121BEF	225,0	203,5	25,0	1,10	1,4-1,8	14-18	BiM		●	○	●
	RM44B	752021	S1120CF	225,0	203,5	22,0	1,60	2,5-3,0	8-10	BiM		●		
	RM37B	752020	S920CF	150,0	128,5	22,0	1,60	2,5-3,0	8-10	BiM		○		
	RM50B	752019	S1025VF	200,0	178,5	19,0	1,25	1,8-2,6	10-14	BiM		●	○	
	RPM30B	752018	S123XF	150,0	128,5	19,0	0,90	Progress.	8-14	BiM		●	○	
	RM43B	752017	S1122BF	225,0	203,5	19,0	0,90	1,8	14	BiM		●	○	
	RM36B	752016	S922BF	150,0	128,5	19,0	0,90	1,8	14	BiM		●	●	
	RM42B	752014	S1122EF	225,0	203,5	19,0	0,90	1,4	18	BiM		●	●	
	RM35B	752013	S922EF	150,0	128,5	19,0	0,90	1,4	18	BiM		●	○	
RM34B	752012	S922AF	150,0	128,5	19,0	0,90	1,0	24	BiM		●	●		
RM11B	752015	S422BF	100,0	78,5	8,0	0,90	1,8	14	BiM		●			
FA + FÉM	RPD33B	752685	S956XHM	150,0	128,5	25,0	1,25	Progress.	6-8	HM/TC				
	RPD43B	752686	S1156XHM	225,0	203,5	25,0	1,25	Progress.	6-8	HM/TC				
	RW50B	752027	S1411DF	305,0	283,5	19,0	1,25	4,0	6	BiM				
	RD50B	752028	S1110DF	225,0	203,5	22,0	1,60	4,0	6	BiM		○		
	RD31B	752025	S611DF	150,0	128,5	19,0	1,25	4,0	6	BiM				
	RD32B	752026	S711DF	150,0	128,5	12,0	1,25	4,0	6	BiM				
	RPD40B	752024	S3456XF	200,0	178,5	19,0	1,25	Progress.	6-12	BiM		●		
	RD70B	752023	S1222VF	305,0	283,5	19,0	0,90	1,8-2,6	10-14	BiM		●		
	RD30B	752022	S922VF	150,0	128,5	19,0	0,90	1,8-2,6	10-14	BiM		●	○	
RD40B	752048	S1122HF	225,0	203,5	19,0	0,90	2,5	10	BiM					

Műszaki paraméterek

- Különösen ajánlott
- Szintén használható













































			Bosch megfelelő	Méretek				Fogak	Anyaga	Acélsó, gömbgráfit cső	Szálanyag	PVC / műanyagok	Tömörfa	
				Teljes hossz	Munkahossz	Szélesség	Vastagság							
	Típus	Cikkszám		mm	mm	mm	mm	mm	TPI					
FA	RPW80	752033	S2345X	200,0	178,5	19,0	1,25	Progress.	6-10	HCS			○	●
	RW30	752032	S1531L	240,0	218,5	19,0	1,50	5,0	5	HCS				○
	RW70	752031	S1344D	305,0	283,5	19,0	1,25	4,0	6	HCS			●	●
	RW10	752030	S644D	150,0	128,5	19,0	1,25	4,0	6	HCS			●	●
	RW60	752029	S1111K	225,0	203,5	19,0	1,25	8,5	3	HCS				○
ÉPÍTŐ ANYAG	RB50	752040	S1543HM	240,0	193,5	22,0	1,50	12,7	2	HM/TC				
	RB70	752041	S1243HM	305,0	283,5	50,0	1,50	12,7	2	HM/TC				
	RB90	752042	S2243HM	457,0	432,2	50,0	1,50	12,7	2	HM/TC				
SPECIÁLIS	RC10	752039	S1130RIFF	225,0	203,5	19,0	1,25	Sz.méret 30		HM/TC	●	○		
	RW20	752034	S828D	150,0	128,5	19,0	1,00	4,0	6	HAS				
	RS72	752687	S1211K	305,0	283,5	19,0	1,25	8,5	3	INOX				○
	RS70	752037	S1241HM	305,0	283,5	22,0	1,50	8,5	3	HM/TC		●	●	
	RS80	752038	S2041HM	400,0	378,5	22,0	1,50	12,7	2	HM/TC		●	●	
	RS74	752688	S1213AWP	305,0	283,5	22,0	1,5	Fogazott kés		HCS				
	RS84	752689	S2013AWP	400,0	378,5	45,0	1,5	Fogazott kés		HCS				



























	Forgácslemez	Rétegelt lemez / fa kombinációk	Nyersfa	Mészke	Porotherm tégl	Rétegelt anyag / Cement kötésű vágólap	Gipszkarton	Aerated	Tégla	Csemp	Gipszkarton	Fali csemp	Szőnyeg	Szigetelések	Karton	Bőr	Jég	Hús
	•		•															
	○	○																
	○		•															
				•	•													
				•	•				○	○		○						
								•			•							
						○	○	•	○	○	○						•	•
						○	○	•	○	○	○		•	•	○	○		
													•	•	○	○		
													•	•	○	○		











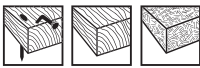





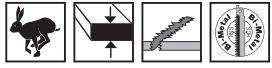



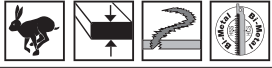



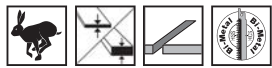

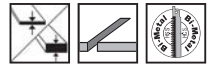
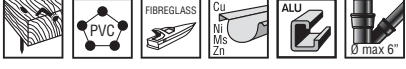

INOX		Típus	CSE	MRM	Cikkszám	Vonalkód	Bruttó ár Ft
		RCM30B	3	1	752043	8717574003505	4 920
		150,0 / 128,5 x 19,0 x 0,9 mm					
		RCM40B	3	1	752044	8717574003512	5 560
		200,0 / 178,5 x 19,0 x 0,9 mm					
		RCM50B	3	1	752045	8717574003529	8 020
		250,0 / 228,5 x 19,0 x 0,9 mm					
		RS10	2	1	752035	5017658057633	3 430
		115,0 / 93,5 x 19,0 x 1,25 mm					







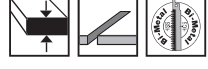





























FÉM		Típus	CSE	MRM	Cikkszám	Vonalkód	Bruttó ár Ft
		RCM31B	5	1	752676	8717574053661	3 820
	 5-100 mm	150,0 / 128,5 x 19,0 x 0,9 mm					
		RCM41B	5	1	752677	8717574053678	5 140
	 5-175 mm	225,0 / 203,5 x 19,0 x 0,9 mm					
		RCM32B	5	1	752678	8717574053685	3 820
	 5-100 mm	150,0 / 128,5 x 19,0 x 0,9 mm					
		RCM42B	5	1	752679	8717574053692	5 140
	 5-175 mm	225,0 / 203,5 x 19,0 x 0,9 mm					

FÉM		Típus	CSE	MRM	Cikkszám	Vonalkód	Bruttó ár Ft
		RM39B	5	1	752681	8717574051155	4 290
		150,0 / 128,5 x 25,0 x 1,1 mm					
		RM49B	5	1	752682	8717574051162	4 900
		225,0 / 203,5 x 25,0 x 1,1 mm					
		RM38B	5	1	752683	8717574051179	4 290
		150,0 / 128,5 x 25,0 x 1,1 mm					
		RM48B	5	1	752684	8717574051186	4 900
		225,0 / 203,5 x 25,0 x 1,1 mm					
		RM44B	3	1	752021	5017658057558	6 170
		225,0 / 203,5 x 22,0 x 1,6 mm					
		RM37B	3	1	752020	5017658057541	4 530
		150,0 / 128,5 x 22,0 x 1,6 mm					
		RM50B	5	1	752019	5017658057534	5 800
		200,0 / 178,5 x 19,0 x 1,25 mm					
		RPM30B	5	1	752018	5017658057527	4 340
		150,0 / 128,5 x 19,0 x 0,9 mm					
		RM43B	5	1	752017	5017658057510	4 530
		25	1	752691	8717574052404		20 290
		225,0 / 203,5 x 19,0 x 0,9 mm					





















FÉM		Típus	CSE	MRM	Cikkszám	Vonalkód	Bruttó ár Ft	
		RM36B	5	1	752016	5017658057503	3 270	
			25	1	752692	8717574052411	13 020	
 		 150,0 / 128,5 x 19,0 x 0,9 mm						  
  								
		RM42B	5	1	752014	5017658057480	4 530	
			25	1	752693	8717574052428	20 290	
 		 225,0 / 203,5 x 19,0 x 0,9 mm						  
 								
		RM35B	5	1	752013	5017658057473	3 390	
			25	1	752694	8717574052435	13 020	
 		 150,0 / 128,5 x 19,0 x 0,9 mm						  
								
		RM34B	5	1	752012	5017658057466	3 390	
			25	1	752695	8717574052442	13 020	
 		 150,0 / 128,5 x 19,0 x 0,9 mm						  
 								
		RM11B	5	1	752015	5017658057497	2 870	
			25	1	752696	8717574052459	13 020	
 		 100,0 / 78,5 x 8,0 x 0,9 mm						  
 								

FÉM + FA		Típus	CSE	MRM	Cikkszám	Vonalkód	Bruttó ár Ft	
		RPD33B	1	1	752685	8717574051193	3 740	
			25	1	752686	8717574051209	5 100	
   		 150,0 / 128,5 x 25,0 x 1,25 mm						 
								
		RPD43B	1	1	752686	8717574051209	5 100	
			25	1	752687	8717574051216	5 100	
   		 225,0 / 203,5 x 25,0 x 1,25 mm						 
								
		RW50B	5	1	752027	5017658054076	6 870	
			25	1	752028	8717574054083	6 870	
  		 305,0 / 283,5 x 19,0 x 1,25 mm						  
								

FÉM + FA		Típus	CSE	MRM	Cikkszám	Vonalkód	Bruttó ár Ft
		RD50B	3	1	752028	5017658057619	6 170
		 225,0 / 203,5 x 22,0 x 1,6 mm					
							
		RD31B	5	1	752025	5017658057596	4 530
		 150,0 / 128,5 x 19,0 x 1,25 mm					
							
		RD32B	5	1	752026	5017658057602	4 890
		 150,0 / 128,5 x 12,0 x 1,25 mm					
							
		RPD40B	5	1	752024	5017658057589	5 430
			200	1	752006	8717574035063	196 700
		 200,0 / 178,5 x 19,0 x 1,25 mm					
							
		RD70B	5	1	752023	5017658057572	5 430
		 305,0 / 283,5 x 19,0 x 0,9 mm					
							
		RD30B	5	1	752022	5017658057565	3 270
			25	1	752695	8717574052442	13 020
		 150,0 / 128,5 x 19,0 x 0,9 mm					
							
		RD40B	5	1	752048	8717574017670	4 530
			200	1	752005	8717574000443	132 320
		 225,0 / 203,5 x 19,0 x 0,9 mm					
							

FA		Típus	CSE	MRM	Cikkszám	Vonalkód	Bruttó ár Ft
		RPW80	5	1	752033	5017658057626	5 540
		 200,0 / 178,5 x 19,0 x 1,25 mm					
							
		RW30	5	1	752032	5017658054052	5 540
		 240,0 / 218,5 x 19 x 1,5 mm					
							
		RW70	5	1	752031	5017658054182	5 540
		 305,0 / 283,5 x 19,0 x 1,25 mm					
							
		RW10	5	1	752030	5017658054038	3 030
		 150,0 / 128,5 x 19,0 x 1,25 mm					
							
		RW60	5	1	752029	5017658054175	4 480
		 225,0 / 203,5 x 19,0 x 1,25 mm					
							

150

ÉPÍTŐANYAG		Típus	CSE	MRM	Cikkszám	Vonalkód	Bruttó ár Ft
		RB50	1	1	752040	8717574000122	6 190
		 240,0 / 193,5 x 22,0 x 1,5 mm					
							
		RB70	1	1	752041	8717574000146	8 600
		 305,0 / 283,5 x 50,0 x 1,5 mm					
							
		RB90	1	1	752042	8717574000160	11 670
		 457,0 / 432,2 x 50,0 x 1,5 mm					
							

SPECIÁLIS	Típus	CSE	MRM	Cikkszám	Vonalkód	Bruttó ár Ft
	RC10	2	1	752039	5017658057671	5 080
	225,0 / 203,5 x 19,0 x 1,25 mm					
	RW20	5	1	752034	5017658054045	3 230
	150,0 / 128,5 x 19,0 x 1,0 mm					
	RS72	2	1	752687	8717574051216	3 130
	305,0 / 283,5 x 19,0 x 1,25 mm					
	RS70	2	1	752037	5017658057657	13 370
	305,0 / 283,5 x 22,0 x 1,5 mm					
	RS80	2	1	752038	5017658057664	14 810
	400,0 / 378,5 x 22,0 x 1,5 mm					
	RS74	2	1	752688	8717574051223	8 220
	305,0 / 283,5 x 22,0 x 1,5 mm					
	RS84	1	1	752689	8717574051230	7 690
	400,0 / 378,5 x 45,0 x 1,5 mm					

METAL	Leírás	CSE	MRM	Cikkszám	Vonalkód	Bruttó ár Ft
	12 darabos készlet: 1 x RM42B 1 x RM36B 1 x RM50B 2 x RM43B 2 x RPM30B 1 x RW10 2 x RPW80 2 x RPD40B	12	1	752049	8717574004557	12 270

SZALAGFŰRÉSZLAPOK

Hitachi hordozható szalagfűrészek

A kézi szalagfűrész, méretéből adódóan nagyon kis görgökkel rendelkezik, melyek lehetővé teszik a penge igen nagymértékű elfordulását a munkavégzés alatt. Ez akár igen nagy igénybevételt is jelenthet, mely meghaladja a kritikus határt. Közös jellemzője ezen gépeknek, hogy az ilyen mértékű igénybevétel óhatatlanul a korai pengetöréshez vezet. A Hitachi most egy egyedülállóan vékony pengét kínál, melynek vastagsága csupán 0,35 mm, ami eddig elérhetetlen kritikus pontot jelentett, az ilyen kis méretű szalagfűrészeknél.

Bimetál szendvicstechnológia

A Hitachi egyedülállóan alkalmazza a bimetál szendvics technológiát ezeknél a fűrészlapoknál, ezzel kiemelkedő tartósságot és vágási teljesítményt eredményezve. A hagyományos bimetáltechnológiában a HSS acél az alaphoz van hegesztve, csík formában. A bimetál szendvicstechnológia esetében két HSS csík van kötve a hátlapacélhoz, a szilárd testek diffúziós kötési elvét alkalmazva. Ez által a két anyag közötti hegesztési felület 170%-kal megnövekszik. Az eredmény egy rendkívül erős fogazat.

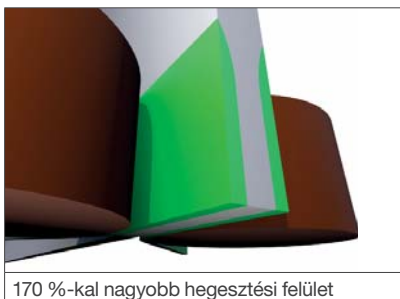

170 %-kal nagyobb hegesztési felület

Középen a penge anyaga lágyabb, mint a fogakhoz használt acél. Így a puhább anyag fog hamarabb kikopni a két keményebb acél között. Ez egy többélű vágóélet hoz létre, és ezáltal apróbb vágási anyagot eredményez, mely gyorsabban és könnyebben távozik a felületről, jelentősen megnövelve a vágási teljesítményt.

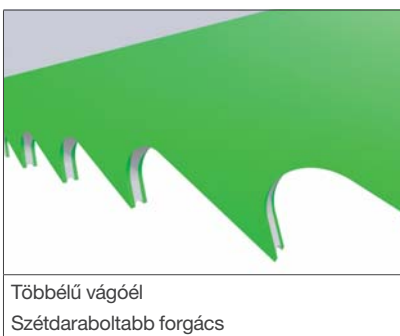

Többélű vágóél
Szétdaraboltabb forgács

Termék kiválasztása:

A vágás során a vékonyabb szakaszokhoz finomabb fogosztású, a vastag szakaszokhoz durvább fogosztású fűrészlapra van szükség. A táblázat egy jó iránymutatás, de nagyon szélesek a határok, és elég nagy az átfedés közöttük. Ezért válasszon inkább egy durvább fogazatot, ha a sebesség a fontos, viszont a finomabb fogazattal inkább a vágási minőség érvényesül.

Vastagsági tartomány	Állandó fogosztás	Változó fogazat
4 - 10	24	14 - 18
6 - 13	18	10 - 14
13 - 19	14	
19 - 25	10	

Változó fogazat: simább vágást eredményez, a beszorulás esélye kisebb, ideális vékony részek vagy lemezek vágásához. A változó mélységű fogazat és a változó fogosztás miatt nagyságrendekkel csökken a zaj és a vibráció is.

Állandó fogazat: általános célú felhasználásra javasolt. A fogazat mélysége és az osztása is azonos, ezért a penge sokkal agresszívebb vágást biztosít. A kezelő sokkal jobban kifárad ennek használata közben. A 10 és 14 fogosztású fűrészlapok ideálisak a fa vágásához.

MÉRET	Méret (mm)	Fogazat fog/inch	CSE	MRM	Cikkszám	Vonalkód	Bruttó ár Ft
	900 x 13 x 0,35	14	1	1	750523	8717574052473	rendelésre
			3	1	750524	8717574052480	27 890
		18	1	1	750525	8717574052497	rendelésre
			3	1	750526	8717574052503	27 890

MULTISZERSZÁM TARTÓZÉKOK

Több, mint multi

Egyszere van egy eszközünk vágni, kaparni, hántolni, reszelni, csiszolni és polírozni. A Hitachi szerszámkínálata lehetővé teszi, hogy a multiszerszámot minden területen használni tudjuk. Innen a "multiszerszám" név is, hiszen nagyon sokféle művelet elvégzésére képes a feltétek cserélésével.

Lapos vagy merülő

Ha a penge központi részén egy sülyesztést csinálunk, akkor alkalmassá tesszük az eszközt a munkafelület síkjában történő vágásra. Ez különösen hasznos a padló mentén az illesztéseknél, a szegélylécek vágásánál, lábazat vágásánál, HVAC alkalmazásoknál, csövek vagy tömlők falhoz illesztésénél, stb.

Merülővágások egyszerűen

A kis méret és az a lehetőség, hogy a gépre több pozícióban is rögzíthető a szerszám, lehetővé teszi a munkavégzést korábban elérhetetlen helyeken is. Egy precíz és komplex kivágást anélkül is el tudunk végezni, hogy a munkadarabot el kellene távolítanunk a helyéről, így nagy mértékben megnövelhetjük a termelékenységet. Kis és precíz vágásokat tudunk végezni a fa hasadásának veszélye nélkül, akár a végeken is.

Speciális felhasználások

A csempe, fuga vagy falazathoz használható feltétek gyémánt vagy keményfém bevonatúak. Ez azt jelenti, hogy a kis oscilációs szög miatt a felhasználó képes eltávolítani a fugát a csempék, vagy az anyagot a falazóelemek közül. A gyors és rövid mozgás súrlódással távolítja el az anyagot és így pontos munkavégzést tesz lehetővé.

Változatos méretkínálat

A rövidebb vágásokhoz válasszuk a 10 mm szélességű élet, nagyobb darabok vágásához használjuk a 65 mm széleset. A két méret között változatos méretkínálat áll rendelkezésre. Válasszuk ki mindig az adott munkavégzés a legmegfelelőbbet. A fogazat kiválasztása mindig az anyagtól függ, hogy megfelelő legyen a vágási sebesség és a minőség is. Keményfa sorjamentes vágásához és az optimális élettartamhoz, használjuk például a bimetál lapokat a "japán" fogazattal. Ha olyan fát vágunk, melyben edzett szegek lehetnek, a legjobb eredményt a 24 TPI fogosztású keményfém-bevonatú élelkel érjük el. Minden felhasználásnak megvan a megfelelő feltéte , és ezeket a Hitachi kínálatában mind megtalálja. A színkód és a piktogram segítségével könnyen ki tudja választani minden felhasználáshoz a legmegfelelőbb élet.

Starlock csatlakozás

A Hitachi a legújabb innovációt kínálja a multiszerszámok területén: a Starlock csatlakozási rendszert. A 3D csatlakozás lehetővé teszi, hogy a szerszámrögzítés tökéletes legyen, és ezáltal maximális erőátvitelt biztosítson a gép és a szerszám között.

- Visszafelé kompatibilis az összes OIS és OIS-kompatibilis szerszámmal.
- Széles tartozékkínálat, kiterjesztett alkalmazási tartomány.
- Optimális eredmény, mert szerszám és tartozék tökéletesen illeszkedik.



OIS12

A kínálat egy része az OIS (Oscillating Interface System) 12 pontos rögzítési rendszerét alkalmazza. A Hitachi tartozékai közvetlenül illeszkednek minden rendelkezésre álló professzionális felhasználásra készült multiszerszámhoz, mint például a Bosch GOP Multi-Cutter, Fein Multimaster, Makita Multi-Tool or Milwaukee Multi-Tool. Ez a rögzítési mód úgyszintén lehetővé teszi a szerszám elforgatását 30°-ként.



KIVÁLASZTÁSI SEGÉDLET







A táblázat első oldalain a teljes körű Hitachi OMT tartozékkínálatot és azok alkalmazási lehetőségeit találja meg. Ha a saját felhasználási igényét tartja szem előtt, akkor biztosan ki tudja választani az igényeinek legmegfelelőbb szerszámot.



















A további oldalakon a részletesebb termékleírásokat találja, felhasználási terület szerint csoportosítva.

A táblázatban levő három méretből az első megadja a fogazat szélességet, a második a vágási mélységet, míg a harmadik a penge vastagságát.

INOX	A TC jelű lapok alkalmasak a vékony rozsdamentes profilok és lapok, edzett csavarok és szegek vágásához, maximum 50HRC keménységig.
FÉM	Bi-Metal lapok színesfémekhez
FA + FÉM	Nagyobb fogazatú bimetál fűrészlapok lehetővé teszik a lágycsavarokat és szegeket tartalmazó faanyagok gyors vágást.
FA	Fa vágásakor a durva fogazat adja az optimális vágási eredményt. A kemény fákhhoz használjunk bimetál lapot.
ABRAZÍV ANYAGOK	Keményfém fogazatú fűrészlapok alkalmasak az építőanyagok vágására: tömör téglá, porózus beton, üvegcement stb.
SOKOLDALÚ FELHASZNÁLÁS	A sima és fogazott kések kiválóan alkalmasak különféle szigetelőanyagok vágására, a titán-nitrid bevonatú kések nagyon tartós termékek, alkalmasak abrazív anyagok vágására, mint például a cementkötésű farostlemezek és gipszkarton.













Műszaki jellemzők:









	Type	Item no.	Méretek			Fogazat	Anyaga	Csatlakozás típusa	Inox	Edzett acél	Fémek		
			Szélesség	Vágási mélység	Vastagság								
			mm	mm	mm	mm	TPI						
INOX	MSI20PH	782701	20	40	1,0	1,1	24	HM/TC		●	●	●	●
	MSI32PH	782702	32	40	1,0	1,1	24	HM/TC		●	●	●	●
FÉM	MSM10PB	782711	10	20	0,7	1,3	20	BiM		●			●
	MSM20PB	782712	20	30	0,7	1,3	20	BiM		●			●
	MSM32PB	782714	32	50	0,7	1,3	20	BiM		●			●
FA FÉM	MSD32PBC	782721	32	50	0,6	1,3	20	BiM		●			
	MSD65PBC	782723	65	40	0,6	1,3	20	BiM		●			
	MSD85SB	782724	Ø 85	21	0,9	1,4	18	BiM		●			
	MSD100SB	782725	Ø 100	27	0,9	1,7	15	BiM		●			
FA	MW10P	782131	10	30	0,6	1,4	18	HCS	●				
	MW20P	782132	20	30	0,6	1,4	18	HCS	●				
	MSW32PC	782733	32	50	0,6	1,4	18	HCS		●			
	MSW32PCJ	782735	32	50	0,6	1,8	14	HCS		●			
	MSW32PBCJ	782737	32	50	0,6	1,8	14	BiM		●			
	MSW65PC	782738	65	40	0,6	1,3	20	HCS		●			
	MSW65PCJ	782739	65	40	0,6	1,8	14	HCS		●			
	MSW65PBCJ	782740	65	40	0,6	1,8	14	BiM		●			
	MSW85S	782741	Ø 85	21	0,6	1,4	18	HCS		●			
ABRAZÍV ANYAGOK	MA20PH	782151	20	20	2,0	hm riff 50	HM/TC	●					
	MA85SHT	782155	85	21	3,0	hm riff 20	HM/TC	●					
	MSA32PH	782756	32	30	2,0	hm riff 50	HM/TC		●				
	MSA32FHT	782757	32	53	1,0	hm riff 40	HM/TC		●				
	MSA32FH	782758	32	53	0,9	hm riff 100	HM/TC		●				
	MSA70SH	782760	70	13	1,5	hm riff 50	HM/TC		●				
	MSA85SH	782761	Ø 85	21	2,0	hm riff 30	HM/TC		●				
	MSA85SD	782762	Ø 85	13	1,8	Diamond riff 40	Diamond		●				
	MSA78DH	782763	78 x 78	-	-	hm riff 20	HM/TC		●				
	MSA70DHX	782764	Ø 70	13	2,0	hm riff 40	HM/TC		●				













	Színesfémek	Fémcsap	Fa szeggel	Fa	Puhafa lemezek	Szendvicsanyagok	Laminátumok	Kemény fa	Csempévágás	Csiszolás	Toldások vágása	Phototerm	Bevágás	Epoxi	Üvegzál	Fa profilok	Csiszolás szűk helyeken	Festéelőkészítés
																		
	•	○												○	•			
	•	○												○	•			
	•	•												○	○			
	•	•												○	○			
	•	•												○	○			
	○	○	•	•	○	•	○	○						•				
	○	○	•	•	○	•	•	○						•				
	○	○	•	○	○	•	•	○						•				
			○	•	○	•	•	○						•				
				•	•													
				•	•	•												
				•	•	•	•											
				•	•	•	•	•										
				•	•	•	•	•										
				•	•	○	•	•										
				•	•	•	•	•										
											>2,2	•	•		•			
								•			>4,0	•			•			
											>2,0	•	•		•			
														•		•	•	•
														•		•	•	•
								•			>2,0	•		•				
								•		•	>2,0	•		•	•			
									•			•				•		
										•		•						
										•		•						

Műszaki jellemzők:















	Type	Item no.	Méretek			Fogazat		Anyaga	Csatlakozás típusa	Színesfémek	Fémcsapok
			Szélesség mm	Vágási mélység mm	Vastagság mm	mm	TPI				
TÖBBFÉLE ANYAGHOZ	MU28PKS	782172	28	50	1,0	kés		HCS	●		
	MU100SK	782175	Ø 100	27	0,7	kés		BiM	●		
	MU65SBF	782177	Ø 65	13	0,9	1,2	22	BiM TIN	●	●	●
	MU65CF	782179	Ø 65	13	0,9	1,2	22	BiM TIN	●	●	●
	MU85CF	782180	Ø 85	20	0,9	1,5	17	BiM TIN	●	●	●
	MSU52PKR	782781	52	26	0,8	kés		HCS		●	
	MSU52PK	782782	52	45	0,4	kés		HCS		●	
	MSU28PK	782783	28	50	1,0	kés		HCS		●	
	MSU32PKX	782784	24	11	1,2	kés		HCS		●	
	MSU85SBF	782785	Ø 85	21	0,9	1,5	17	BiM TIN		●	●
	MSU100SKS	782786	Ø 100	27	0,7	fogazott kés		BiM		●	
	MSU93D	782191	93 x 93	-	10,0	Tépzárás csiszolótalp				●	





	Fa szeggel	Fa	Puhafa lemezek	Szendvicsanyagok	Laminátumok	Szőnyegek	Szigetelő anyagok	Bőr	Gumi	Tömítések / gitt	Puha maradékok	Kemény maradékok
												
						•	•	○	•	•		
	○	○	○	•	•							
	○	○	○	•	•							
				•	•							•
										•	•	
						•	•	•				
				•	•				•			
						•	•					









INOX		STARLOCK	Típus	CSE	MRM	Cikkszám	Vonalkód	Bruttó ár Ft
	MSI20PH	1	1	782701	8717574051339	5 610		
	 20 x 40 x 1 mm							
								
	MSI32PH	1	1	782702	8717574051346	7 070		
	 32 x 40 x 1 mm							
								

FÉM		STARLOCK	Típus	CSE	MRM	Cikkszám	Vonalkód	Bruttó ár Ft
	MSM10PB	1	1	782711	8717574051377	2 350		
	 10 x 20 x 0,7 mm							
								
	MSM20PB	1	1	782712	8717574051384	2 350		
		5	1	782713	8717574051391	9 210		
	 20 x 30 x 0,7 mm							
								
	MSM32PB	1	1	782714	8717574051407	3 940		
		5	1	782715	8717574051414	17 080		
	 32 x 50 x 0,7 mm							
								















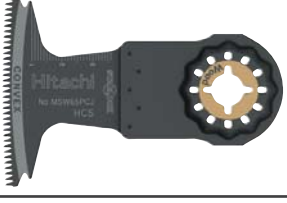

MULTISZERSZÁM TARTÓZÉKOK









	FA + FÉM	STARLOCK	Típus	CSE	MRM	Cikkszám	Vonalkód	Bruttó ár Ft
	MSD32PBC	1	1	782721	8717574051421	3 970		
	5	1	782722	8717574051438	17 370			
	 32 x 50 x 0,6 mm  							
								
	MSD65PBC	1	1	782723	8717574051445	5 450		
	 65 x 40 x 0,6 mm  							
								
	MSD85SB	1	1	782724	8717574051452	5 360		
	 Ø 85 x 0,9 mm 							
								
	MSD100SB	1	1	782725	8717574051469	7 190		
	 Ø 100 x 0,9 mm 							
								

FA		OIS		Típus	CSE	MRM	Cikkszám	Vonalkód	Bruttó ár Ft
	MW10P	1	1	782131	8717574035483	2 190	 10 x 30 x 0,6 mm HCS		
									
	MW20P	1	1	782132	8717574035490	2 330	 20 x 30 x 0,6 mm HCS		
									

FA		STARLOCK		Típus	CSE	MRM	Cikkszám	Vonalkód	Bruttó ár Ft
	MSW32PC	1	1	782733	8717574051513	2 970	 32 x 50 x 0,6 mm PRECISE HCS		
		5	1	782734	8717574051520	12 380			
									
	MSW32PCJ	1	1	782735	8717574051537	3 330	 32 x 50 x 0,6 mm PRECISE HCS		
		5	1	782736	8717574051544	13 980			
									
	MSW32PBCJ	1	1	782737	8717574051551	4 000	 32 x 50 x 0,6 mm PRECISE HCS		
									

MULTISZERSZÁM TARTÓZÉKOK



















FA 			Típus	CSE	MRM	Cikkszám	Vonalkód	Bruttó ár Ft
	MSW65PC	1	1	782738	8717574051568	3 440		
	 65 x 40 x 0,6 mm							
								
	MSW65PCJ	1	1	782739	8717574051575	4 100		
	 65 x 40 x 0,6 mm							
								
	MSW65PBCJ	1	1	782740	8717574051582	5 110		
	 65 x 40 x 0,6 mm							
								
	MSW85S	1	1	782741	8717574051599	4 190		
	 Ø 85 x 0,6 mm							
								

ABRAZÍV ANYAGOK 			Típus	CSE	MRM	Cikkszám	Vonalkód	Bruttó ár Ft
	MA20PH	1	1	782151	8717574035568	5 700		
	 20 x 20 x 2 mm							
								
	MA85SHT	1	1	782155	8717574035605	8 700		
	 Ø 85 x 3 mm							
								

ABRAZÍV ANYAGOK		STARLOCK	Típus	CSE	MRM	Cikkszám	Vonalkód	Bruttó ár Ft
			MSA32PH	1	1	782756	8717574051629	7 050
			32 x 30 x 2 mm					
			MSA32FHT	1	1	782757	8717574051636	5 950
			32 x 53 x 1 mm					
			MSA32FH	1	1	782758	8717574051643	5 950
			32 x 53 x 0,9 mm					
			MSA70SH	1	1	782760	8717574051650	6 570
			Ø 70 x 1,5 mm					
			MSA85SH	1	1	782761	8717574051667	7 680
			Ø 85 x 2,0 mm					

ABRAZÍV ANYAGOK		STARLOCK	Típus	CSE	MRM	Cikkszám	Vonalkód	Bruttó ár Ft
			MSA85SD	1	1	782762	8717574051674	13 200
			Ø 85 x 1,8 mm					
			MSA78DH	1	1	782763	8717574051681	7 040
			78 x 78 mm					
			MSA70DHX	1	1	782764	8717574051698	11 760
			Ø 70 x 2 mm					

MULTISZERSZÁM TARTÓZÉKOK

TÖBBFÉLE ANYAGHOZ		OIS	Típus	CSE	MRM	Cikkszám	Vonalkód	Bruttó ár Ft
	MU28PKS	1	1	782172	8717574035650	4 080		
	 28 x 50 x 1 mm							HCS
	 silicon							
	MU100SK	1	1	782175	8717574035681	6 020		
	 Ø 100 x 0,7 mm							
								
	MU65SBF	1	1	782177	8717574035704	6 500		
	 22 TPI 1,2 mm Ø 65 x 0,9 mm							TiN 
								
	MU65CF	1	1	782179	8717574035728	5 630		
	 22 TPI 1,2 mm Ø 65 x 0,9 mm							TiN 
								
	MU85CF	1	1	782180	8717574035735	6 500		
	 17 TPI 1,5 mm Ø 85 x 0,9 mm							TiN 
								

TÖBBFÉLE ANYAGHOZ		STARLOCK	Típus	CSE	MRM	Cikkszám	Vonalkód	Bruttó ár Ft
	MSU52PKR	1	1	782781	8717574051742	2 550		
	52 x 26 x 0,8 mm							
	MSU52PK	1	1	782782	8717574051759	2 550		
	52 x 45 x 0,4 mm							
	MSU28PK	1	1	782783	8717574051766	4 690		
	28 x 50 x 1 mm							
	MSU32PKX	1	1	782784	8717574051773	5 300		
	24 x 11 x 1,2 mm							
	MSU85SBF	1	1	782785	8717574051780	7 420		
	17 TPI 1,5 mm Ø 85 x 0,9 mm							
	MSU100SKS	1	1	782786	8717574051797	7 400		
	Ø 100 x 0,7 mm							

CSISZOLÁSHOZ		STARLOCK	Típus	CSE	MRM	Cikkszám	Vonalkód	Bruttó ár Ft
	MSU93D	1	1	782791	8717574051834	3 330		
	93 x 93 mm							

A csiszolópapírok teljes választékához lapozzon a 178. oldalra

MARÓFEJEK

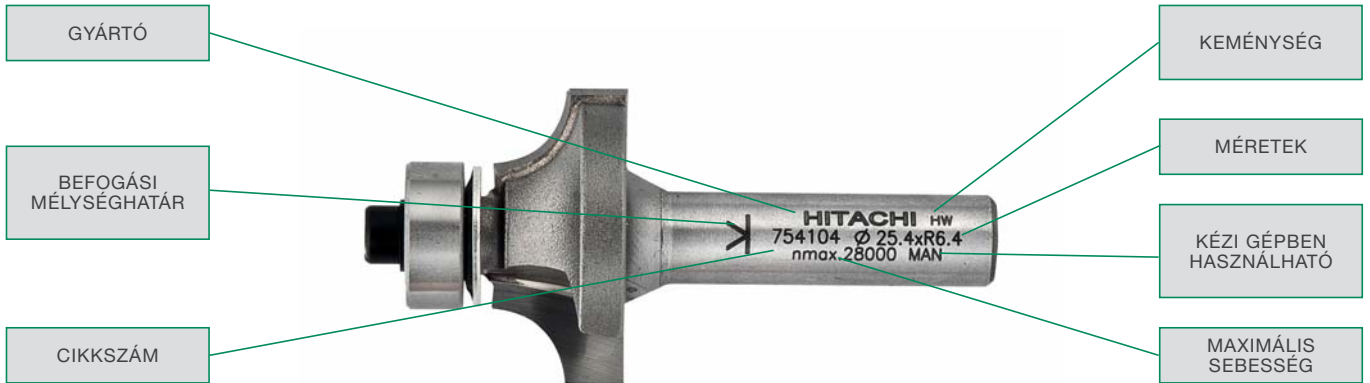

Jól megválasztott termékcsalád















A Hitachi felsőmarófejek termékcsaládjában megtalálhatóak a leggyakrabban használt marófejek, melyek rendelhetőek 6, 8 és 12 mm-es szárátmérővel. Az alábbi táblázat jó áttekintést nyújt a különböző profilokra.

A marófejeket a legmodernebb technikai körülmények között CNC gépekkel állítják elő, a

legkevesebb emberi beavatkozás nélkül. Ezzel biztosítható az állandóan magas minőségű termék. A sok éves fejlesztés során sikerült egy olyan vágóél-geometriát kialakítani, amely igazán széles körben teszi alkalmazhatóvá a Hitachi marófejeket, és biztosítja a megfelelő felületminőséget.

A termékekre a legmagasabb minőségi elvárások vonatkoznak, amelyek a z EN-847 szabványban rögzítettek és az ISO 9001:2000 minőségbiztosítás szerint gyártanak.



				
6 8 12	6 8	6 8	8	6 8
				
6 8	8	6 8	6 8 12	6 8
				
8	6 8	6 8	8	6 8







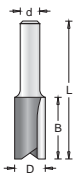

d (mm)	D (mm)	B (mm)	L (mm)	R (mm)	CSE	MRM	Cikkszám	Vonalkód	Bruttó ár Ft
--------	--------	--------	--------	--------	-----	-----	----------	----------	--------------

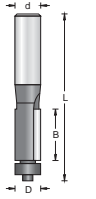
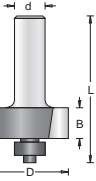

HORONYMARÓK



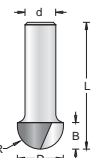
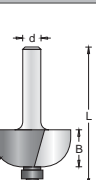
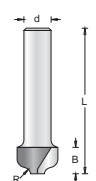

6	3	11	51		1	1	754001	8717574013238	4 230
6	4	11	51		1	1	754002	8717574013245	4 230
6	5	11	51		1	1	754003	8717574013252	4 190
6	6	19	57		1	1	754004	8717574013269	4 440
6	8	19	57		1	1	754005	8717574013276	5 300
6	8	25	63		1	1	754006	8717574013283	5 700
6	10	19	51		1	1	754007	8717574013290	5 520
6	10	32	64		1	1	754008	8717574013306	6 350
6	12	19	51		1	1	754009	8717574013313	5 700
6	12	32	63		1	1	754010	8717574013320	6 480
8	3	11	51		1	1	754051	8717574013504	4 230
8	4	11	51		1	1	754052	8717574013511	4 230
8	5	11	51		1	1	754053	8717574013528	4 230
8	6	19	57		1	1	754054	8717574013535	4 390
8	6	25	63		1	1	754055	8717574013542	5 050
8	8	19	57		1	1	754056	8717574013559	5 300
8	8	25	63		1	1	754057	8717574013566	5 700
8	8	25	80		1	1	754058	8717574013573	7 410
8	10	19	51		1	1	754059	8717574013580	5 520
8	10	32	64		1	1	754060	8717574013597	6 790
8	10	32	80		1	1	754061	8717574013603	8 880
8	12	19	51		1	1	754062	8717574013610	5 920
8	12	32	63		1	1	754063	8717574013627	6 920
8	12	32	80		1	1	754064	8717574013634	9 000
8	14	19	51		1	1	754065	8717574013641	6 020
8	14	19	70		1	1	754066	8717574013658	8 440
8	15	19	51		1	1	754067	8717574013665	6 410
8	16	25	57		1	1	754068	8717574013672	6 790
8	16	25	85		1	1	754069	8717574013689	9 100
8	18	19	51		1	1	754070	8717574013696	6 790
8	18	19	70		1	1	754071	8717574013702	8 700
8	20	19	51		1	1	754072	8717574013719	7 190
8	20	19	71		1	1	754073	8717574013726	8 630
8	22	19	51		1	1	754074	8717574013733	7 270
8	25	19	51		1	1	754075	8717574013740	7 870
12	6	19	64		1	1	754131	8717574014082	5 410
12	8	19	63		1	1	754132	8717574014099	5 820
12	10	25	69		1	1	754133	8717574014105	6 810
12	10	32	76		1	1	754134	8717574014112	6 830
12	12	25	66		1	1	754135	8717574014129	6 810
12	12	32	73		1	1	754136	8717574014136	7 030
12	12	38	79		1	1	754137	8717574014143	8 220
12	12	51	108		1	1	754138	8717574014150	10 030
12	14	25	66		1	1	754139	8717574014167	7 030
12	16	32	73		1	1	754140	8717574014174	7 270
12	16	38	79		1	1	754141	8717574014181	8 490
12	16	50	96		1	1	754142	8717574014198	10 830
12	18	32	73		1	1	754143	8717574014204	7 870
12	18	51	92		1	1	754144	8717574014211	13 440
12	20	32	73		1	1	754145	8717574014228	8 450

		d (mm)	D (mm)	B (mm)	L (mm)	R (mm)	CSE	MRM	Cikkszám	Vonalkód	Bruttó ár Ft
ÉLSZINTMARÓK GOLYÓSCSAPÁGGYAL											
	6	12,7	25,4	63			1	1	754035	8717574013474	5 300
	6	16,0	15,9	50			1	1	754036	8717574013481	5 950
	8	12,7	25,4	63			1	1	754109	8717574014020	5 700
	8	16,0	15,9	50			1	1	754110	8717574014037	6 020
FALCMARÓK GOLYÓSCSAPÁGGYAL											
	6	31,7	12,7	50			1	1	754025	8717574013429	7 940
	8	31,7	12,7	50			1	1	754098	8717574013924	8 020
	8	35,0	12,7	55			1	1	754099	8717574013931	8 560
TÁRCSAMARÓK											
	8	40	3	58			1	1	754118	8717574042030	7 940
	8	40	4	58			1	1	754119	8717574035865	7 980
	8	40	6	58			1	1	754121	8717574042047	7 940

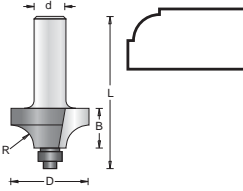
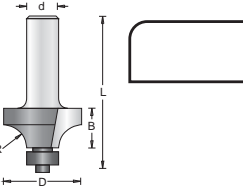
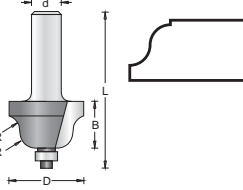
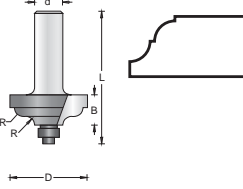
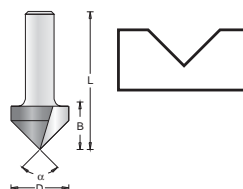
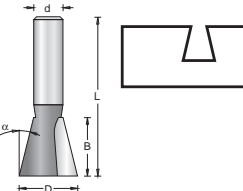
		d (mm)	D (mm)	B (mm)	L (mm)	R (mm)	CSE	MRM	Cikkszám	Vonalkód	Bruttó ár Ft
FÉLGÖMBÖLYŰ HORONYMARÓK											
	6	6,3	4,8	44	3,2		1	1	754016	8717574013337	5 520
	8	6,3	4,8	44	3,2		1	1	754081	8717574013757	5 520
	8	9,5	6,3	38	4,8		1	1	754082	8717574013764	5 630
	8	12,7	7,9	38	6,3		1	1	754083	8717574013771	5 980
HOMORULATMARÓK GOLYÓSCSAPÁGGYAL											
	6	22,2	14,3	52	6,3		1	1	754017	8717574013344	8 560
	8	22,2	14,3	52	6,3		1	1	754084	8717574013788	8 560
	8	25,4	14,3	52	7,9		1	1	754085	8717574013795	9 530
	8	28,6	14,3	52	9,5		1	1	754086	8717574013801	7 940
PROFILMARÓ											
	8	12,7	9,5	50	2,0		1	1	754090	8717574013849	9 140

		d (mm)	D (mm)	B (mm)	L (mm)	R (mm)	CSE	MRM	Cikkszám	Vonalkód	Bruttó ár Ft
PROFILMARÓK GÖLYŐSCSAPÁGGYAL											
	6	22,2	12,7	49	4,8	1	1	754021	8717574013382	8 260	
	6	25,4	12,7	49	6,3	1	1	754022	8717574013399	8 270	
	6	28,6	12,7	49	7,9	1	1	754023	8717574013405	8 220	
	8	22,2	12,7	49	4,8	1	1	754091	8717574013856	8 160	
	8	25,4	12,7	49	6,3	1	1	754092	8717574013863	8 450	
	8	28,6	12,7	49	7,9	1	1	754093	8717574013870	8 450	
	8	31,8	15,9	52	9,5	1	1	754094	8717574013887	10 030	
	8	38,1	19,1	55	12,7	1	1	754095	8717574013894	10 760	
LEKEREKÍTŐMARÓK GÖLYŐSCSAPÁGGYAL											
	6	19,1	9,5	49	3,2	1	1	754031	8717574013436	8 260	
	6	22,2	12,7	49	4,8	1	1	754032	8717574013443	8 260	
	6	25,4	12,7	49	6,3	1	1	754033	8717574013450	8 450	
	6	28,6	12,7	49	7,9	1	1	754034	8717574013467	8 670	
	8	15,9	7,9	46	1,6	1	1	754101	8717574013948	8 260	
	8	19,1	9,5	49	3,2	1	1	754102	8717574013955	8 260	
	8	22,2	12,7	49	4,8	1	1	754103	8717574013962	8 260	
	8	25,4	12,7	49	6,3	1	1	754104	8717574013979	8 450	
	8	28,6	12,7	49	7,9	1	1	754105	8717574013986	8 670	
	8	31,8	15,9	52	9,5	1	1	754106	8717574013993	9 290	
	8	38,1	19,1	55	12,7	1	1	754107	8717574014006	9 930	
	8	44,5	22,2	61	15,9	1	1	754108	8717574014013	13 110	
	12	50,8	25,4	75	19,1	1	1	754149	8717574014235	14 060	
	KETTŐSRÁDIUSZ-MARÓK GÖLYŐSCSAPÁGGYAL										
	6	25,4	15,9	52	4,0	1	1	754024	8717574013412	9 190	
	8	25,4	15,9	52	4,0	1	1	754096	8717574013900	9 000	
	8	34,9	22,2	57	6,3	1	1	754097	8717574013917	10 330	
MULTIPROFILMARÓK GÖLYŐSCSAPÁGGYAL											
	8	34,9	13,5	52	4,8	1	1	754114	8717574014075	14 150	
V-HORONYMARÓK											
	6	12,7	16,0	45	60	1	1	754018	8717574013351	5 460	
	6	12,7	12,7	42	90	1	1	754019	8717574013368	5 460	
	8	12,7	16,0	47	60	1	1	754087	8717574013818	5 460	
	8	12,7	12,7	44	90	1	1	754088	8717574013825	5 460	
FECSEKÉFARKOS MARÓK											
	6	12,7	12,7	45	14	1	1	754020	8717574013375	5 460	
	8	12,7	12,7	49	14	1	1	754089	8717574013832	5 160	

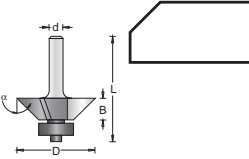
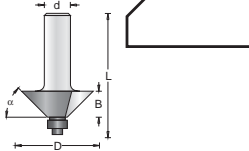
 	d (mm)	D (mm)	B (mm)	L (mm)	α (°)	CSE	MRM	Cikkszám	Vonalkód	Bruttó ár Ft
FECSEKÉFARKOS MARÓK										
	8	23,8	9,5	47	22	1	1	754111	8717574014044	7 190
	8	30,0	9,5	47	45	1	1	754112	8717574014051	7 190
FECSEKÉFARKOS MARÓK										
	6	31,8	12,7	50	45	1	1	754037	8717574013498	7 190
	8	31,8	12,7	50	45	1	1	754113	8717574014068	7 190





MARÓSZERSZÁM-KÉSZLETEK										
 	Tartalom	d (mm)	CSE	MRM	Cikkszám	Vonalkód	Bruttó ár Ft			
	5 darabos készlet: horonymaró D = 6 B = 20 és L = 48 horonymaró D = 12 B = 20 és L = 48 V-horonymaró D = 12,7 B = 8 L = 40 és $\alpha = 90^\circ$ lekerekítő marók golyóscsapággal D = 22 B = 13,5 L = 46 és R = 6,3 élszintmaró golyóscsapággal D = 12,7 B = 12,7 és L = 54	8	5	1	754192	8717574054163	25 170			
	10 darabos készlet: horonymaró: D = 6 B = 20 és L = 48 D = 8 B = 20 és L = 48 D = 12 B = 20 és L = 48 D = 16 B = 20 és L = 48 fecskéfarkú maró D = 12,7 B = 12,7 L = 45 és $\alpha = 45^\circ$ V-horonymaró D = 12,7 B = 8 L = 40 és $\alpha = 90^\circ$ félgömbölyű horonymaró D = 12,7 B = 8 L = 40 és R = 6,3 élszintmaró golyóscsapággal D = 12,7 B = 12,7 és L = 54 lekerekítő maró golyóscsapággal D = 22 B = 13,5 L = 46 és R = 6,3 D = 28,6 B = 17 L = 50 és R = 9,3	8	10	1	754193	8717574054170	46 720			

MARÓSZERSZÁM-KÉSZLETEK

★		Tartalom	d (mm)	CSE	MRM	Cikkszám	Vonalkód	Bruttó ár Ft
		<p>Marókészlet 12 db-os fadobozban: horonymaró D = 6, B = 19,4; horonymaró D=12 B=19,4; horonymaró D=16 B=19,4; élszintmaró D=12,7 B=12,7; félgömbölyű horonymaró D=12,7 R=6,35; félgömbölyű horonymaró golyóscsapággal D=22 és R=6,35; lekerekítő maró golyóscsapággal: D=22 R=6,35; lekerekítő maró golyóscsapággal D=28,6 és R=9,5; kettősrádiusz-maró golyóscsapággal D=25,4 és R=4; v-horonymaró D=12,7 és $\alpha=45^\circ$; fecskefarku maró D=12,7 és $\alpha=14^\circ$; élmaró gyolyóscsapággal D=32 és $\alpha=45^\circ$</p>	6	12	1	711016	8717574023633	9 230
		<p>Marókészlet 12 db-os fadobozban: horonymaró D = 6, B = 19,4; horonymaró D=12 B=19,4; horonymaró D=16 B=19,4; élszintmaró D=12,7 B=12,7; félgömbölyű horonymaró D=12,7 R=6,35; félgömbölyű horonymaró golyóscsapággal D=22 és R=6,35; lekerekítő maró golyóscsapággal: D=22 R=6,35; lekerekítő maró golyóscsapággal D=28,6 és R=9,5; kettősrádiusz-maró golyóscsapággal D=25,4 és R=4; v-horonymaró D=12,7 és $\alpha=45^\circ$; fecskefarku maró D=12,7 és $\alpha=14^\circ$; élmaró gyolyóscsapággal D=32 és $\alpha=45^\circ$</p>	8	12	1	500507	8717574003154	11 490
		<p>Marókészlet 4 db-os, fadobozban: horonymaró D=12 B=50 és L=80; horonymaró D=18 B=50 és L=90; horonymaró D=20 B=50 és L=100; élszintmaró D=12 B=30 és L=80</p>	12	4	1	711012	8717574020182	9 230





GYALUKÉSEK



82 MM-ES GYALUKÉSEK							
	Hossz (mm)	Leírás	CSE	MRM	Cikkszám	Vonalkód	Bruttó ár Ft
	82	2 db kétoldalas vágókés	2	1	750470	8717472818812	1 630
	82	10 db kétoldalas vágókés	10	1	750471	8717472818829	6 830
	82	Készlet: 2 adapterlemez 2 db kétoldalas vágókés	4	1	750472	8717472818836	6 380
	82	2 db egyoldalas vágókés	2	1	750473	8717472818843	8 190

Használható a Hitachi DH18DSL, P20SA2, P20SF, és más márkákhoz, mint B&D, Bosch, DeWalt, Fein, Holz-her, Mafell, Ryobi és Skill

171

92 MM-ES GYALUKÉSEK							
	Hossz (mm)	Leírás	CSE	MRM	Cikkszám	Vonalkód	Bruttó ár Ft
	92	2 db kétoldalas vágókés	2	1	750475	8717472818850	2 100
	92	10 db kétoldalas vágókés	10	1	750476	8717472818867	10 280
	92	Készlet: 2 adapterlemez 2 db kétoldalas vágókés	4	1	750477	8717472818874	7 890
	92	2 db egyoldalas vágókés	2	1	750478	8717472818881	8 040

Használható a Hitachi F30A és más márkákhoz, mint AEG és Ryobi

CSISZOLÓPAPÍROK

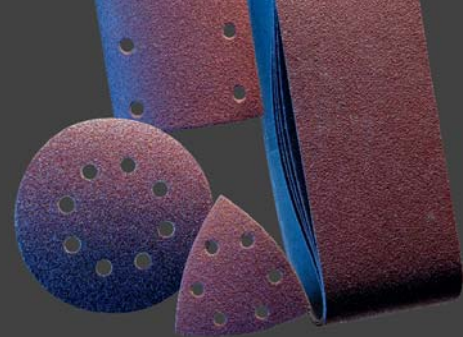

Csiszolólapok és szalagok

A Hitachi csiszolóanyagait a professzionális felhasználók igényeit szem előtt tartva fejleszti és gyártja, mivel a felhasználók folyamatosan keresik a legmegfelelőbb csiszolóanyagokat.

Függetlenül attól, hogy a csiszolási felület fa, fém, festett, lakkozott felület, műanyag, gipsz vagy töltőanyag, a Hitachi mindig a legmegfelelőbb terméket tudja biztosítani. Egy egész sor csiszolóanyag áll rendelkezésre az előbbiekből említett felületek csiszolásához.

A Hitachi csiszolóanyagok az alábbi konkrét technikai előnyöket biztosítják:

- Erős és tartós felület.
- Agresszív csiszolószemcsék a gyors anyagmegmunkálásért
- A csiszolólapok gyors és egyszerű cseréjéhez minden méret kapható tépőzáras kivitelben is.
- Ideálisak a fa- és fémfelületek tisztítására.

Piros csiszolólapok fához



A Hitachi a piros csiszolópapírok széles skáláját kínálja mindenféle anyagfajta: minden típusú fa, deszkák, keményfa, forgácslapok, fémek stb. csiszolásához

A Hitachi piros csiszolópapírjait nagy teherbírási papírból készítik, nagyon jó minőségű alumínium-oxid szemcsézettel és nagyon jó minőségű gyantával bevonva.

A szemcsék zárt bevonat típusúak, fenol gyanta kötőanyagban, nagyon jó hőállósági tulajdonsággal, mely a szemcséknek fokozott tartósságot, kitűnő kopásállóságot, rugalmasságot és nagy szakítószilárdságot biztosít.

Ez a bevonattípus segít a poreltömődést csökkenteni, és magas megmunkálási rátát biztosítani. Az egyenletes szemcseméret a papír teljes élettartama alatt biztosítja az állandó érdességet. Az eredmény egy tiszta csiszolás, mely kevesebb utómunkát igényel, ezért számottevően időtakarékosabb. Nagyon jó eredmények érhetőek el különösen a kezeletlen fa és fémek esetében. Puha anyagokhoz, beleértve a festékeket és lakkokat is, javasoljuk a fehér papírok használatát.

Fehér csiszolólapok festékekhez



Használatuk különösen ajánlott a festékek, lakkok, védőrétegek, bevonatok eltávolítására. Fehér alumínium-oxid szemcsékkel készülnek, kalcium-sztearát eltömődésmentes bevonattal, latex papír hátlapra karbamid gyantával ragasztva. Az alumínium-oxid használata jó csiszolási tulajdonságot ad, és a kalcium sztearáttal kombinálva hosszú élettartamot és jó végeredményt is biztosít. A kalcium-sztearát bevonatot mint kenőanyagot használják. Ez jó sikosságot biztosít az anyagnak, csökkenti az eltömődést és ugyanakkor hűtő hatása is van, ha védőrétegeket távolítunk el. A lyukakkal ellátott termékek porelszívó berendezés használata mellett lehetővé teszik a por, a festék vagy lakk részecskék hatékony eltávolítását. A karbamid gyanta a papír élettartamát növeli a hőstabilitásának köszönhetően. Használata ideális autópári felhasználásra.

Fekete csiszolólapok közetekhez



Üveg és kő csiszolásához a Hitachi a Delta 94 típusú lapokat ajánlja, amelyek szilícium-karbid szemcsékkel készülnek. Ezek a szemcsék a legkeményebbek az összes csiszolóanyag között. Emiatt használatuk alkalmas lehet színesfémek, márvány, üveg és műanyagok csiszolására is. Nagyon széles körben használják a Corian® konyhaberendezéseket gyártók a belső élek csiszolására és fényezésére.

Delta lapok nem szőtt alapon



Az úgynevezett Tex anyagok nejlonszálakból 3D strukturában épülnek fel. A szemcsék egy jó hőbeállítási gyantára vannak rögzítve. Ez a típusú csiszolóanyag nem változtatja meg az anyag geometria formáját.

- nagyon könnyen felveszi az anyag formáját
- a legkülönlegesebb alkalmazásokhoz használható, mint például tisztítás, mattítás, rozsdá eltávolítása, színesfémek fényezése.

	Méret (mm)	Szemcse-méret	Rögzítés módja	CSE	MRM	Cikkszám	Vonalkód	Bruttó ár Ft
CSISZOLÓPÁPIROK - EXCENTERCSISZOLÓKHOZ, 8 LYUKÚ, TÉPŐZÁRAS								
	Kezdő készlet	60/80/120	Tépőzárás	15	1	753100	8717574004595	1 710
	D.125	40	Tépőzárás	10	1	753101	8717154659931	1 410
	D.125	60	Tépőzárás	10	1	753102	8717154659948	1 370
	D.125	80	Tépőzárás	10	1	753103	8717154659955	1 260
	D.125	100	Tépőzárás	10	1	753104	8717154659962	1 260
	D.125	120	Tépőzárás	10	1	753105	8717154659979	1 260
	D.125	150	Tépőzárás	10	1	753106	8717154659986	1 260
	D.125	180	Tépőzárás	10	1	753107	8717154659993	1 260
	D.125	240	Tépőzárás	10	1	753108	8717472811172	1 260
	D.125	320	Tépőzárás	10	1	753109	8717472811189	1 260
	D.125	400	Tépőzárás	10	1	753110	8717472811196	1 260

Használhatóak a következő Hitachi gépekhez FS13Y, FSV12YA, SV13YA és SV13YB és más márkákhoz is, mint AEG, B&D, Bosch, DeWalt, Festool, Kresss, Makita, Metabo, Milwaukee, Skil.

	Méret (mm)	Szemcse-méret	Rögzítés módja	CSE	MRM	Cikkszám	Vonalkód	Bruttó ár Ft
CSISZOLÓPÁPIROK - EXCENTERCSISZOLÓKHOZ, 8 LYUKÚ, TÉPŐZÁRAS								
	D.125	40	Tépőzárás	10	1	753131	8717574033458	1 260
	D.125	60	Tépőzárás	10	1	753132	8717574033465	1 260
	D.125	80	Tépőzárás	10	1	753133	8717574033472	1 260
	D.125	100	Tépőzárás	10	1	753134	8717574033489	1 260
	D.125	120	Tépőzárás	10	1	753135	8717574033496	1 260
	D.125	150	Tépőzárás	10	1	753136	8717574033502	1 260
	D.125	180	Tépőzárás	10	1	753137	8717574033519	1 260
	D.125	240	Tépőzárás	10	1	753138	8717574033526	1 260
	D.125	320	Tépőzárás	10	1	753139	8717574033533	1 260
	D.125	400	Tépőzárás	10	1	753140	8717574033540	1 260

Használhatóak a következő Hitachi gépekhez FS13Y, FSV12YA, SV13YA és SV13YB és más márkákhoz is, mint AEG, B&D, Bosch, DeWalt, Festool, Kresss, Makita, Metabo, Milwaukee, Skil.

173







	Leírás	Rögzítés módja	CSE	MRM	Cikkszám	Vonalkód	Bruttó ár Ft
CSISZOLÓTÁNYÉROK D.125 TÉPŐZÁRAS CSISZOLÓPÁPIROKHOZ							
	<ul style="list-style-type: none"> • üvegszálal megerősítésű, közepes keménységű szivaccsal • használható a Hitachi SV13YA és SV13YB gépekkel 	3 lyukú	1	1	753811	8717574033403	4 310
	<ul style="list-style-type: none"> • puha párnafelület, nagyon lágy csiszolásokhoz • ideális finom és ultrafinom csiszoló tárcsákhoz • ideális kontúrok és íves felületek csiszolására, polírozására 	Tépőzárás	1	1	753812	8717574033410	2 200





	Méreték (mm)	Szemcse-méret	Rögzítés módja	CSE	MRM	Cikkszám	Vonalkód	Bruttó ár Ft
CSISZOLÓPAPÍROK - EXCENTERCSISZOLÓKHOZ								
	D.150	40	Tépjáras	10	1	753111	8717472811202	1 420
	D.150	60	Tépjáras	10	1	753112	8717472811219	1 290
	D.150	80	Tépjáras	10	1	753113	8717472811226	1 260
	D.150	100	Tépjáras	10	1	753114	8717472811233	1 740
	D.150	120	Tépjáras	10	1	753115	8717472811240	1 740
	D.150	150	Tépjáras	10	1	753116	8717472811257	1 740
	D.150	180	Tépjáras	10	1	753117	8717472811264	1 740
	D.150	240	Tépjáras	10	1	753118	8717472811271	1 740
	D.150	320	Tépjáras	10	1	753119	8717472811288	1 740
Használhatóak a következő Hitachi gépekhez: SAY-150A és más márkákhoz, mint B&D, Bosch, DeWalt, Felisatti, Hilti, Kress, Makita, Metabo, Milwaukee.								

	Méreték (mm)	Szemcse-méret	Rögzítés módja	CSE	MRM	Cikkszám	Vonalkód	Bruttó ár Ft
CSISZOLÓPAPÍROK - EXCENTERCSISZOLÓKHOZ								
	D.150	40	Tépjáras	10	1	753141	8717574033557	1 780
	D.150	60	Tépjáras	10	1	753142	8717574033564	1 660
	D.150	80	Tépjáras	10	1	753143	8717574033571	1 620
	D.150	100	Tépjáras	10	1	753144	8717574033588	1 560
	D.150	120	Tépjáras	10	1	753145	8717574033595	1 560
	D.150	150	Tépjáras	10	1	753146	8717574033601	1 560
	D.150	180	Tépjáras	10	1	753147	8717574033618	1 560
	D.150	240	Tépjáras	10	1	753148	8717574033625	1 560
	D.150	320	Tépjáras	10	1	753149	8717574033632	1 560
	D.150	400	Tépjáras	10	1	753150	8717574033649	1 560
	D.150	60	Ragasztott	100	1	753151	8717472817785	15 780
	D.150	80	Ragasztott	100	1	753152	8717472811301	15 780
	D.150	100	Ragasztott	100	1	753153	8717472811318	15 740
	D.150	120	Ragasztott	100	1	753154	8717472811325	15 740
	D.150	150	Ragasztott	100	1	753155	8717472811332	15 740
	D.150	180	Ragasztott	100	1	753156	8717472811349	15 740
	D.150	220	Ragasztott	100	1	753157	8717472811356	15 740
	D.150	240	Ragasztott	100	1	753158	8717472811363	15 740
	D.150	280	Ragasztott	100	1	753159	8717472811370	15 740
	D.150	320	Ragasztott	100	1	753160	8717472811387	15 740
D.150	400	Ragasztott	100	1	753161	8717472811394	15 740	
Használhatóak a következő Hitachi gépekhez: SAY-150A és más márkákhoz, mint B&D, Bosch, DeWalt, Felisatti, Hilti, Kress, Makita, Metabo, Milwaukee.								

	Leírás	Csatlakozás	CSE	MRM	Cikkszám	Vonalkód	Bruttó ár Ft
CSISZOLÓTÁNYÉROK D.150 CSISZOLÓPAPÍROKHOZ							
	<ul style="list-style-type: none"> • csiszolótányér lyukakkal excenter csiszolókhöz • vinil felület • a ragasztott csiszoló-papírokhoz használható 	5/16" UNF	1	1	753815	8717574033809	4 890
	<ul style="list-style-type: none"> • csiszolótányér excenter csiszolókhöz • tépőzáras 	5/16" UNF	1	1	753816	8717574033816	4 650
	<ul style="list-style-type: none"> • csiszolótányér lyukakkal excenter csiszolókhöz • tépőzáras 	5/16" UNF	1	1	753817	8717574033823	5 350

	Leírás	Rögzítés módja	CSE	MRM	Cikkszám	Vonalkód	Bruttó ár Ft
PUHA CSISZOLÓTÁNYÉR D. 150 TÉPŐZÁRAS CSISZOLÓPAPÍROKHOZ							
	<ul style="list-style-type: none"> • puha párnafelület, nagyon lágy csiszolásokhoz • ideális finom és ultrafinom csiszolótárcsákhoz • ideális kontúrok és íves felületek csiszolására, polírozására 	Tépőzáras	1	1	753819	8717574033441	2 420

  	Méreték (mm)	Szemcse-méret	Rögzítés módja	CSE	MRM	Cikkszám	Vonalkód	Bruttó ár Ft
CSISZOLÓLAPOK - REZGŐCSISZOLÓKHOZ, 8 LYUKÚ, TÉPŐZÁRAS								
	83 x 133	40	Tépőzáras	10	1	753001	8717154659221	930
	83 x 133	60	Tépőzáras	10	1	753002	8717154659238	830
	83 x 133	80	Tépőzáras	10	1	753003	8717154659245	810
	83 x 133	100	Tépőzáras	10	1	753004	8717154659252	720
	83 x 133	120	Tépőzáras	10	1	753005	8717154659269	720
	83 x 133	150	Tépőzáras	10	1	753006	8717154659276	720
	83 x 133	180	Tépőzáras	10	1	753007	8717154659283	720
	83 x 133	240	Tépőzáras	10	1	753008	8717154659290	720
83 x 133	320	Tépőzáras	10	1	753009	8717154659306	720	
Használhatóak a következő Hitachi gépekhez: SV8SA és más márkákhoz, mint AEG, Atlas Copco, B&D, Bosch, DeWalt, Felisatti, Festool, Milwaukee.								
	83 x 166	40	Feszített	10	1	753011	8717154659313	850
	83 x 166	60	Feszített	10	1	753012	8717154659320	780
	83 x 166	80	Feszített	10	1	753013	8717154659337	720
	83 x 166	100	Feszített	10	1	753014	8717154659344	660
	83 x 166	120	Feszített	10	1	753015	8717154659351	660
	83 x 166	150	Feszített	10	1	753016	8717154659368	660
	83 x 166	180	Feszített	10	1	753017	8717154659375	660
	83 x 166	240	Feszített	10	1	753018	8717154659382	660
83 x 166	320	Feszített	10	1	753019	8717154659399	660	
Használhatóak a következő Hitachi gépekhez: SV8SA és más márkákhoz, mint B&D, Bosch, DeWalt, Festool, Wegoma.								
	93 x 185	40	Tépőzáras	10	1	753021	8717154659405	1 450
	93 x 185	60	Tépőzáras	10	1	753022	8717154659412	1 310
	93 x 185	80	Tépőzáras	10	1	753023	8717154659429	1 190
	93 x 185	100	Tépőzáras	10	1	753024	8717154659436	1 100
	93 x 185	120	Tépőzáras	10	1	753025	8717154659443	1 100
	93 x 185	150	Tépőzáras	10	1	753026	8717154659450	1 100
	93 x 185	180	Tépőzáras	10	1	753027	8717154659467	1 100
	93 x 185	240	Tépőzáras	10	1	753028	8717154659474	1 100
Használhatóak a következő Hitachi gépekhez: FSV10SA és más márkákhoz, mint AEG, B&D, Bosch, DeWalt, Festool, Makita, Metabo, Milwaukee, Ryobi.								
	93 x 230	40	Feszített	10	1	753031	8717154659498	930
	93 x 230	60	Feszített	10	1	753032	8717154659504	890
	93 x 230	80	Feszített	10	1	753033	8717154659511	880
	93 x 230	100	Feszített	10	1	753034	8717154659528	830
	93 x 230	120	Feszített	10	1	753035	8717154659535	830
	93 x 230	150	Feszített	10	1	753036	8717154659542	830
	93 x 230	180	Feszített	10	1	753037	8717154659559	830
	93 x 230	240	Feszített	10	1	753038	8717154659566	830
Használhatóak a következő Hitachi gépekhez: FS10SA és más márkákhoz, mint AEG, B&D, Bosch, DeWalt, Festool, Makita, Metabo, Milwaukee, Ryobi.								

	Méretek (mm)	Szemcse-méret	Rögzítés módja	CSE	MRM	Cikkszám	Vonalkód	Bruttó ár Ft
CSISZOLÓLAPOK - REZGŐCSISZOLÓKHOZ								
	Kezdő készlet	60/80/120	Tépőzáras	15	1	753040	8717472813732	1 620
	114 x 104	40	Tépőzáras	10	1	753041	8717154659573	1 260
	114 x 104	60	Tépőzáras	10	1	753042	8717154659580	1 250
	114 x 104	80	Tépőzáras	10	1	753043	8717154659597	1 220
	114 x 104	100	Tépőzáras	10	1	753044	8717154659603	1 180
	114 x 104	120	Tépőzáras	10	1	753045	8717154659610	1 180
	114 x 104	150	Tépőzáras	10	1	753046	8717154659627	1 180
	114 x 104	180	Tépőzáras	10	1	753047	8717154659634	1 180
	114 x 104	240	Tépőzáras	10	1	753048	8717154659641	1 180
	114 x 104	320	Tépőzáras	10	1	753049	8717154659658	1 180
Használhatóak a következő Hitachi gépekhez: SV12SF / SV12SG / SV12SH és más márkákhoz, mint Makita.								
	Kezdő készlet	60/80/120	Feszített	15	1	753050	8717472816023	1 010
	114 x 140	40	Feszített	10	1	753051	8717154659665	1 010
	114 x 140	60	Feszített	10	1	753052	8717154659672	980
	114 x 140	80	Feszített	10	1	753053	8717154659689	940
	114 x 140	100	Feszített	10	1	753054	8717154659696	920
	114 x 140	120	Feszített	10	1	753055	8717154659702	920
	114 x 140	150	Feszített	10	1	753056	8717154659719	920
	114 x 140	180	Feszített	10	1	753057	8717154659726	920
	114 x 140	240	Feszített	10	1	753058	8717154659733	920
	114 x 140	320	Feszített	10	1	753059	8717154659740	920
Használhatóak a következő Hitachi gépekhez: SV12SF / SV12SG és más márkákhoz, mint B&D, Bosch, DeWalt, Makita, Ryobi, Skil.								
	115 x 230	40	Tépőzáras	10	1	753061	8717154659757	1 850
	115 x 230	60	Tépőzáras	10	1	753062	8717154659764	1 740
	115 x 230	80	Tépőzáras	10	1	753063	8717154659771	1 670
	115 x 230	100	Tépőzáras	10	1	753064	8717154659788	1 660
	115 x 230	120	Tépőzáras	10	1	753065	8717154659795	1 660
	115 x 230	150	Tépőzáras	10	1	753066	8717154659801	1 660
	115 x 230	180	Tépőzáras	10	1	753067	8717154659818	1 660
	115 x 230	240	Tépőzáras	10	1	753068	8717154659825	1 660
	115 x 230	320	Tépőzáras	10	1	753069	8717154659832	1 660
	Használhatóak a következő Hitachi gépekhez: SV12SD / SV12V és más márkákhoz, mint Makita.							
	115 x 280	40	Feszített	10	1	753071	8717154659849	1 260
	115 x 280	60	Feszített	10	1	753072	8717154659856	1 330
	115 x 280	80	Feszített	10	1	753073	8717154659863	1 150
	115 x 280	100	Feszített	10	1	753074	8717154659870	1 150
	115 x 280	120	Feszített	10	1	753075	8717154659887	1 150
	115 x 280	150	Feszített	10	1	753076	8717154659894	1 150
	115 x 280	180	Feszített	10	1	753077	8717154659900	1 150
	115 x 280	240	Feszített	10	1	753078	8717154659917	1 150
	115 x 280	320	Feszített	10	1	753079	8717154659924	1 150
	Használhatóak a következő Hitachi gépekhez: SV12SD / SV12V és más márkákhoz, mint AEG, B&D, Bosch, DeWalt, Festool, Makita, Metabo, Milwaukee, Ryobi.							

	Méreték (mm)	Szemcse-méret	Rögzítés módja	CSE	MRM	Cikkszám	Vonalkód	Bruttó ár Ft
CSISZOLÓLAPOK - DELTA TALPÚ REZGŐCSISZOLÓKHOZ								
	94	40	Tépőzáras	10	1	753401	8717472811509	1 040
	94	60	Tépőzáras	10	1	753402	8717472811516	960
	94	80	Tépőzáras	10	1	753403	8717472811523	960
	94	100	Tépőzáras	10	1	753404	8717472811530	960
	94	120	Tépőzáras	10	1	753405	8717472811547	1 000
	94	150	Tépőzáras	10	1	753406	8717472811554	1 150
	94	180	Tépőzáras	10	1	753407	8717472811561	1 150
	94	240	Tépőzáras	10	1	753408	8717472811578	1 150
	94	320	Tépőzáras	10	1	753409	8717472811585	1 150

	Méreték (mm)	Szemcse-méret	Rögzítés módja	CSE	MRM	Cikkszám	Vonalkód	Bruttó ár Ft
CSISZOLÓLAPOK - DELTA TALPÚ REZGŐCSISZOLÓKHOZ								
	94	40	Tépőzáras	10	1	753411	8717472811592	1 300
	94	60	Tépőzáras	10	1	753412	8717472811608	1 210
	94	80	Tépőzáras	10	1	753413	8717472811615	1 200
	94	100	Tépőzáras	10	1	753414	8717472811622	1 190
	94	120	Tépőzáras	10	1	753415	8717472811639	1 190
	94	150	Tépőzáras	10	1	753416	8717472811646	1 190
	94	180	Tépőzáras	10	1	753417	8717472811653	1 190
	94	240	Tépőzáras	10	1	753418	8717472811660	1 190
	94	320	Tépőzáras	10	1	753419	8717472811677	1 190

	Méreték (mm)	Szemcse-méret	Rögzítés módja	CSE	MRM	Cikkszám	Vonalkód	Bruttó ár Ft
CSISZOLÓLAPOK - DELTA TALPÚ REZGŐCSISZOLÓKHOZ								
	94	120/240/400/600/1200	Tépőzáras	15	1	753430	8717574049695	1 620
	94	80	Tépőzáras	10	1	753431	8717574049701	1 260
	94	100	Tépőzáras	10	1	753432	8717574049718	1 220
	94	120	Tépőzáras	10	1	753433	8717574049725	1 210
	94	180	Tépőzáras	10	1	753434	8717574049732	1 200
	94	240	Tépőzáras	10	1	753435	8717574049749	1 190
	94	320	Tépőzáras	10	1	753436	8717574049756	1 180
	94	400	Tépőzáras	10	1	753437	8717574049763	1 180
	94	600	Tépőzáras	10	1	753438	8717574049770	1 150
	94	1200	Tépőzáras	10	1	753439	8717574049787	1 150

	Méreték (mm)	Szemcse-méret	Rögzítés módja	CSE	MRM	Cikkszám	Vonalkód	Bruttó ár Ft
GYAPJÚ DELTA								
	94	Durva (100)	Tépőzáras	1	1	753441	8717574049794	900
	94	Közepes (280)	Tépőzáras	1	1	753442	8717574049800	900

Használhatóak a következő Hitachi gépekhez: CV14DBL, CV18DBL, CV350V és más márkákhoz, mint Bosch, Makita, Metabo.





CSISZOLÓPAPIROK





  	Méreték (mm)	Felület	Rögzítés módja	CSE	MRM	Cikkszám	Vonalkód	Bruttó ár Ft
POLÍROZÓ NEMEZ DELTA								
	94	finom	Tépőzáras	1	1	753443	8717574049817	890
	94	durva	Tépőzáras	1	1	753444	8717574049824	890

	Leírás	Rögzítés módja	CSE	MRM	Cikkszám	Vonalkód	Bruttó ár Ft
PUHA ADAPTER DELTA 94 TÉPŐZÁRAS CSISZOLÓGÉPEKHEZ ÉS MULTISZERSZÁMOKHOZ							
	<ul style="list-style-type: none"> • puha párnafelület, nagyon lágy csiszolásokhoz • ideális finom és ultrafinom csiszolótárcsákhoz • ideális kontúrok és íves felületek csiszolására, polírozására 	Tépőzáras	1	1	753445	8717574049831	2 170

	Leírás	Rögzítés módja	CSE	MRM	Cikkszám	Vonalkód	Bruttó ár Ft
CSISZOLÓTÁNYÉR MULTISZERSZÁMOKHOZ							
	<ul style="list-style-type: none"> • csiszolótányér lyukakkal • tépőzáras felület • multiszerszámokhoz használható 	Starlock	1	1	782791	8717574051834	3 780

Használhatóak a következő Hitachi gépekhez: CV14DBL, CV18DBL, CV350V és más márkákhoz, mint Bosch, Fein, Makita, Milwaukee.





  	Méreték (mm)	Szemcse-méret	Rögzítés módja	CSE	MRM	Cikkszám	Vonalkód	Bruttó ár Ft
CSISZOLÓLAPOK - DELTA TALPÚ REZGŐCSISZOLÓKHOZ								
	100 x 150	40	Tépjáras	10	1	753421	8717472811684	1 910
	100 x 150	60	Tépjáras	10	1	753422	8717472811691	1 850
	100 x 150	80	Tépjáras	10	1	753423	8717472811707	1 770
	100 x 150	100	Tépjáras	10	1	753424	8717472811714	1 740
	100 x 150	120	Tépjáras	10	1	753425	8717472811721	1 740
	100 x 150	150	Tépjáras	10	1	753426	8717472811738	1 740
	100 x 150	180	Tépjáras	10	1	753427	8717472811745	2 130
	100 x 150	240	Tépjáras	10	1	753428	8717472811752	2 180
	100 x 150	320	Tépjáras	10	1	753429	8717472811769	2 180
Használható más márkákhoz, mint AEG, Atlas Copco, Festool, Milwaukee, Rupes.								

  	Leírás	Rögzítés módja	CSE	MRM	Cikkszám	Vonalkód	Bruttó ár Ft
CSISZOLÓLAPKÉSZLET DELTA CSISZOLÓKHOZ							
 	45 darabos készlet: 5 - 5 db, 60, 80, 120 szemcseméretű, 114 x 104-es csiszolólap és 10 - 10 db, 60, 80, 120 szemcseméretű, 95 -ös delta csiszolólap	Tépjáras	45	1	753450	8717472818133	4 480
Használható a Hitachi SV12SH csiszolóhoz.							

Csiszolószalagok szalagcsiszoló gépekhez

Különösen nagy felületek csiszolásához vagy nagy mennyiségű anyag eltávolítására a Hitachi professzionális csiszolószalagokat kínálja. A Hitachi csiszolószalagok kitűnő eredményt biztosítanak akár a durva, akár a finom és egyenes csiszoláshoz. Egyetlen egy irányban: a szemcse irányában dolgozva megelőzzük a csiszológyűrűk kialakulását. A nagy megmunkálási ráta kiiktatja a fáradságos utómegmunkálásokat. Extrém agresszív és hosszantartó csiszolószalag kiváló alumínium-oxid szemcsékkel egy rendkívül jó pamut hordozon fenolgyantába ágyazva.

- Nagyon erős és tartós csiszolószalagok.
- Nagyon jó minőségű csiszolófelület.
- Furnérokhoz, tömörfához, poliészterekhez, vashoz és acélokhoz
- Speciális alkalmazásokhoz, kötésekhöz, folyamatos és jó minőségű, tökéletes felületekhez.

	Méret (mm)	Szemcseméret	CSE	MRM	Cikkszám	Vonalkód	Bruttó ár Ft
CSISZOLÓSZALAGOK - SZALAGCSISZOLÓKHOZ							
	Kezdő készlet	60/80/120	6	1	753240	8717574004601	2 690
	76 x 533	40	5	1	753241	8717472811974	2 350
	76 x 533	60	5	1	753242	8717472811981	2 190
	76 x 533	80	5	1	753243	8717472811998	2 150
	76 x 533	100	5	1	753244	8717472812001	2 070
	76 x 533	120	5	1	753245	8717472812018	2 030
Használhatóak a következő Hitachi gépekhez: SB-75, SB8V2 és más márkákhoz, mint AEG, B&D, Bosch, DeWalt, Festool, Makita, Metabo, Milwaukee, Ryobi, Skill.							
	Kezdő készlet	60/80/120	6	1	753260	8717574004618	3 450
	100 x 610	40	5	1	753261	8717472812070	2 880
	100 x 610	60	5	1	753262	8717472812087	2 790
	100 x 610	80	5	1	753263	8717472812094	2 690
	100 x 610	100	5	1	753264	8717472812100	2 660
	100 x 610	120	5	1	753265	8717472812117	2 660
Használhatóak a következő Hitachi gépekhez: SB10T, SB10V, SB10V2 és más márkákhoz, mint Bosch, Makita, Ryobi.							
	110 x 620	40	5	1	753281	8717472812179	2 880
	110 x 620	60	5	1	753282	8717472812186	2 740
	110 x 620	80	5	1	753283	8717472812193	2 740
	110 x 620	100	5	1	753284	8717472812209	2 660
	110 x 620	120	5	1	753285	8717472812216	2 660
Használhatóak a következő Hitachi gépekhez: SB110 és más márkákhoz, mint AEG, Bosch, Makita, Metabo, Milwaukee.							
	100 x 915	40	5	1	753291	8717472812223	3 720
	100 x 915	60	5	1	753292	8717472812230	3 060
	100 x 915	80	5	1	753293	8717472812247	3 130
	100 x 915	100	5	1	753294	8717472812254	3 060
	100 x 915	120	5	1	753295	8717472812261	3 130
Használhatóak a következő Hitachi géphez: BG-100.							

POLÍROZÓ GYAPJÚSAPKÁK



A Hitachi professzionális polírozó gyapjúsapkák a legjobb minőségű Merino báránycyapjúból készülnek, amely egyedülállóan két rétegű, így a leghosszabb élettartamú sapkák készülnek belőle.

A Hitachi egy sor különböző kivitelezésű gyapjúsapkát kínál: a tépőzáras változattól (amelyet a tépőzáras tányérokhoz használhatunk), a hagyományos változatig (melyeket a szabványos csiszolótányérokra szerelhetünk fel kötözéssel).

Ezeket a termékeket széles körben használhatjuk az autó- és hajóiparban, a fém- és faiparban. Ezek használata jelenti a leggyorsabb módját a karcolások, jelzések eltávolítására, ha egy megfelelő vegyületet is használunk velük.

A gyapjúsapkák kiválóan alkalmazhatóak a festések kiigazításához, mivel jóval alacsonyabb hőmérsékleten dolgoznak, mint a habszivacsok.



A gyapjúsapkák vízzel tisztíthatóak és szárításuk természetes módon történjen, ne használjuk a szárítógépet.

	Átmérő (mm)	Rögzítés módja	CSE	MRM	Cikkszám	Vonalkód	Bruttó ár Ft
	125	kötözés	1	1	753821	8717574042528	2 690
	180	kötözés	1	1	753822	8717574042535	4 780
	125	tépőzáras	1	1	753823	8717574042542	2 690
	180	tépőzáras	1	1	753825	8717574042559	4 900

POLÍROZÁS



	Leírás	Ø (mm)	Rögzítés módja	CSE	MRM	Cikkszám	Vonalkód	Bruttó ár Ft
	tányér gyapjúsapkához és habszivacshoz, lokátorral	160	M14	2	1	753831	8717574049862	7 770

	Leírás	Méret (mm)	Rögzítés módja	CSE	MRM	Cikkszám	Vonalkód	Bruttó ár Ft
	fehér habszivacs kemény	200 x 30	Tépőzárás	1	1	753832	8717574049879	4 390
	piros habszivacs lágy	200 x 30	Tépőzárás	1	1	753833	8717574049886	4 390

183

	Leírás	Ø (mm)	Rögzítés módja	CSE	MRM	Cikkszám	Vonalkód	Bruttó ár Ft
	egyoldalas Merino gyapjús tányér	200	Tépőzárás	1	1	753834	8717574049893	6 210

	Leírás	CSE	MRM	Cikkszám	Vonalkód	Bruttó ár Ft
	Kezdőkészlet: tányér Ø 160 mm x M14 lokátor egyoldalas tányér Ø 200 mm tépőzárás fehér habszivacs Ø 200 mm tépőzárás piros habszivacs Ø 200 mm tépőzárás	5	1	753830	8717574049855	23 080

PORSZÍVÓK TARTÓZÉKAI



A porszívók porzsákja nem csak egy szimpla porgyűjtő. Jelentős szerepet játszik a porszívó szűrésében is. Kettős funkciója van: védi a motort a portól, másrészt ennél is fontosabb, hogy védi a felhasználót. Aláhuzandó, hogy egy zárt zsákot kidobni sokkal könnyebb, mint azt kiüríteni. A porzsák és a gép szűrőberendezéseinek megfelelő párosítása adja a legjobb eredményt.

A Hitachi 3 típusú porzsákot kínál különböző tulajdonságokkal.

1. Szabványos papírzsákot, mely L osztályú papírból készül, és 99%-os szűrést biztosít.

Ez tulajdonképpen egy papírzacskó zárható kartongallérral, mely alkalmas általános célú használatra.

2. A második típust az M osztályú szűrőpapírból az EN60335-2-69: 2008 szabvány szerint készült zsákok, melyeket tesztelnek és tanúsítanak. Ezek áteresztőképessége <0,01%

3. A legújabb fejlesztések a műszálas táskák az M osztályban. Ezek előnye a papírtáskákkal szemben:

- állandó levegőáramlás biztosítása, akkor is ha a zacskó megtelik porral
- hatékonyabb elhelyezkedés a motor

körül, mely nagyobb kapacitást biztosít

- a 4 db szintetikus zsák porgyűjtő kapacitása 5 papírzsáknak felel meg, így kevesebb csere szükséges és kevesebb az állásidő
- magas szaktízsilárdságának köszönhetően megelőzhető a zacskó véletlen kitépése a csere vagy a kidobás során.

PORZSÁKOK WDE1200 / WDE1200M -HEZ

	Leírás	CSE	MRM	Cikkszám	Vonalkód	Bruttó ár Ft
	papírporzsák standard; 18,7 liter	5	1	750441	8717574033953	2 670
	papírporzsák M osztály; 18,7 liter	5	1	750442	8717574033960	4 380
	szintetikus porzsák M osztály; 15,0 liter	4	1	750443	8717574033977	4 380

PORZSÁKOK WDE3600-hoz

	Leírás	CSE	MRM	Cikkszám	Vonalkód	Bruttó ár Ft
	papírporzsák standard; 18,7 liter	5	1	750446	8717574033984	2 690
	papírporzsák M osztály; 18,7 liter	5	1	750447	8717574033991	4 450
	szintetikus porzsák M osztály; 15,0 liter	4	1	750448	8717574034004	4 380

SZÜRŐBETÉTEK WDE1200 / WDE1200M / WDE3600 -HOZ

	Leírás	Filter grade (µm)	CSE	MRM	Cikkszám	Vonalkód	Bruttó ár Ft
	sárga szűrőbetét	15	1	1	750435	8717574043570	6 410
	fehér szűrőbetét, mosható	7	1	1	750436	8717574043587	6 410
	fehér szűrőbetét, M osztály	0,3	1	1	750437	8717574043594	7 390

PORZSÁKOK RP250/350 YDM-hez

	Leírás	CSE	MRM	Cikkszám	Vonalkód	Bruttó ár Ft
	Szintetikus porzsák M osztály; 16,5 liter	4	1	750462	8717574050592	4 490

Használhatóak a Hitachi RP250/350 YDM porszívóhoz és más márkákhoz, mint Baier, Bosch, Eibenstock, Maffel, Metabo, Spit, Starmix.

MŰANYAG PORZSÁKOK RP250/350 YDM-HEZ

	Leírás	CSE	MRM	Cikkszám	Vonalkód	Bruttó ár Ft
	Műanyag porgyűjtő zsák; 33 liter	4	1	750463	8717574050608	5 580

Használhatóak a Hitachi RP250/350 YDM-H porszívóhoz, mint Baier, Bosch, Eibenstock, Maffel, Metabo, Spit, Starmix.



















CSERE SZŰRŐSZETTEK

	Leírás	Cikkszám	Milyen gépekhez	Bruttó ár Ft
	Cellulóz	710701	RP250YDM RP350YDM	27 190
	Műanyag	338633	RP500YDM	37 230
	Hepa	338634	RP350YDH	69 900





FOLYAMATÁBRA

GÉPMODELLEK

 <p>WDE</p>	 <p>NT / RNT RP250YDM / RP350YDH / RP350YDM / RP500YDM</p>	<p>Porszívók</p>
 <p>782221</p>	 <p>40010051</p>	<p>Csatlakozók - tömlővégek</p>
 <p>Ø 32 L = 1,8 / 3,2 / 5,0 m 782231 / 782232 / 782233</p>	 <p>Ø 38 L = 1,8 / 3,2 / 5,0 m 782234 / 782235 / 782236</p>	<p>Tömlők</p>
 <p>782241</p>  <p>782242</p>	 <p>40010123</p>  <p>40010111</p>	<p>Tömlővégek</p>
 <p>337527</p>  <p>782251</p>  <p>782252</p>  <p>782253</p>	<p>Szívócsövek</p>	
 <p>782261</p>  <p>782262</p>  <p>782265</p>  <p>782271</p>  <p>782272</p>  <p>782273</p>	<p>Szívófejek</p>	
 <p>782263</p>  <p>782264</p>  <p>782266</p>  <p>782267</p>	<p>Cserélhető elemek</p>	

KETTLE - CSATLAKOZÓVÉGEK

	Leírás	CSE	MRM	Cikkszám	Vonalkód	Bruttó ár Ft
	Csatlakozóvég Ø 32 mm tömlőhöz a Hitachi WDE porszívókhoz	1	1	782221	8717574044188	1 570
	Bajonettes csatlakozóvég Ø 38 mm -es tömlőkhöz, tartalmazza a gyűrűt és a csavaranyát a Hitachi (R)NT, RP250/500 YDM, RP350 YDM /YDH PORSZÍVÓIHOZ	1	1	40010051	4250155821029	3 730

SZÍVÓTÖMLŐK

	Leírás	CSE	MRM	Cikkszám	Vonalkód	Bruttó ár Ft
	Ø 32 mm 1,8 m bekattanó gyűrűvel / foglalattal	1	1	782231	8717574044300	3 610
	Ø 32 mm 3,2 m bekattanó gyűrűvel / foglalattal	1	1	782232	8717574044317	5 740
	Ø 32 mm 5,0 m bekattanó gyűrűvel / foglalattal	1	1	782233	8717574044324	8 040
	Ø 38 mm 1,8 m bekattanó gyűrű és foglalat nélkül	1	1	782234	8717574044331	3 740
	Ø 38 mm 3,2 m bekattanó gyűrű és foglalat nélkül	1	1	782235	8717574044348	5 870
	Ø 38 mm 5,0 m bekattanó gyűrű és foglalat nélkül	1	1	782236	8717574044355	8 300

TÖMLŐ - ESZKÖZCSATLAKOZÓK

	Leírás	CSE	MRM	Cikkszám	Vonalkód	Bruttó ár Ft
	Csatlakozó darab Ø 35 mm Ø 32 mm-es tömlőkhöz	1	1	782241	8717574044362	780
	Markolat levegőállítással Ø 35 mm Ø 32 mm-es tömlőkhöz	1	1	782242	8717574044379	1 430
	Csatlakozó darab Ø 35 mm Ø 38 mm-es tömlőkhöz bekattanó gyűrűvel / foglalattal	1	1	40010123	4250155823573	3 320
	Markolat levegőállítással Ø 35 mm Ø 38 mm-es tömlőkhöz	1	1	40010111	4011240424804	3 240







SZÍVÓCSÖVEK

	Leírás	CSE	MRM	Cikkszám	Vonalkód	Bruttó ár Ft
	Fém Ø 35 mm teleszkópos L = 50 - 87 cm	1	1	782251	8717574044386	4 360
	Fém Ø 35 mm L = 50 cm	1	1	782252	8717574044393	1 850
	Műanyag Ø 35 mm L = 48 cm	1	1	782253	8717574044409	890



PORSZÍVÓ SZIVÓCSŐ

	Leírás	CSE	MRM	Cikkszám	Vonalkód	Bruttó ár Ft
	Gumisújkító 38 / 34 / 31 / 27 mm	1	1	337527	4549115082984	1 130







SZÍVÓFEJEK PADLÓHOZ

	Leírás	CSE	MRM	Cikkszám	Vonalkód	Bruttó ár Ft
	Padlószívófej, 260 mm, kefe nélkül Ø 35 mm	1	1	782261	8717574044423	4 110
	Padlótisztító kefével, 360 mm Ø 35 mm tartalmaz egy szett kefét és egy szett gumiélet	5	1	782262	8717574044430	8 530
	Kefe szett, 360 mm, 782262-höz	2	1	782263	8717574044447	2 400
	Gumiélesztett, 360 mm, 782262-höz	2	1	782264	8717574044454	3 190
	Padlótisztító kefével, 450 mm Ø 35 mm tartalmaz egy szett kefét és egy szett gumiélet	5	1	782265	8717574044461	27 870
	Kefeszett, 450 mm, 782265-höz	2	1	782266	8717574044478	2 540
	Gumiélesztett, 450 mm, 782265-höz	2	1	782267	8717574044485	3 650



PORSZÍVÓ TARTÓZÉKOK

	Leírás	CSE	MRM	Cikkszám	Vonalkód	Bruttó ár Ft
	Körkefe Ø 35 mm	1	1	782271	8717574044492	1 360
	Kárpittisztító fej W = 120 mm Ø 35 mm	1	1	782272	8717574044508	1 000
	Résszívó fej L = 200 mm Ø 35 mm	1	1	782273	8717574044515	540

TARTOZÉK SZETTEK





	Leírás	CSE	MRM	Cikkszám	Vonalkód	Bruttó ár Ft
	1 x körkefe Ø 35 mm (782271) 1 x kárpittisztító W=120 mm Ø 35 mm (782272) 1 x résszivó Ø 35 mm L = 200 mm (782273)	3	1	782291	8717574047530	3 980
	2 x fém szívócső Ø 35 mm L = 50cm (782252) 1 x kárpittisztító 260 mm kefe nélkül Ø 35 mm (782261) 1 x körkefe Ø 35 mm (782271) 1 x kárpittisztító W = 120 mm Ø 35 mm (782272) 1 x résszivó Ø 35 mm (782273) L = 200 mm	6	1	782292	8717574047547	12 450
	1 x szűkítő (337527) 2 x műanyag szívócső Ø 35 mm (782253) 1 x padlótisztító 360 mm kefével Ø 35 mm (782262) 1 x körkefe Ø 35 mm (782271) 1 x kárpittisztító W = 120 mm Ø 35 mm (782272) 1 x résszivó Ø 35 mm L = 200 mm (782273)	11	1	782293	8717574047554	15 890
	1 x szűkítő (337527) 2 x fém szívócső Ø 35 mm L = 50 cm (782252) 1 x padlótisztító kefével 450 mm Ø 35 mm (782265) 1 x résszivó Ø 35 mm L = 200 mm (782273)	9	1	782294	8717574047561	34 980
Használható Hitachi WDE porszívókhoz						
	1 x markolat levegőállítással Ø 35 mm (782242) 2 x fém szívócső Ø 35 mm L = 50 cm (782252) 1 x kárpittisztító 260 mm kefe nélkül Ø 35 mm (782261) 1 x padlótisztító W = 120 mm Ø 35 mm (782272) 1 x résszivó Ø 35 mm L = 200 mm (782273)	6	1	782296	8717574047578	12 660
	1 x csatlakozó (782221) 1 x tömlő 3,2 méter Ø 32 mm (782232) 1 x markolat levegőállítással Ø 35 mm (782242) 2 x műanyag szívócső Ø 35 mm (782253) 1 x padlótisztító 260 mm kefe nélkül Ø 35 mm (782261) 1 x kárpittisztító W = 120 mm Ø 35 mm (782272) 1 x résszivó Ø 35 mm L = 200 mm (782273)	8	1	782297	8717574047585	18 010

TARTOZÉK SZETTEK

	Leírás	CSE	MRM	Cikkszám	Vonalkód	Bruttó ár Ft
Suitable for Hitachi (R)NT, RP250 / 500 YDM, RP350 YDM / YDH vacuum cleaners						
	<p>1 x Tömlő 3,2 méter Ø 38 mm (782235)</p> <p>2 x Műanyag szívócső Ø 36 mm (782253)</p> <p>1 x Padlótisztító 260 mm kefe nélkül Ø 36 mm (782261)</p> <p>1 x Kárpittisztító W = 120 mm Ø 36 mm (782272)</p> <p>1 x Résszívó Ø 36 mm L = 200 mm (782273)</p> <p>1 x Csatlakozó (40010051)</p> <p>1 x Csatlakozó (40010123)</p>	8	1	782298	8717574047592	22 200
	<p>1 x Tömlő 3,2 méter Ø 38 mm (782235)</p> <p>1 x Teleszkópos fém szívócső Ø 36 mm L = 50 cm (782251)</p> <p>1 x Padlótisztító 360 mm kefével Ø 36 mm (782262)</p> <p>1 x Kárpittisztító W = 120 mm Ø 36 mm (782272)</p> <p>1 x Résszívó Ø 36 mm L = 200 mm (782273)</p> <p>1 x Csatlakozó (40010051)</p> <p>1 x Csatlakozó (40010123)</p>	7	1	782299	8717574047608	29 400

HŐLÉGFÚVÓK TARTOZÉKAI



	Leírás	CSE	MRM	Cikkszám	Vonalkód	Bruttó ár Ft
Fúvóka átmérő a gépcsatlakozáshoz: Ø 34,5 mm						
	kerek fúvóka	1	1	711291	8717574050370	1 400
	görbített felületű fúvóka	1	1	711292	8717574050387	1 450
	üvegvédő fúvóka	1	1	711293	8717574050394	1 450
	lapos fúvóka	1	1	711294	8717574050400	1 600
	kézi kaparó	1	1	711295	8717574050417	3 400
Használható a Hitachi RH600T és RH650V hőlégfúvóihoz és más gépekhez						

191

KAPCSOK

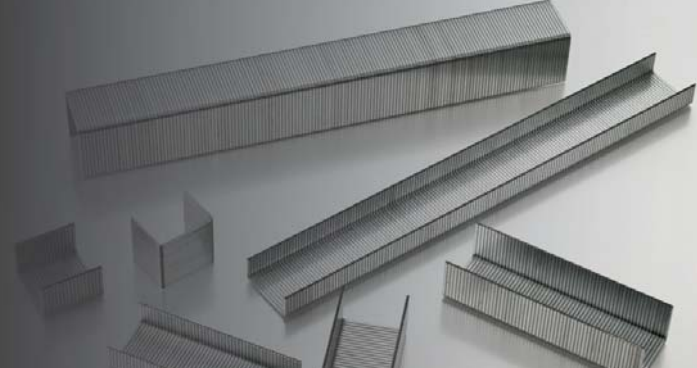

	Vastagság (mm)	Szélesség (mm)	Hossz (mm)	CSE	MRM	Cikkszám	Vonalkód	Bruttó ár Ft
	0,7	12,8	6	4800	1	750667	8717574041293	1 620
	0,7	12,8	10	4800	1	750668	8717574041309	1 880
	0,7	12,8	13	4800	1	750669	8717574041316	2 180

Használható a Hitachi N14DSL, N18DSL gépeihez , Atro, Bea, Bostitch, Duo Fast, Fasco, Haubold, Kihlberg, Omer, Prebena és Senco

	Vastagság (mm)	Szélesség (mm)	Hossz (mm)	CSE	MRM	Cikkszám	Vonalkód	Bruttó ár Ft
16 GA KAPCSOK – 11,25 MM KÜLSŐ SZÉLESSÉG ÉS 7, 85 BELSŐ SZÉLESSÉG								
	1,6	11,25	25	5000	1	715840	8717574020731	4 480
	1,6	11,25	30	5000	1	715841	8717574020748	4 480
	1,6	11,25	35	5000	1	715842	8717574020755	rendelésre
	1,6	11,25	45	5000	1	715844	8717574020779	4 480

Használható a Hitachi N5008AC(2) géphez

SZALAGTÁRAS CSAVAROK

Adj minőséget a munkádhoz

Egy jól működő rendszerben fontos, hogy az anyagok egymáshoz legyenek optimalizálva. Különösen igaz ez a szalagtáras csavarozók esetében, amelyekkel igen magas termelékenység érhető el, ezért nagyon fontos a műanyag szalag minősége.

EN
14566



A műanyag szalag gördülékenyen kell hogy szállítsa a csavart, és feszesen kell tartania azt, ameddig csak szükséges.

Az összes Hitachi szalagtáras csavart az ISO9001 minősített létesítményekben gyártják. Minden gipszkartoncsavar megfelel az EN14566 szabványnak és a CE szabvány előírásainak.



A szürke foszfátzott csavarok megfelelően jóváhagyottak a 48 órás sós permetteszt előírásainak.

A horganyzott csavarok krómmentesek, és a galvanizálás a CR3 eljárással készül, vastagságuk 5µ. Ezek a csavarok megfelelnek a 200 órás sós permettesztnak.



SZALAGTÁRAS CSAVAROK GIPSZKARTONHOZ

 PH 2	Ø	Hossz (mm)	Menet	Kivitelezés	Milyen anyag	CSE	MRM	Cikkszám	Vonalkód	Bruttó ár Ft
50 CSAVAR VAN EGY SZALAGON ÉS 20 SZALAG EGY DOBOZBAN: 1.000 CSAVAR DOBOZONKÉNT										
	3,6	25	finom	szürke foszfátzott	fémhez	1000	1	754601	8717574034646	3 360
	3,6	35	finom	szürke foszfátzott	fémhez	1000	1	754605	8717574034653	3 830
	3,9	25	durva	szürke foszfátzott	fához	1000	1	754611	8717574034660	3 290
	3,9	35	durva	szürke foszfátzott	fához	1000	1	754615	8717574034677	3 720
Használható a Hitachi következő gépeihez W4YD, W4YE, W4YF, WF4DSL, WF4DY, WF14DSL, WF18DSL és más márkákhoz is, mint Hilti, Fein, Makita, Max, Powers, Poppers/Senco, Spero, Würth										

SZALAGTÁRAS CSAVAROK FORGÁCSLEMEZEKHEZ

 PZ 2	Ø	Hossz (mm)	Menet	Kivitelezés	Milyen anyag	CSE	MRM	Cikkszám	Vonalkód	Bruttó ár Ft
50 CSAVAR VAN EGY SZALAGON ÉS 20 SZALAG EGY DOBOZBAN: 1.000 CSAVAR DOBOZONKÉNT										
	4,0	25	forgácslemez	sárga horganyzott	fémhez	1000	1	754631	8717574034721	3 690
	4,0	30	forgácslemez	sárga horganyzott	fémhez	1000	1	754633	8717574034738	4 060
	4,0	35	forgácslemez	sárga horganyzott	fémhez	1000	1	754635	8717574034745	4 370
	4,0	40	forgácslemez	sárga horganyzott	fémhez	1000	1	754636	8717574034752	4 670
	4,0	25	forgácslemez	horganyzott	fához	1000	1	754621	8717574034684	3 570
	4,0	30	forgácslemez	horganyzott	fához	1000	1	754623	8717574034691	3 930
	4,0	35	forgácslemez	horganyzott	fához	1000	1	754625	8717574034707	4 220
	4,0	40	forgácslemez	horganyzott	fához	1000	1	754626	8717574034714	4 490
Használható a Hitachi következő gépeihez W4YD, W4YE, W4YF, WF4DSL, WF4DY, WF14DSL, WF18DSL és más márkákhoz is, mint Hilti, Fein, Makita, Max, Powers, Poppers/Senco, Spero, Würth										

SZALAGTÁRAS CSAVAROK GIPSZKARTONHOZ

 PH 2	Ø	Hossz (mm)	Menet	Kivitelezés	Milyen anyag	CSE	MRM	Cikkszám	Vonalkód	Bruttó ár Ft
100 CSAVAR VAN EGY TEKERCSEN, 20 TEKERC S EGY DOBOZBAN: 2000 CSAVAR EGY DOBOZBAN										
	3,5	25	finom	szürke foszfátózott	Fém	2000	1	754641	8717574034769	8 340
	3,5	30	finom	szürke foszfátózott	Fém	2000	1	754643	8717574034783	8 860
	3,5	35	finom	szürke foszfátózott	Fém	2000	1	754645	8717574034790	9 400
	3,5	41	finom	szürke foszfátózott	Fém	2000	1	754646	8717574034806	9 870
	3,9	25	durva	szürke foszfátózott	Fa	2000	1	754651	8717574034813	8 050
	3,9	30	durva	szürke foszfátózott	Fa	2000	1	754653	8717574034837	8 510
	3,9	35	durva	szürke foszfátózott	Fa	2000	1	754655	8717574034844	9 000
	3,9	41	durva	szürke foszfátózott	Fa	2000	1	754656	8717574034851	9 460
	3,9	25	durva	horganyzott	Fa	2000	1	754661	8717574034868	8 320
	3,9	30	durva	horganyzott	Fa	2000	1	754663	8717574034875	8 760
	3,9	35	durva	horganyzott	Fa	2000	1	754665	8717574034882	9 230
	3,9	41	durva	horganyzott	Fa	2000	1	754666	8717574034899	9 770

Használható a Hitachi WF4H2, WF4AR2 csavarózőgépekhez és más márkákhoz, mint Makita és Max

SZEGEK ÉS PATRONOK

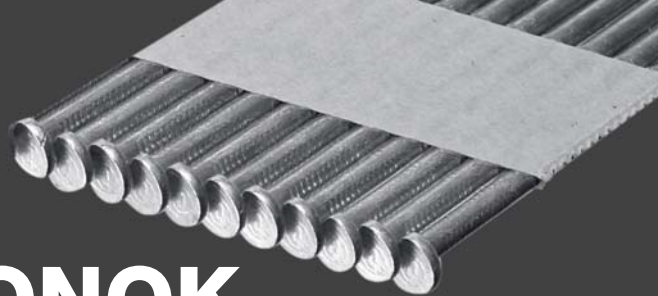



	Leírás	CSE	MRM	Cikkszám	Vonalkód	Bruttó ár Ft
BETONSZEG MŰANYAGTÁRAS						
	tűszög 15 mm	1000	1	40014406	4250155816391	34 170
	tűszög 20 mm	1000	1	40014401	4250155810078	34 170
	tűszög 25 mm	1000	1	40014402	4250155810085	34 170
	tűszög 30 mm	1000	1	40014403	4250155810092	34 170
	tűszög 35 mm	1000	1	40014404	4250155810108	34 170
	tűszög 40 mm	1000	1	40014405	4250155810115	34 170
1 patronnal szállítjuk						
Használható a Hitachi következő gépeihez: NC40G. A méreteket gondosan ellenőrizze, mielőtt más típusú szegezőgéppel használja.						

	Méret (mm)	Szár típusa	Bevonat	CSE	MRM	Cikkszám	Vonalkód	Bruttó ár Ft
MŰANYAGTÁRAS KEREKFEJŰ SZEG 21°-OS								
	2.9x50	gyűrűs	fényes	3300	1	705591	5017658059705	12 200
	2.9x50	gyűrűs	galvánhorganyzott	3300	1	705592	5017658059712	13 500
	2.9x64	gyűrűs	fényes	3300	1	705593	5017658059729	15 180
	2.9x64	gyűrűs	galvánhorganyzott	3300	1	705594	5017658059736	16 700
	2.9x64	gyűrűs	tűzhorganyzott	3300	1	705595	5017658059743	24 440
	3.1x75	gyűrűs	fényes	2200	1	705596	5017658059750	12 820
	3.1x75	gyűrűs	tűzhorganyzott	2200	1	705598	5017658059774	20 960
	3.1x90	sima	fényes	2200	1	705600	5017658059798	13 780
	3.1x90	sima	galvánhorganyzott	2200	1	705601	5017658059804	16 490
3.1x90	sima	tűzhorganyzott	2200	1	705599	5017658059781	25 510	
Használható a Hitachi következő gépéhez: NR90GR(2)								

	Méret (mm)	Szár típusa	Bevonat	CSE	MRM	Cikkszám	Vonalkód	Bruttó ár Ft
D FEJŰ SZEG								
	3,1x50	gyűrűs	fényes	4800	1	705451	8717472817624	21 890
	3,1x50	gyűrűs	galvánhorganyzott	4800	1	705452	8717472817631	30 660
	3,1x50	gyűrűs	tűzhorganyzott	4800	1	705453	8717472817648	41 580
	3,1x63	gyűrűs	fényes	4800	1	705454	8717472817655	26 760
	3,1x63	gyűrűs	galvánhorganyzott	4800	1	705455	8717472817662	36 490
	3,1x63	gyűrűs	tűzhorganyzott	4800	1	705456	8717472817679	51 020
	3,1x75	gyűrűs	fényes	2500	1	705457	8717472817686	15 090
	3,1x75	gyűrűs	galvánhorganyzott	2500	1	705458	8717472817693	21 280
	3,1x75	gyűrűs	tűzhorganyzott	2500	1	705459	8717472817709	30 190
	3,1x90	sima	fényes	2500	1	705460	8717472817716	15 570
	3,1x90	sima	galvánhorganyzott	2500	1	705461	8717472817723	22 090
	3,1x90	sima	tűzhorganyzott	2500	1	705462	8717472817730	33 880
Használható a Hitachi következő gépeihez: NR90GC(2) és NR90AD								

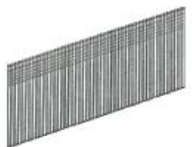
	Vastagság (mm)	Hossz (mm)	CSE	MRM	Cikkszám	Vonalkód	Bruttó ár Ft
TÚSZEG 16 GA							
	1,6	25	5000	1	705565	5017658059385	2 050
	1,6	32	2500	1	705566	5017658059392	1 360
	1,6	35	2500	1	705567	5017658059408	1 470
	1,6	38	2500	1	705568	5017658059415	1 570
	1,6	40	2500	1	705569	5017658059422	1 670
	1,6	45	2500	1	705570	5017658059439	1 840
	1,6	50	2500	1	705571	5017658059446	1 970
	1,6	64	2500	1	705572	5017658059453	1 600
Használható a Hitachi következő gépeihez: NT65GS/ NT65M2							

	Vastagság (mm)	Hossz (mm)	CSE	MRM	Cikkszám	Vonalkód	Bruttó ár Ft
EGYENES SZEG 16 GA - 20°							
	1,6	32	2000	1	705573	5017658059460	2 810
	1,6	38	2000	1	705574	5017658059477	2 700
	1,6	45	2000	1	705575	5017658059484	3 000
	1,6	50	2000	1	705576	5017658059491	3 820
	1,6	63	2000	1	705577	5017658059507	3 820
Használható a Hitachi következő gépéhez: NT65GB							

	Vastagság (mm)	Hossz (mm)	CSE	MRM	Cikkszám	Vonalkód	Bruttó ár Ft
DA SZEGEK 15 GA - 34°							
	1,8	50	2000	1	40014424	4250155832926	7 830
	1,8	64	2000	1	40014426	4250155832933	9 910
Használható a Hitachi következő gépéhez: NT65MA3							

	Vastagság (mm)	Hossz (mm)	CSE	MRM	Cikkszám	Vonalkód	Bruttó ár Ft
MINI SZEGECS 18 GA LAPOS							
	1,2	15	5000	1	750671	8717574050103	1 930
	1,2	20	5000	1	750672	8717574050110	2 220
	1,2	25	5000	1	750673	8717574050127	2 360
	1,2	30	5000	1	750674	8717574050134	2 660
	1,2	35	5000	1	750675	8717574050141	2 950
	1,2	40	5000	1	750676	8717574050158	3 240
	1,2	45	5000	1	750677	8717574050165	3 420
	1,2	50	5000	1	750678	8717574050172	3 910
Használható a Hitachi következő gépeihez: NT50GS/AE2, valamint más márkához is, mint Bea, Bostitch, Fasco, Paslode, Prebena and Senco							

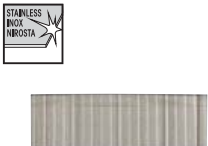
	Vastagság (mm)	Hossz (mm)	CSE	MRM	Cikkszám	Vonalkód	Bruttó ár Ft
MINI SZEGECS 18 GA LAPOS ROZSDAMENTES ACÉL							
	1,2	15	5000	1	715251	8717574040968	8 970
	1,2	20	5000	1	715252	8717574040975	11 060
	1,2	25	5000	1	715253	8717574040982	14 100
	1,2	30	5000	1	715254	8717574040999	16 650
	1,2	35	5000	1	715255	8717574041002	17 930
	1,2	45	5000	1	715257	8717574041026	24 340
	1,2	50	5000	1	715258	8717574041033	26 910
Használható a Hitachi következő gépeihez: Hitachi NT50GS/AE2, valamint más márkákhoz, mint Bea, Bostitch, Fasco, Paslode, Prebena és Senco							

	Vastagság (mm)	Hossz (mm)	CSE	MRM	Cikkszám	Vonalkód	Bruttó ár Ft
DOBTÁRAS SZEG 16° GALVÁNHORGANYZOTT							
	2,1/2,3	38	18200	1	40014318	4250155836429	39 270
	2,1/2,3	45	15600	1	40014320	4250155836436	39 420
Használható a Hitachi következő gépéhez: NV50AF3							



	Leírás	Alkalmazás	Tartalom	CSE	MRM	Cikkszám	Vonalkód	Bruttó ár Ft
	Patron gázpatronos szegezőkhoz	NT50GS NT65GB NT65GS	30 ml	2	1	753702	8717574011838	7 360
		NC40G NR90GC(2) NR90GR(2)	80 ml	2	1	753600	8717472813695	7 280

	Leírás	CSE	MRM	Cikkszám	Vonalkód	Bruttó ár Ft
	Karbantartókészlet gázpatronos szegezőkhoz 300 ml-es tisztító spray 100 ml olaj szegezőkhoz Hátlapú T-fogantyús kulcs 4x100mm Tisztító kefe Puha, tisztító rongy	1	1	714800	8717574001105	23 010

EGYÉB TARTOZÉKOK



	Leírás	CSE	MRM	Cikkszám	Vonalkód	Bruttó ár Ft
	Mérőszalag 3 m	1	1	750420	8717154653786	1 990
	Mérőszalag 5 m	1	1	750421	8717154653793	2 690
	Mérőszalag 8 m	1	1	750422	8717154653809	5 710

	Leírás	CSE	MRM	Cikkszám	Vonalkód	Bruttó ár Ft
FORGÓ SZERSZÁMKÉSZLET NAGYFORDULATÚ SZERSZÁMOKHOZ						
	200 db-os szerszámkészlet Tartalma: 10 x csiszolóhenger, 1 x lamellás csiszoló, 3 x filckorong, 5 x filchenger, 6 x HSS csigafúró (2x1,6 / 1x2,4 / 2x3,2), 2 x csiszolóhenger szár, 9 x gyémánt marófej, 3 x HSS marófej, 6 x alumínium-oxid köszörűkő szárral, 4 x alumínium-oxid köszörűkő, 4 x szilícium-karbid csiszolókő szárral, 4 x szilícium-karbid csiszolókő, 1 x filchenger szár, 3 x műanyag kefe, 3 x acélszálas kefe, 3 x rézhuzalos kefe, 1 x polírpasztta, 66 x vágókorong, 52 x csiszolókorong, 4 x krómozott patron (1,6 / 2,2,4 / 2 x 3,2 mm), 3 x felfogószár, 5 x üvegszálas vágótárcsa, 1 x kulcs, 1 x csiszolókő	200	1	753948	8717574023015	9 030
	397 db-os szerszámkészlet Tartalma: 42 x csiszolóhenger, 2 x filchenger szár, 5 x filckerék, 1 x kúpos filchenger, 1 x gumi csiszolókorong, 9 x HSS fúrószár (3 x 1,6 / 3 x 2,4 / 3 x 3,2), 3 x csiszolószár, 10 x gyémánt marófej, 3 x HSS marófej, 1 x gyémánttárcsa, 6 x alumínium-oxid köszörűkő szárral, 9 x alumínium oxid köszörűkő, 4 x szilícium-karbid csiszolókő szárral, 10 x szilícium-karbid csiszolókő, 8 x kefe, 1 x polírpasztta, 80 x nagy teljesítményű vágótárcsa, 36 x normál vágótárcsa, 135 x csiszolótárcsa, 3 x gumi csiszolóhenger szárral, 4 x krómozott patron (1,6 / 2,4 / 2 x 3,2), 2 x lamellás csiszoló, 5 x üvegszálas vágótárcsa, 2 x csavarkulcs, 2 x polírtárcsa, 1 x csiszolókő	389	1	753949	8717574023039	13 840

VÉDŐSZEMÜVEGEK



VÉDŐSZEMÜVEGEK							
	Leírás	Lencse színe	CSE	MRM	Cikk-szám	Vonalkód	Bruttó ár Ft
	<ul style="list-style-type: none"> • Modern formatervezésű védőszemüveg • A látómező dőlésszöge és a szemüvegszár hossza állítható. • Quattro flex párnázott száruk, melyek megakadályozzák az elcsúszást és biztosítják a nyomásmentes illeszkedést • Közvetett szellőztetés, homlokhoz illeszkedő Z betét • Egyszerű látómező csere • Megfelel a EN166 normának • Kivétel: sötét/szürke/fehér. Jelölés: HITACHI a jobb száron, Uvex a bal száron • Rendkívüli karcálló külső, kemény bevonatos tartós páramentesített belső 	Víziszta	1	1	713502	8717574017809	4 420
		Szürke	1	1	713503	8717574017816	4 420
		Sárga	1	1	713504	8717574017823	4 420

VÉDŐSZEMÜVEGEK							
	Leírás	Lencse színe	CSE	MRM	Cikk-szám	Vonalkód	Bruttó ár Ft
	<ul style="list-style-type: none"> • A fenti védőszemüveg promóciós változata. • Szürke látómezővel szerelve • 1 db tartalék víziszta látómező • Logoval ellátott elegáns, tartós, gyöngyvászonból készült cipzárás övtáskatartó • Rendkívüli karcálló külső, kemény bevonatos tartós páramentesített belső 	Szürke és víziszta	2	1	713505	8717574017830	9 190

199



VÉDŐSZEMÜVEGEK

	Leírás	Lencse színe	CSE	MRM	Cikkszám	Vonalkód	Bruttó ár Ft
	<ul style="list-style-type: none"> Duo-szférikus lencse Keret nélküli szemüveg széles látómezővel Állandóan páramentes belülről Rendkívül karcálló külső Megfelel az EN166 és EN170 előírásainak UV400 védelem 	Víziszta	1	5	713507	8717574041347	3 500

VÉDŐSZEMÜVEGEK

	Leírás	Lencse színe	CSE	MRM	Cikkszám	Vonalkód	Bruttó ár Ft
	<ul style="list-style-type: none"> Kényelmes fedés A legtöbb látásjavító szemüveggel együtt használható Rugalmas szárok a nyomásmentes illeszkedéshez Nagy szellőző oldalvédelemmel Állítható szárhossz Mindkét fele párasodásgátlóval bevont Megfelel az EN166 és EN170 előírásoknak 	Víziszta	1	1	713501	8717574017793	3 820

VÉDŐSZEMÜVEGEK

	Leírás	Lencse színe	CSE	MRM	Cikkszám	Vonalkód	Bruttó ár Ft
	<ul style="list-style-type: none"> A panoráma látómező 180 fokos látást tesz lehetővé Rendkívül komfortos védőszemüveg, mely a legmagasabb szintű védelmet biztosítja, teljes oldalvédelem A legtöbb látásjavító szemüveg felett viselhető Kiváló szellőztetéssel ellátva A cserélhető látómező páramentes, karcálló technológiával készül Megfelel a EN166 normának Speciális HITACHI fejpánt 	Víziszta	1	1	713506	8717574017847	5 220

FÜLDUGÓ

	Leírás	CSE	MRM	Cikkszám	Vonalkód	Bruttó ár Ft
	<ul style="list-style-type: none"> 5 pár (10-db) SNR 28 Megfelel az EN 352 normáknak 	5	12	750405	8717574033854	1 140

VÉDŐFELSZERELÉSEK

PORVÉDŐK



Az iparban sok munkavégzési művelet során por képződik. Mivel nagyon sokféle munkavégzési forma és anyag van, ezért a por is változik a viszonylag ártalmatlannak mondhatótól az igen mérgezőig az emberi szervezet számára. A védelem a munkáltató részéről bizonyos intézkedéseket igényel, a munkavállaló részéről pedig szükségessé teszi a megfelelő védekezést. A megfelelő elszívást és szelőztetést kiegészítve a Hitachi védőmaszk megfelelő szűrési szintet biztosít a káros anyagok ellen. A részecskeszűrőket három osztályba soroljuk:



- FFP1 Részecskék, amelyek nem toxikusak és nem járnak fibrózissal
- FFP2 Veszélyes vagy káros részecskék, pára és füst
- FFP3 Mérgező részecskék, pára és füst

Az alábbi táblázat segítségével kiválaszthatja a megfelelő védőmaszkot a feldolgozandó anyag alapján

SZŰRŐKIVÁLASZTÁSI SEGÉDLET	FFP1	FFP2	FFP3
Azbeszt: rövid ideig tartó munka, mintavétel			*
Cementpor	*		
Kenő folyadékok (prézelés, rajz, fúrás)		*	
Bontási falazat, kőtár, beton	*		
Felkent szigetelés (pl. üvegszál szigetelőanyagok)		*	
Bányászat		*	
Kisebb épülettakarítás	*		
Kvarcpor (kőfalazat)		*	
Csiszolás, vágás, marás, fúrás, sarokcsiszoló, fűrészelés		*	
Forrasztás, hegesztés, öntés			*
Hegesztés, alumínium anyagok			*
Fából (tölgy, bükk, trópusi fák) származó por			*

Ezen szűrőosztályok minimális követelmények, és egyszerű iránymutatásul szolgálhatnak. A maszk viselőjének felelőssége, hogy a használat előtt ellenőrizze, hogy a maszk megfelel-e a követelményeknek a veszélyes anyagokat és azok koncentrációját illetően!

LÉGZÉSVÉDELEM

	Leírás	CSE	MRM	Cikkszám	Vonalkód	Bruttó ár Ft
	<ul style="list-style-type: none"> • Csésze formájú maszk • Véd a jelenlevő portól • Szűrőosztály: FFP1 NR D • Megfelel az EN149:2001+A1:2009 előírásoknak 	3	1	750408	8717574041279	1 700
	<ul style="list-style-type: none"> • Csésze formájú maszk szeleppel • Véd a veszélyes portól • Szűrőosztály: FFP2 NR D • Megfelel az EN149:2001+A1:2009 előírásoknak 	2	1	750409	8717574041286	1 700
	<ul style="list-style-type: none"> • Csésze formájú maszk szeleppel • Véd a mérgező portól • Szűrőosztály: FFP3 NR D • Megfelel az EN149:2001+A1:2009 előírásoknak • 4 ponton állítható fejpánt 	1	1	750410	8717574042313	1 420

VÉDŐKESZTYŰK



RUGALMAS
SZŰKÍTETT
KESZTYŰSZÁR

VÁGÁSVÉDELEM A
BALKÉZEN



PUHA BŐR

202



EN 381-7 1999 Class 0 (16 m/s)
EN 388 2003 3 1 4 2
EN 420 (1994)

Bőrkesztyűk vágásvédelemmel láncfűrészek használatához

TA kesztyűket a bal kézen vágásvédelemmel látták el. A rugalmas szűkített kesztyűszár a puha bőrrel kombinálva kényelmes viseletet eredményez. Alkalmos intenzív erdészeti munkákra.

A kesztyűk megfelelő mérete

A bőségméretet a kézfej meghatározó helyén az ujjak mögötti részen, a hüvelykujj kihagyásával mérjük. Azt a kezünket mérjük, amelyikkel írunk. Hosszméret: a tenyérrész végződésétől a középső ujj csúcsáig mért érték.

Az alábbi táblázat a mért érték és a méret közötti összefüggést adja. Ha a mérés két érték között van akkor mindig a nagyobb méretet válassza.

Hossz (mm)	203	229	254	279	304
Méret	S	M	L	XL	XXL
Méret	8	9	10	11	12

VÉDŐKESZTYŰK

	Leírás	Méret	CSE (pár)	MRM	Cikkszám	Vonalkód	Bruttó ár Ft
	Kesztyű láncfűrészekhez	8/S	1	1	713651	8717574030426	6 190
		9/M	1	1	713652	8717574030433	6 190
		10/L	1	1	713653	8717574030440	6 190
		11/XL	1	1	713654	8717574030457	6 190
		12/XXL	1	1	713655	8717574030464	6 190

FEJVÉDŐK



FEJVÉDŐ		
SISAK	713515-713518	713519
Szabvány	EN397	EN397
Anyag	ABS	ABS
Belső illesztés	4 pontos, 180°-ban forgatható	4 pontos, 180°-ban forgatható
ARCVÉDELEM		
Szabvány	EN1731	EN1731
Anyag	Mattírozott acélrosta	Mattírozott acélrosta
Rács mérete	1,8 x 1,8 mm	1,8 x 1,8 mm
Fénygyengítés	35%	35%
FÜLVÉDŐ		
Szabvány	EN352-3	EN352-3
Zajcsökkentés	SNR 27	SNR 27

UV INDIKÁTOR
<p>Az egyedülálló UV indikátor jelzi, ha a sisak már nem biztonságos az UV sugárzás okozta elhasználódás miatt, és cserére szorul.</p> <p>Ez azonban azt is jelzi, ha még biztonsággal használható függetlenül a gyártás időpontjától, így nem keletkezik gazdasági vesztesége a felhasználónak!</p>

FEJVÉDŐ								
	Leírás	UV-Indikátor	Eső-védő	CSE	MRM	Cikkszám	Vonalkód	Bruttó ár Ft
	Erdészeti védőfelszerelés: Fejvédő UV indikátorral Mattírozott acélrosta Fülvédő	igen	nem	1	1	713515	8717574048773	26 590
		igen	igen	1	1	713516	8717574048933	28 540
		nem	nem	1	1	713517	8717574048940	24 070
		nem	igen	1	1	713518	8717574048957	26 020
	Erdészeti védőfelszerelés: Fejvédő UV indikátorral Mattírozott acélrosta Fülvédő	nem	nem	1	1	713519	8717574050424	12 550
	Bozótívágó védőfelszerelés: Arc- és fülvédelem Mattírozott acélrosta Fülvédő EN352-1 SNR28			1	1	713520	8717574053883	9 530

LÁBVÉDŐK



VÁGÁSVÉDETT BAKANCS

Anyag:	Bőr
Méreték	EU 39 - 48 (UK 6 - 13)
Szabvány:	EN ISO 17249:2004, EN 381 CLASS 1-2-3 Class 2 (^24 m/s)
Tulajdonság:	Vágásbiztos, orrvédővel ellátott
Ellenállás:	Olaj, zsír, különféle vegyszerek



CLASS 2



VÁGÁSVÉDETT BAKANCS

	Méret (EUR)	Méret (UK)	CSE (pár)	MRM	Cikkszám	Vonalkód	Bruttó ár Ft
	39	6	1	1	714039	8717574019254	46 900
	40	6½	1	1	714040	8717574019261	46 900
	41	7	1	1	714041	8717574019278	46 900
	42	8	1	1	714042	8717574019285	46 900
	43	9	1	1	714043	8717574019292	46 900
	44	10	1	1	714044	8717574019308	45 940
	45	10½	1	1	714045	8717574019315	46 900
	46	11	1	1	714046	8717574019322	46 900
	47	12	1	1	714047	8717574019339	46 900
48	13	1	1	714048	8717574019346	47 460	

FŰZŐK A BAKANCSHOZ

	Leírás	CSE (pár)	MRM	Cikkszám	Vonalkód	Bruttó ár Ft
	Fűző a bakancshoz Méret 39 - 43	1	1	714049	8717574049305	1 660
	Fűző a bakancshoz Méret 44 - 48	1	1	714050	8717574049312	1 660



CLASS 2



VÁGÁSBIZTOS GUMICSIZMA	
Anyag:	Természetes gumi
Néreték	EU 37 - 50 (UK 4 - 14)
Szabvány:	EN ISO 20345 .SB.E / EN ISO 17249:2004 Class 2 (24 m/s)
Tulajdonság:	Vágásbiztos, orrvédővel ellátott
Ellenállás:	Olaj, zsír, különféle vegyszerek

205

VÁGÁSBIZTOS GUMICSIZMA							
	Méret (EUR)	Méret (UK)	CSE (pair)	MRM	Cikkszám	Vonalkód	Bruttó ár Ft
	37	4	1	1	713537	8717574018615	29 910
	38	5	1	1	713538	8717574018639	29 910
	39	6	1	1	713539	8717574018653	29 910
	40	6½	1	1	713540	8717574018677	29 910
	41	7	1	1	713541	8717574018691	29 910
	42	8	1	1	713542	8717574018714	29 910
	43	9	1	1	713543	8717574018738	29 910
	44	10	1	1	713544	8717574018752	29 910
	45	10½	1	1	713545	8717574018776	29 910
	46	11	1	1	713546	8717574018790	31 350
	47	12	1	1	713547	8717574018813	29 770
	48	13	1	1	713548	8717574018837	31 350
	49	14	1	1	713549	8717574018851	29 910
	50	14½	1	1	713550	8717574018875	29 910

VÉDŐRUHÁK



A Hitachi láncfűrész és erdészeti védőruházata tökéletes védelmet nyújt a felhasználóknak. Gyártásánál a fűrészlánc gyors megállítását helyezték előtérbe. Így a munkavédelmi fejlesztések megfelelnek az EN 381-es szabványnak. Ezenkívül nagy figyelmet fordítottak a könnyű használatra, a kényelemre és az egyszerű tisztíthatóságra. A nagyon jól felszerelt Hitachi laboratóriumban lehetőség van arra, hogy

a legigényesebb felhasználók elvárásaira is megoldást találjanak. Rendszeresen kérik meg a szakmai felhasználókat, hogy teszteljék a védőruhákat a gyakorlatban. Kimagaslóan sok figyelmet fordítanak arra, hogy a késztermékek ergonomiailag, minőségileg, tartósságban és kényelemben a legtökéletesebb egyensúlyt valósítsák meg. Ennek eredménye, hogy ezek a védőruházatok a legjobb megoldást jelentik

a láncfűrészrel dolgozók számára.

A Hitachi védőruházat anyagának 49%-a pamutból, 51%-a nylonból készült. A külső felület nagyon erős, víztaszító anyag, belül pedig puha és kényelmes viseletet biztosít a felhasználók részére.

Méret	Hossz	A Magasság	B Csipőméret	C Derékbőség
S	46 - 48	164 - 182	88 - 96	76 - 84
M	50 - 52	164 - 182	96 - 104	84 - 92
L	54 - 56	170 - 188	104 - 112	92 - 100
XL	58 - 60	170 - 188	112 - 120	100 - 108
XXL	62 - 64	176 - 194	120 - 128	108 - 116
XXXL	66 - 68	176 - 194	128 - 139	116 - 124

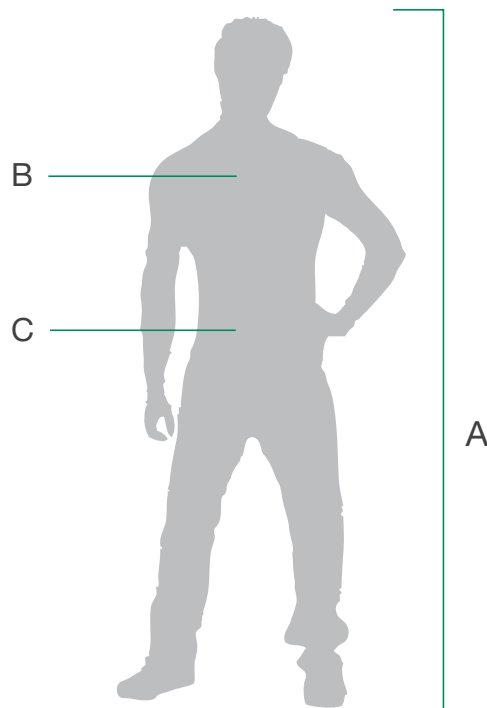

Természetesen minden modell megfelel a jelenleg érvényben lévő európai szabványoknak, hiszen az elsődleges szempont a biztonság! Az EN 381-es szabvány szerinti különböző védelmi osztályba való besorolást a munkavédelmi ruházaton egy ikon jelöli. Minden Hitachi erdészeti munkaruha mosható 60° C-ig, de nem szabad centrifugálni azt! Minden Hitachi vágásbiztos nadrág A típusú védelemmel van ellátva. Az A típusú védelem jelentése, hogy a nadrág mindkét szára 180°-ban elöl, valamint 5 cm a jobb láb belső és 5 cm a bal láb külső oldalán vágásbiztos védelemmel van ellátva.

A védelem a nadrág aljától 5 cm-re kezdődik, és a deréktől 20 cm-re végződik.

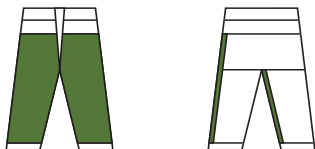

Fontos! A vágásbiztos munkavédelmi ruházat nem jelent 100%-os védelmet, és főleg nem helyettesíti a megfelelő szakképzettséget és a biztonságos munkamódszert!



Class 1



ERDÉSZETI NADRÁG

Védelem	type - A
Európai szabvány	EN 381-5, EN340: 2003
Osztály	1 = 20 m/s
Rétegek	9
Méret	S-3XL méret
Szín	Fenyőzöld/ Fluoreszkáló narancs/ Fekete



Class 1

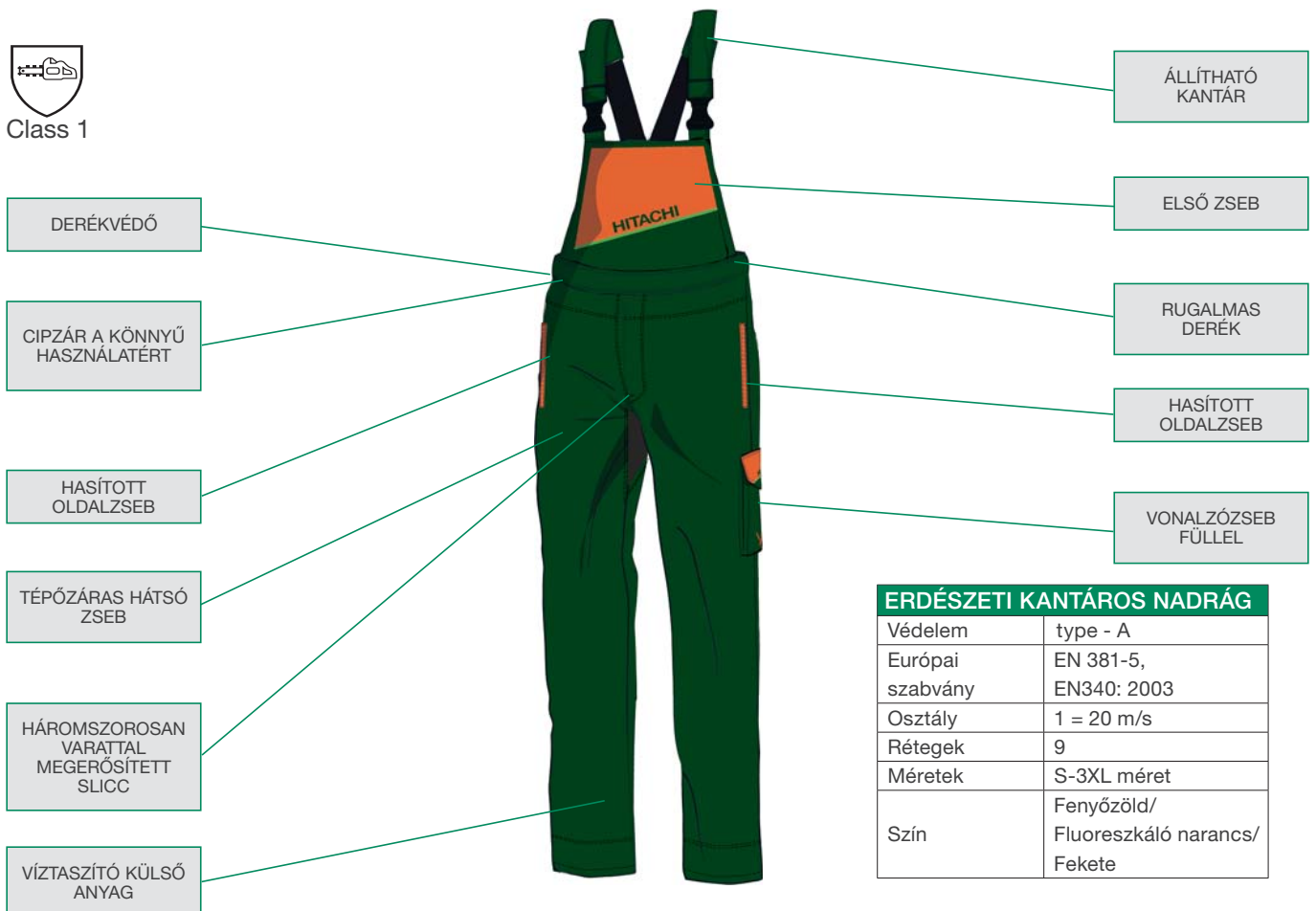

ERDÉSZETI KANTÁROS NADRÁG

Védelem	type - A
Európai szabvány	EN 381-5, EN340: 2003
Osztály	1 = 20 m/s
Rétegek	9
Méret	S-3XL méret
Szín	Fenyőzöld/ Fluoreszkáló narancs/ Fekete



Class 1

FIXALHATÓ ÖVCSAT

RUGALMAS ÖV

ZÁRHATÓ BELSŐ
ZSEB FÜLLEL

VIZTASZÍTÓ KÜLSŐ
ANYAG

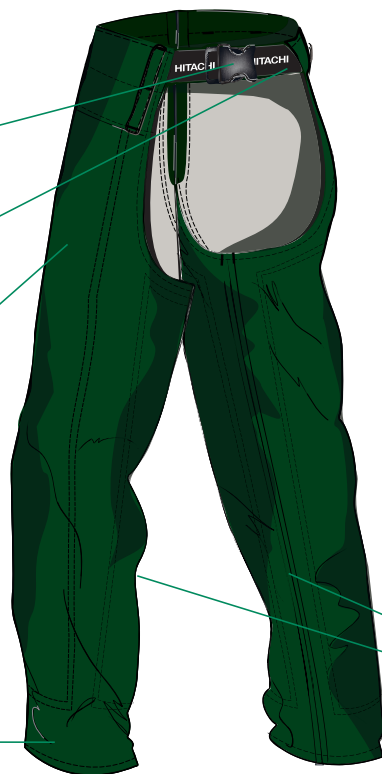







MINDKÉT
LÁBSZÁRON CIPZÁR

LÁBVÉDŐ

Védelem	A típusú
Európai szabvány	EN 381-5
Osztály	1 ^= 20 m/s
Rétegek	9
Méret	egy, univerzális
Szín	fenyőzöld/ fluoreszkáló narancs/ fekete

A Hitachi lábvédő tökéletes megoldás az alkalmi felhasználók részére. Az univerzális méret miatt általánosan használható, és optimális védelmet nyújt a felhasználóknak.

208

	Leírás	Méret	CSE	MRM	Cikkszám	Vonalkód	Bruttó ár Ft
NADRÁG							
 Class 1 	Nadrág megfelel az EN-340 előírásnak	S	1	1	713602	8717574022186	29 840
		M	1	1	713603	8717574022193	29 840
		L	1	1	713604	8717574022209	29 840
		XL	1	1	713605	8717574022216	29 840
		2XL	1	1	713606	8717574022223	29 840
		3XL	1	1	713607	8717574022230	36 200
KANTÁROS NADRÁG							
 Class 1 	Kantáros nadrág megfelel az EN-340 előírásnak	S	1	1	713612	8717574022247	32 190
		M	1	1	713613	8717574022254	32 190
		L	1	1	713614	8717574022261	32 190
		XL	1	1	713615	8717574022278	32 190
		2XL	1	1	713616	8717574022285	32 190
		3XL	1	1	713617	8717574022292	32 190
LÁBVÉDŐ							
 Class 1 	Lábvédő	1 méret	1	1	713621	8717574022308	25 740

VÉDŐRUHÁK

info@hitachi-powertools.hu

VÁGÁSBIZTOS KABÁT	
Védelem	A típusú
Európai szabvány	EN 381-5
Osztály	1 \wedge = 16 m/s
Rétegek	9
Méret	S - 3XL
Szín	Fenyőzöld / Fluoreszkáló narancs / Fekete

KABÁT VÁGÁSVÉDELEM NÉLKÜL	
Méret	S - 3XL
Szín	Fenyőzöld / Fluoreszkáló narancs / Fekete



Class 0



209

	Leírás	Méret	CSE	MRM	Cikkszám	Vonalkód	Bruttó ár Ft
VÁGÁSBIZTOS KABÁT							
 Class 0	 Vágásbiztos kabát	S	1	1	713632	8717574022315	30 760
		M	1	1	713633	8717574022322	30 760
		L	1	1	713634	8717574022339	30 760
		XL	1	1	713635	8717574022346	30 760
		2XL	1	1	713636	8717574022353	30 760
		3XL	1	1	713637	8717574022360	30 760
KABÁT VÁGÁSVÉDELEM NÉLKÜL							
 Kabát vágásvédelem nélkül	 Kabát vágásvédelem nélkül	S	1	1	713642	8717574022377	15 430
		M	1	1	713643	8717574022384	15 430
		L	1	1	713644	8717574022391	15 430
		XL	1	1	713645	8717574022407	15 430
		2XL	1	1	713646	8717574022414	15 430
		3XL	1	1	713647	8717574022421	15 430





MOTOROLAJOK

MOTOROLAJ KÉTÜTEMŰ GÉPEKHEZ

	Leírás	Kiszere- lés	CSE	MRM	Cikkszám	Vonalkód	Bruttó ár Ft
	<p>A Hitachi félszintetikus olaja a kétütemű motorok speciális kenőanyaga, amely védi a motort, és biztosítja a legjobb kenést. Ez a speciális olaj tisztítja a kipufogórendszert, és minimálisra csökkenti a károsanyag-kibocsátást.</p>	100 ml	1	1	714811	8717574017854	560
		1 liter	1	1	714813	8717574023640	2 230
		1 liter + 100 ml	1	1	714819	8717574033397	2 510

211

MOTOROLAJ NÉGYÜTEMŰ GÉPEKHEZ 10W40



	Leírás	Kiszere- lés	CSE	MRM	Cikkszám	Vonalkód	Bruttó ár Ft
	<p>A Hitachi 10W-40 motorolaj modern, univerzális és gazdaságos készítmény, mely egy kiváló minőségű, szintetikus alapanyagú olaj, melyben jól kiegyensúlyozottan vannak jelen az adalékanyagok, hogy a lehető legjobb tulajdonságokkal rendelkezzen.</p>	1 liter	1	1	714818	8717574021691	2 150

Speciális adagoló az 1 literes kiszereklesű dobozokon.



LÁNCKENŐ OLAJ

A Hitachi lánckolaj mindenben kielégíti a lánckűrészkek speciális igényeit, biztosítja a lánck megfelelő kenését, megakadályozza annak túlmelegedését, csökkenti kopását.

LÁNCKENŐ OLAJ							
	Leírás	Kisze- relés	CSE	MRM	Cikkszám	Vonalkód	Bruttó ár Ft
	A részben szintetikus lánckolaj kiváló minőségű, kitűnő kenési és tapadási tulajdonságokkal rendelkező olaj.	1 liter	1	1	714814	8717574021677	1 580
		5 liter	1	1	714815	8717574021684	5 910
	Biológiailag lebomló lánckolaj. Környezetbarát, biológiailag lebomló lánckolaj, kitűnő kenési és tapadási tulajdonságokkal rendelkezik.	1 liter	1	1	714816	8717574017878	1 990
		5 liter	1	1	714817	8717574017885	8 080

VÁGÓOLAJ							
	Leírás	Kisze- relés	CSE	MRM	Cikkszám	Vonalkód	Bruttó ár Ft
	Vágóolaj Klór-mentes, univerzális, átlagos viszkozitású Minimális ködképződés Nagy vágási teljesítmény Növeli a szerszám élettartamát Javasolt alkalmazás: fúrás, marás, menetfúró, menetvágó, lyukasztás, fűrészelés	400 ml spray	1	1	712073	8717154657487	4 720
		500 ml	1	1	714842	8717574051896	rendelésre
		1 liter	1	1	712072	8717572819680	4 720

TISZTÍTÓ

	Leírás	Kiszere- lés	CSE	MRM	Cikkszám	Vonalkód	Bruttó ár Ft
	Általános tisztító Kiválóan alkalmas zsírtalanításra Gyorsan elpárolog	300 ml spray	1	1	714805	8717574001112	1 200

GYANTA OLDÓSZER



	Leírás	Kiszere- lés	CSE	MRM	Cikkszám	Vonalkód	Bruttó ár Ft
	Feloldja a gyantát, és tisztán tartja a vágót Keni a fém vágóélet Elpusztítja a lehetséges baktériumokat	400 ml spray	1	1	714841	8717574033755	1 570

ZSÍR



	Leírás	Kiszere- lés	CSE	MRM	Cikkszám	Vonalkód	Bruttó ár Ft
	Magas minőségű kenőzsír Kiválóan alkalmas a nagyfordulatú gépek kenéséhez: sarokcsiszolókhöz, bozótvágókhöz, sövényvágókhöz	100 gr	1	1	714833	8717574050257	1 640

ÜZEMANYAGKANNÁK



ÜZEMANYAGKANNÁK						
	Leírás	CSE	MRM	Cikkszám	Vonalkód	Bruttó ár Ft
	5 literes Hagyományos átlátszó üzemanyagkanna, szabványos kiöntőcsővel, UN/BAM engedéllyel, TÜV által jóváhagyott.	1	1	714821	8717574019377	1 930
	5 / 3 literes Kombinált, dupla, átlátszó profi kanna az üzemanyag és a lánckenőolaj szállításához, UN/BAM engedéllyel, TÜV által jóváhagyott, szabványos kiöntőcsővel.	1	1	714822	8717574019384	7 240

214

TÖLTŐRENDSZEREK						
	Leírás	CSE	MRM	Cikkszám	Vonalkód	Bruttó ár Ft
MEGAKADÁLYOZZA A MELLÉÖNTÉST ÉS A TÚLCSORDULÁST						
	Benzinhez	1	1	714826	8717574019391	5 320
	Olajhoz	1	1	714827	8717574019407	5 320

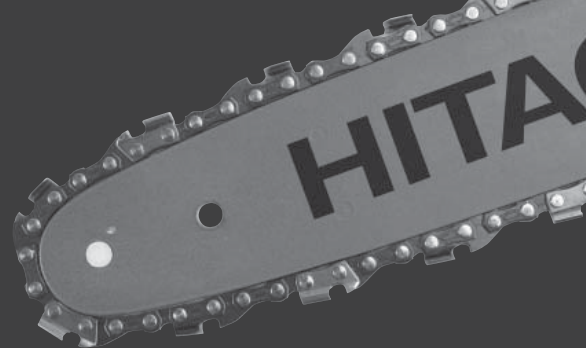

LÁNCOK



Minden Hitachi láncra jellemző, hogy speciálisan ötvözött acélból készült. Ez különösen nagy keménységgel és kopásállósággal jellemezhető. Az összes Hitachi lánc vágószemei ipari krómréteggel vannak bevonva. Ez az eljárás egy tartósabb élmínőséget eredményez. Ezek a láncok

természetesen felhasználásra készek, gyárilag élezettek, csak ki kell csomagolni, felszerelni a gépre, és máris dolgozhat vele.

A Hitachi láncok szegecsei gyárilag egy hipoid kenőanyaggal kenve lettek, hogy a szemkopás miatti törésveszély a minimálisra csökkenjen.

	Lánc- osztás (inch)	Vezető- szem (mm/inch)	Hossz (cm/inch)	Szemek száma	CSE	MRM	Cikkszám	Vonalkód	Bruttó ár Ft
	1/4" LP	1,3 (.050")	25 (10")	60	1	1	781110	8717574035100	4 370
	3/8" LP	1,3 (.050")	25 (10")	40	1	1	781120	8717574021301	2 920
	3/8" LP	1,3 (.050")	30 (12")	45	1	1	781122	8717574021318	3 140
	3/8" LP	1,3 (.050")	35 (14")	52	1	1	781124	8717574021325	3 680
	3/8" LP	1,3 (.050")	40 (16")	57	1	1	781126	8717574021332	4 060
	.325" NK	1,3 (.050")	33 (13")	56	1	1	781133	8717574021349	3 750
	.325" NK	1,3 (.050")	38 (15")	64	1	1	781135	8717574021356	4 270
	.325" NK	1,3 (.050")	40 (16")	66	1	1	781136	8717574021363	4 540
	.325" NK	1,3 (.050")	45 (18")	72	1	1	781138	8717574021370	4 850
	.325" NK	1,3 (.050")	50 (20")	78	1	1	781140	8717574033236	5 330



215

	Lánc- osztás (inch)	Vezető- szem (mm/inch)	Hossz (cm/inch)	Szemek száma	CSE	MRM	Cikkszám	Vonalkód	Bruttó ár Ft
	.325" NK	1,3 (.050")	30,5 (100 ft)	1848	1	1	781193	8717574021462	111 610

Kombinált csomag - lánc és láncvezető egyben

A Hitachi többet kínál, mint más: egy csomagban kapható lánc és vezetőlemez a különböző fűrészgépekhez.

Minden Hitachi láncvezető orrkerékkel van ellátva.

	Lánc- osztás (inch)	Vezető- szem (mm/inch)	Hossz (cm/inch)	Szemek száma	CSE	MRM	Cikkszám	Vonalkód	Bruttó ár Ft
	3/8" LP	1,3 (.050")	30 (12")	45	2	1	781232	8717574021387	6 170
	3/8" LP	1,3 (.050")	35 (14")	52	2	1	781234	8717574021394	6 810
	3/8" LP	1,3 (.050")	40 (16")	57	2	1	781236	8717574021400	6 590
	.325" NK	1,3 (.050")	33 (13")	56	2	1	781243	8717574021417	9 370
	.325" NK	1,3 (.050")	38 (15")	64	2	1	781245	8717574021424	10 060
	.325" NK	1,3 (.050")	40 (16")	66	2	1	781246	8717574021431	10 060
	.325" NK	1,3 (.050")	45 (18")	72	2	1	781248	8717574021448	10 370
	.325" NK	1,3 (.050")	50 (20")	78	2	1	781250	8717574033243	12 000

LÁNCFŰRÉSZTÁSKA

	Leírás	CSE	MRM	Cikkszám	Vonalkód	Bruttó ár Ft
	<ul style="list-style-type: none"> Erős láncfűrész táskával fogantyúval és vállpánttal Széles nyílás a tetején, két cipzár A táskát ponyvából készült: erős, rugalmas, vízálló és könnyű a tisztítása Két belső rugalmas zseb, láncfűrészolaj és 2-ütemű olaj tárolására Zseb a karbantartó szerszámok tárolására A teljes belső hossza 82 cm Alkalmas minden Hitachi láncfűrészhez, beleértve a CS51-et is 	1	1	711008	8717574049589	12 390



A CS51EAP láncfűrész táskában

LÁNCOK LÁNCFŰRÉSZEKHEZ

LÁNCÉLEZŐK



Láncreszelők

A Hitachi láncreszelőket Svájcban gyártják, és a megfelelő keménység érdekében krómacélból készülnek. Egy speciális hőkezelésnek köszönhetően igen hosszú élettartamuk van.

A gyors és hatékony használat érdekében a gömbölyű reszelők duplán vágó fogazattal vannak ellátva teljes hosszúságban.

A normál foggeometria precíz vágást / reszelést és ugyanakkor nagyon jó reszelékeltávolítást tesz lehetővé.

A Hitachi laposreszelő szélei egy fog nélküli lekerekített részben végződnek, hogy használatkor ne károsítsa a mélységállítót.

A kónuszos végződéshez könnyen használható a markolat, és könnyen kiszerezhető, ha a reszelő már elkopott.

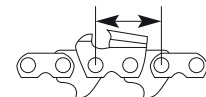

A gömbölyű reszelőből több méret is rendelkezésre áll, így kiválaszthatjuk az adott láncnak legjobban megfelelőt.







$$L : 2 = \text{PITCH}$$



Fog	Ø inch	Ø mm
1/4"	5/32"	4,0
.325"	11/64" - 3/16"	4,5 - 4,8
3/8"	13/64" - 7/32"	5,2 - 5,5
.404"	7/32"	5,5

217

	Leírás	Ø mm (inch)	CSE	MRM	Cikkszám	Vonalkód	Bruttó ár Ft
	Gömbölyű reszelő Hossza = 200 mm	4,0 (5/32")	3	4	781271	8717574047936	1 700
			12	1	781272	8717574047943	6 360
		4,5 (11/64")	3	4	781273	8717574047950	1 700
			12	1	781274	8717574047967	6 360
		4,8 (3/16")	3	4	781275	8717574047974	1 700
			12	1	781276	8717574047981	6 360
		5,2 (13/64")	3	4	781277	8717574047998	1 700
			12	1	781278	8717574048001	6 360
		5,5 (7/32")	3	4	781279	8717574048018	1 700
			12	1	781280	8717574048025	6 360

	Leírás	Hossz (mm)	CSE	MRM	Cikkszám	Vonalkód	Bruttó ár Ft
	Laposreszelő	150	2	4	781281	8717574048032	3 150
			12	1	781282	8717574048049	16 600

	Leírás	Ø mm (inch)	CSE	MRM	Cikkszám	Vonalkód	Bruttó ár Ft
	3 darabos szett: 2 gömbölyű reszelő 1 reszelőmarkolat szárnyakkal, melyek 25° és 30° -ban mutatják a reszelési szöget	4,0 (5/32")	3	1	781285	8717574048056	2 000
		4,5 (11/64")	3	1	781286	8717574048063	2 000
		4,8 (3/16")	3	1	781287	8717574048070	2 000
		5,2 (13/64")	3	1	781288	8717574048087	2 000
		5,5 (7/32")	3	1	781289	8717574048094	2 000

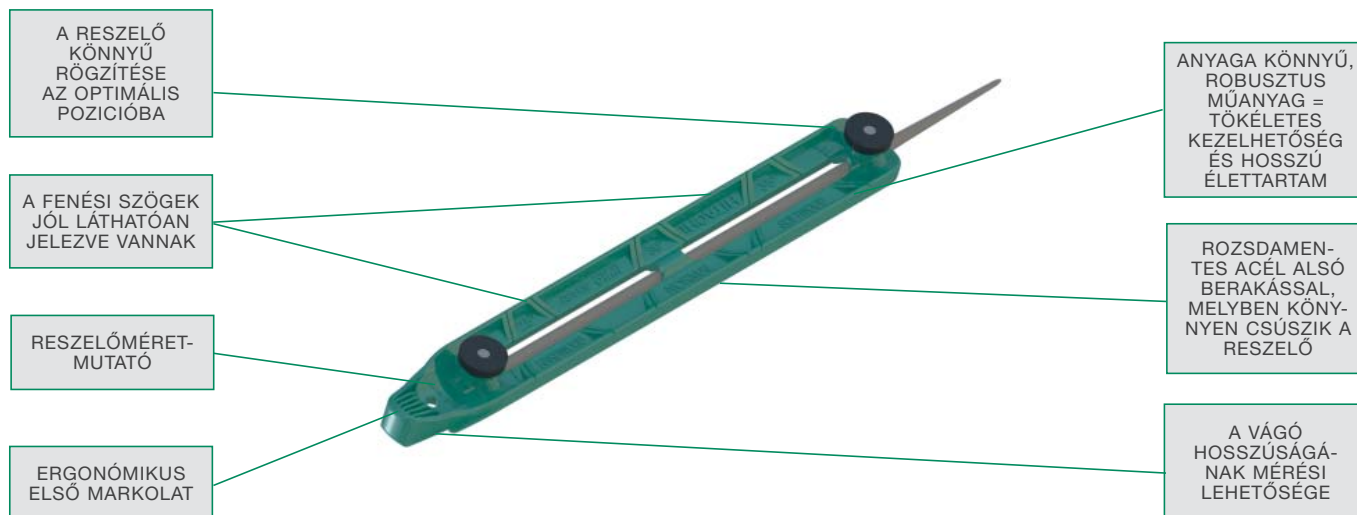

	Leírás	Hossz (mm)	CSE	MRM	Cikkszám	Vonalkód	Bruttó ár Ft
	2 darabos szett: 1 laposreszelő 1 reszelőmarkolat	150	2	1	781290	8717574048100	2 480



A Hitachi profi favágóknak készített reszelőcsomag tartalmazza a lényeges tartozékokat, melyekre szükségük lehet a lánc élesen tartásához:

- egy gömbölyűreszelő
- egy innovatív vezető
- egy markolat

A reszelővezető a reszelőt a megfelelő magasságban tartja, és jelzi a helyes élezési szöget. Figyelem: a vezető méretének meg kell egyeznie a gömbölyű reszelő méretével.

	Leírás	Ø mm (inch)	CSE	MRM	Cikkszám	Vonalkód	Bruttó ár Ft
	3 darabos készlet: 1 gömbölyű reszelő a fenéshez 1 vezető 1 reszelőmarkolat szárnyakkal, melyek 25° és 30° -ban mutatják a reszelési szöget	4,0 (5/32")	3	1	781291	8717574048254	3 800
		4,5 (11/64")	3	1	781292	8717574048261	3 800
		4,8 (3/16")	3	1	781293	8717574048278	3 800
		5,2 (13/64")	3	1	781294	8717574048285	3 800
		5,5 (7/32")	3	1	781295	8717574048292	3 800

DAMILFEJEK



A félautomata Hitachi nyírófejeket kiváló minőségű ütészálló műanyagból készítik. Speciális kialakításuk ellenáll a károsodásoknak, így hosszú élettartammal rendelkeznek. Kapható Ø 109 Ø 130 és Ø 160 mm-es átmérőben, tartalmazzák az adaptert és a vágódamilt.

- Két oldalas damilfej komplett menetes adapterrel
- Nagy kapacitású orsó: a Ø 130 mm-es damilfejre 10 m Ø 2,4mm-es damil tekerhető
- Nagyon jól kiegyensúlyozott a teljes forgási tartományban
- Praktikus és erős
- Nagy rugalmasságú rugó- jobb damilfogyasztás-szabályozás

ORSÓ KAPACITÁSA			
Ø (mm)	109 mm	130 mm	160 mm
1,6	12 m		
2,0	9 m		
2,4	5,5 m	10 m	17,6 m
2,7		8 m	14,2 m
3,0		6 m	12,8 m
3,3		5,5 m	10,6 m
3,5		4,5 m	10,2 m

	Ø mm	Csatlakozás	Gép	Standard damil-hossz (m)	CSE	MRM	Cikkszám	Vonalkód	Bruttó ár Ft
	109	M8x1,25 RH F	< 33 cc	3,5	1	1	781301	8717574034011	4 680
	109	M8x1,25 LH F	< 33 cc	3,5	1	1	781302	8717574034028	4 280
	109	M10x1,25 LH F	< 33 cc	3,5	1	1	781303	8717574034035	4 680
	130	M8x1,25 LH F	≥ 33 cc	4,0	1	1	781306	8717574034042	5 260
	130	M10x1,25 LH F	≥ 33 cc	4,0	1	1	781307	8717574034059	5 050
	160	M10x1,25 LH F	≥ 40 cc	5,0	1	1	781309	8717574034066	8 740
	160	M12x1,75 LH F	≥ 40 cc	5,0	1	1	781310	8717574054279	8 740

Minden damilfej ø 2,40 mm damillal feltöltve van szállítva

ALUMÍNIUM DAMILFEJ



Alumínium damilfej előre darabolt damilhoz

A Hitachi alumínium damilfejek könnyen újratölthetők az elődarabolt damilokkal. Különösen a fogazott damilokhoz lett kifejlesztve. Az alumínium fejrészbe két típusú fogazott damilt lehet használni: 3,0 és 4,5 mm-eset. Természetesen használható hozzá minden más típusú damil is (kerek, négyzetes, csavart) 1,6 és 5,0 mm között.

A 104 mm átmérőjű fej megbízható és könnyű. Felszerelése a fűkaszákra a késrögzőt csavarral és a csomagban található adapterrel történik.

A damil gyors cseréje, mindössze 5 másodperc, szerszámra nincs szükség!

Hitachi fogazott sorozat

Forradalom a vágási technológiában!

Az extrém nagy vágóerő a fogazatnak köszönhető, így kiváló a gyomok és vastag növények vágásához. Nagyon éles fogazata tiszta vágást eredményez. A damil különleges mechanikai tulajdonságával lehetővé teszi, hogy a fogak ellenálljanak a rázkódásnak és az intenzív használatnak.

A hagyományos damilfejek fedele légörvényt és ezzel hangos sziszegést okoz. Ez nagyobb motorteljesítményt igényel, emiatt nagyobb a zaj és a légszennyezés is. Végül ez a damil gyorsabb fáradását és korai gyengülését okozza.

A Hitachi fogazott damilok tökéletesen vízszintesek és stabilak maradnak. A kisebb légellenállás a motor kisebb terhelését jelenti. Kisebb a zaj és a légszennyezés, kisebb a sziszegés, kevésbé kopnak a motoralkatrészek.

A damillal adódó kevesebb probléma megnöveli a tartósságot, és lecsökkenti az állásidőt.

A fogazott damilokkal tiszta sík vágást végezhetünk. Ha kerek damilokat használunk, jól észrevehető az eredmény a felhasználó ruházatán. Fogazott damilokat használva lényegesen csökken a szórás, és sokkal jobb eredményt tudunk elérni.

Előnyei:

- gyorsan vág nehéz körülmények között is
- sokkal erősebb vágóerő, mint a sima damiloknál
- csendesebb, mint a normál damilok

ALUMÍNIUM DAMILFEJEK

	Leírás	CSE	MRM	Cikkszám	Vonalkód	Bruttó ár Ft
	Alumínium fej Ø104 mm 8 x fogazott damil 260 mm Gyűrű 25,4 x 20 mm Gyűrű 30 x 8, 10, 12, 16 mm Csavaranya M10 x 1,25 LH	15	1	781321	8717574035049	12 600

ELŐDARABOLT FOGAZOTT DAMILOK

	Méret (mm)	Hossz (m)	CSE	MRM	Cikkszám	Vonalkód	Bruttó ár Ft
	3,00	0,26	35	1	781401	8717574033670	2 410
	3,50	0,26	25	1	781402	8717574033687	2 410
	4,00	0,26	20	1	781403	8717574033694	2 410
	4,50	0,26	15	1	781404	8717574033700	2 410

FOGAZOTT DAMILOK

	Méret (mm)	Hossz (m)	Tömeg (gr.)	CSE	MRM	Cikkszám	Vonalkód	Bruttó ár Ft
	3,00	37	330	1	1	781411	8717574033717	4 400
	3,50	27	330	1	1	781412	8717574033724	4 400
	4,00	21	330	1	1	781413	8717574033731	4 400
	4,50	16	330	1	1	781414	8717574033748	4 400

DAMILOK

Hitachi damilkínálat

A Hitachi magas minőségű kopoliamid damiljai a piacon kapható damilok élvonalába tartoznak. A kerek és szögletes damilok anyaga erős, kemény, magas kopásállóságú, így egyaránt használhatóak gyomnövények, vastag szárú növényzet, valamint bokrok és cserjék vágására.

A csavart damilok alakjuknak köszönhetően kiemelkedő aerodinamikai tulajdonságokkal rendelkeznek, ezáltal:

- akár 15%-kal csökkenhet a zajszint,
- kevesebb rezgést keltenek, ami kíméli a gépet és a felhasználót
- a kisebb légellenállásnak köszönhetően a motor előbb éri el a kívánt sebességet.



SZÍNKÓD

Hogy gyorsan és könnyen megtalálja az Önnek megfelelő damilt, a Hitachi színkóddal jelöli damiljainak átmérőjét:

Átlátszó	1,3 mm
Kék	1,6 mm
Zöld	2,0 mm
Narancs	2,4 mm
Piros	2,65 mm
Sárga	3,0 mm
Fekete	3,3 mm





Az alábbi táblázatokban a tömegek csak megközelítő értékek és változhatnak a megengedett tűrés függvényében.



ELŐDARABOLT DAMILOK							
	Méret (mm)	Hossz (m)	CSE	MRM	Cikkszám	Vonalkód	Bruttó ár Ft
KEREK							
	3,0	0,425	28	1	781018	8717574033427	2 300

Használható a Hitachi / Tanaka CH-100 alumínium fejhez.

DAMILOK BLISZTEREZVE

	Méret (mm)	Hossz (m)	Tömege (gr)	CSE	MRM	Cikkszám	Vonalkód	Bruttó ár Ft
KEREK								
	1,3	15	23	1	1	781091	8717574025903	600
	1,6	15	34	1	1	781092	8717574026177	590
	2,0	15	54	1	1	781001	8717574018899	680
	2,0	62	226	1	1	781002	8717574018905	2 030
	2,0	126	453	1	1	781003	8717574018912	3 470
	2,4	15	77	1	1	781004	8717574018929	710
	2,4	44	226	1	1	781005	8717574018936	1 810
	2,4	88	453	1	1	781006	8717574018943	2 950
	2,7	15	94	1	1	781007	8717574018950	860
	2,7	36	226	1	1	781008	8717574018967	1 810
	2,7	72	453	1	1	781009	8717574018974	2 950
	3,0	15	121	1	1	781010	8717574018981	790
	3,0	28	226	1	1	781011	8717574018998	1 630
	3,0	56	453	1	1	781012	8717574019001	2 960
	3,3	23	226	1	1	781013	8717574021189	1 780
3,3	46	453	1	1	781014	8717574021196	3 200	
SZÖGLETES								
	2,0	15	68	1	1	781021	8717574019018	790
	2,0	50	226	1	1	781022	8717574019025	1 970
	2,0	99	453	1	1	781023	8717574019032	3 200
	2,4	15	98	1	1	781024	8717574019049	780
	2,4	34	226	1	1	781025	8717574019056	1 710
	2,4	69	453	1	1	781026	8717574019063	3 200
	2,7	15	120	1	1	781027	8717574019070	980
	2,7	28	226	1	1	781028	8717574019087	1 970
	2,7	56	453	1	1	781029	8717574019094	3 470
	3,0	15	154	1	1	781030	8717574019100	980
	3,0	22	226	1	1	781031	8717574019117	1 660
	3,0	44	453	1	1	781032	8717574019124	2 770
	CSAVART							
	2,0	15	50	1	1	781041	8717574019131	680
	2,0	63	185	1	1	781042	8717574019148	1 820
	2,0	126	370	1	1	781043	8717574019155	3 060
	2,4	15	65	1	1	781044	8717574019162	860
	2,4	44	185	1	1	781045	8717574019179	1 970
	2,4	88	370	1	1	781046	8717574019186	3 240
	2,7	15	75	1	1	781047	8717574019193	960
	2,7	36	185	1	1	781048	8717574019209	1 970
	2,7	72	370	1	1	781049	8717574019216	3 360
	3,0	15	96	1	1	781050	8717574019223	1 200
	3,0	28	185	1	1	781051	8717574019230	2 030
	3,0	56	370	1	1	781052	8717574019247	3 360
	3,3	23	185	1	1	781053	8717574021202	2 070
	3,3	46	320	1	1	781054	8717574021219	3 640
	4,0	32	370	1	1	781055	8717574049688	3 640

DAMILOK TEKERCSEBEN - GAZDASÁGOS KISZERELÉS

	Méret (mm)	Hossz (m)	Tömege (gr)	CSE	MRM	Cikkszám	Vonalkód	Bruttó ár Ft
KEREK								
	2,4	262	1350	1	1	781062	8717574025910	8 930
	2,4	437	2250	1	1	781063	8717574025927	14 040
	2,7	215	1350	1	1	781064	8717574025934	8 930
	2,7	358	2250	1	1	781065	8717574025941	14 040
	3,0	168	1350	1	1	781066	8717574025958	8 930
	3,0	279	2250	1	1	781067	8717574025965	14 040
	3,3	139	1350	1	1	781068	8717574025972	8 930
	3,3	231	2250	1	1	781069	8717574025989	14 040
SZÖGLETES								
	2,4	206	1350	1	1	781072	8717574026023	8 700
	2,4	343	2250	1	1	781073	8717574026030	14 040
	2,7	169	1350	1	1	781074	8717574026047	8 700
	2,7	181	2250	1	1	781075	8717574026061	14 040
	3,0	132	1350	1	1	781076	8717574026078	8 700
	3,0	219	2250	1	1	781077	8717574026085	14 040
	CSAVART							
	2,4	262	1125	1	1	781082	8717574026092	8 700
	2,4	437	1875	1	1	781083	8717574026108	13 810
	2,7	215	1125	1	1	781084	8717574026115	8 700
	2,7	358	1875	1	1	781085	8717574026122	13 810
	3,0	168	1125	1	1	781086	8717574026139	8 700
	3,0	279	1875	1	1	781087	8717574026146	13 810
	3,3	139	1125	1	1	781088	8717574026153	8 700
	3,3	231	1875	1	1	781089	8717574026160	13 810

KÖRNYEZETBARÁT DAMILOK

A Hitachi elkötelezett vállalat a környezetvédelem, a fenntartható környezet és társadalom tekintetében. A cég folyamatosan keresi azokat az egyre újabb megoldásokat, amelyek csökkentik az emberi tevékenység környezetterhelését.

Damilok csökkentett környezetterheléssel

A Hitachi egyik ilyen találmánya a környezetben lebomló damilsorozat. Ezen damiloknak egyedüli a kémiai összetétele: egy ásványi eredetű polimér adalékanyaggal készülnek, melynek fotó- és termikus tulajdonságai lehetővé teszik az oxo-biológiai lebontást. Az így kifejlesztett damil majdnem hasonló tulajdonságokkal bír, mint a hagyományos.

Oxo-bió lebomlás

A lebomlási folyamat a mikroorganizmusoknak köszönhető, és a környezetre nézve ártalmatlan. A lebomlás három folyamatban történik:

1. Fotóoxidáció:

az első 36 hónapban az UV sugárzás hatására a damil lebomlik kisebb részekre

2. Termóoxidáció:

a termóoxidáció második lépcsője 42 hónapig tart a hőmérséklet változások és a meleg hatására.

3. Bioasszimiláció

a talajban levő mikroorganizmusok gondoskodnak a lebomlásról.

A teljes folyamat 5 - 20 év között zajlik le, és a lebomlás természetesen az éghajlati körülmények függvénye.



Összevetve a hagyományos damilokkal, amelyek többszáz év alatt bomlanak csak le, ezek a damilok egy fontos lépést jelentenek a fenntartható környezet irányában.

Csomagolás



Nemcsak a damilok környezetkímélők, hanem a csomagolásuk is. Mindkét csomagolási formának a csomagolóeszközei tömörített fakeverékből készülnek, így teljes mértékben környezetkímélők.



DAMILOK - OXO-BIO LEBOMLÓ SZOROZAT

	Méret (mm)	Hossz (m)	Tömeg (gr.)	CSE	MRM	Cikkszám	Vonalkód	Bruttó ár Ft
KEREK								
  	1,30	15	21	1	1	781421	8717574050899	1 020
	1,60	15	32	1	1	781422	8717574050905	1 080
	2,00	15	51	1	1	781423	8717574050912	1 170
	2,40	15	73	1	1	781424	8717574050929	1 290
	2,70	12	69	1	1	781425	8717574050936	1 290
	3,00	10	74	1	1	781426	8717574050943	1 290

DAMILOK - OXO-BIO LEBOMLÓ SZOROZAT

	Méret (mm)	Hossz (m)	Tömeg (gr.)	CSE	MRM	Cikkszám	Vonalkód	Bruttó ár Ft
KEREK								
  	2,00	379	1300	1	1	781431	8717574050950	10 630
	2,00	628	2100	1	1	781432	8717574050967	14 460
	2,40	264	1300	1	1	781433	8717574050974	10 630
	2,40	439	2100	1	1	781434	8717574050981	14 460
	2,70	216	1300	1	1	781435	8717574050998	10 630
	2,70	360	2100	1	1	781436	8717574051001	14 460
	3,00	169	1300	1	1	781437	8717574051018	10 630
	3,00	281	2100	1	1	781438	8717574051025	14 460

FÖLDFÚRÓSZÁRAK

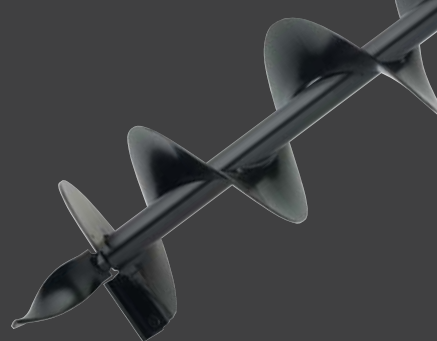

FÖLDFÚRÓSZÁRAK								
	Ø (mm)	Teljes hossz (mm)	Spirálhossz (mm)	CSE	MRM	Cikkszám	Vonalkód	Bruttó ár Ft
	55	1100	660	1	1	714001	8717574017892	49 160
	80	1100	660	1	1	714002	8717574017908	54 580
	100	1100	660	1	1	714003	8717574017915	55 570
	120	1100	660	1	1	714004	8717574017922	56 780
	150	1100	660	1	1	714005	8717574017939	62 250
	200	1100	660	1	1	714006	8717574017946	66 460
	250	1100	660	1	1	714007	8717574017953	74 250
	300	1100	660	1	1	714008	8717574017960	81 790

TOLDÓSZÁR							
	Ø (mm)	Teljes hossz (mm)	CSE	MRM	Cikkszám	Vonalkód	Bruttó ár Ft
	45	600	1	1	714026	8717574018097	27 780

TOKMÁNYOK							
	Ø (mm)	CSE	MRM	Cikkszám	Vonalkód	Bruttó ár Ft	
	1 - 13	1	1	714027	8717574018592	35 230	
	3 - 16	1	1	714028	8717574020090	47 480	







CSAPSZEGEK								
	Ø (mm)	Teljes hossz (mm)	Spirálhossz (mm)	CSE	MRM	Cikkszám	Vonalkód	Bruttó ár Ft
	8	52	45	2	1	714025	8717574018080	800

A fúrószárok élettartamát növelhetjük a vágóélek és központfúrók cseréjével:



TARTOZÉKOK A FÖLDFÚRÓSZÁRAKHOZ							
	Leírás	Melyik fúrószárhoz	CSE	MRM	Cikkszám	Vonalkód	Bruttó ár Ft
	Vágóél	55 / 80	1	1	714012	8717574017984	3 630
	Vágóél	100	1	1	714013	8717574017991	3 860
	Vágóél	120	1	1	714014	8717574018004	3 970
	Vágóél	150	1	1	714015	8717574018011	4 040
	Vágóél	200	1	1	714016	8717574018028	4 310
	Vágóél	250	1	1	714017	8717574018035	4 620
	Vágóél	300	1	1	714018	8717574018042	4 950
Minden vágóélhez tartalék csavar és anya							
	Központfúró	55	1	1	714021	8717574018059	9 050
	Központfúró	80 - 150	1	1	714022	8717574018066	11 310
	Központfúró	200 - 300	1	1	714023	8717574018073	13 770

NAGYNYOMÁSÚ MOSÓK



	Leírás	CSE	MRM	Cikkszám	Vonalkód	Bruttó ár Ft
	Tisztítókefe	1	1	335651	4549115035584	3 250
	Forgókefe	1	1	335652	4549115035591	5 200
	Járólaptisztító	1	1	336412	4549115057869	6 530
	45°-os szórófej	1	1	335654	4549115035614	3 910
	Csatornatisztító	1	1	336414	4549115057883	3 980
	Forgatható szórófej	1	1	336413	4549115057876	3 610

Használható a Hitachi következő gépeihez: AW100/AW130/AW150 valamint más márkákhoz





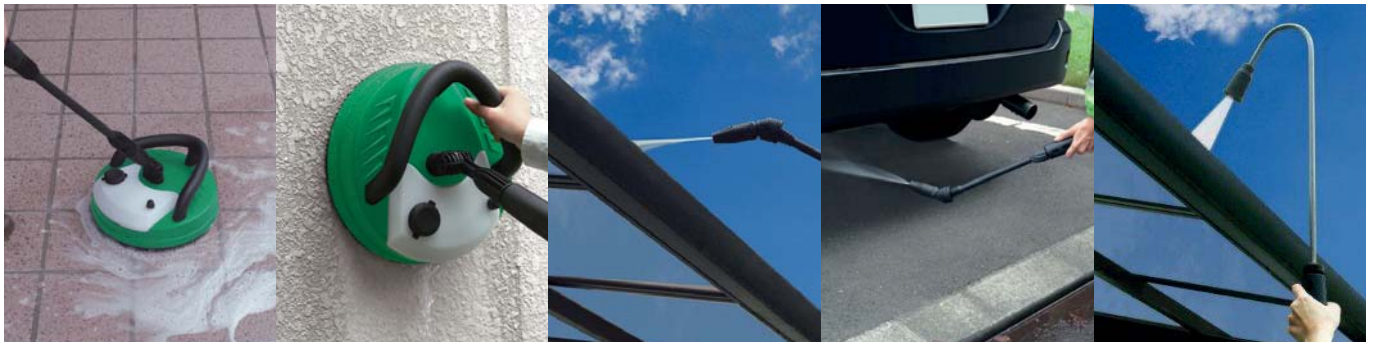



	Leírás	CSE	MRM	Item number	Vonalkód	Bruttó ár Ft
	10 m-es nyomócső	1	1	335657	4549115035621	7 060
	7 m-es lefolyótisztító	1	1	335653	4549115035607	7 530
	Szívócső szűrővel, csak a szifonfunkcióval használható AW130 és AW150	1	1	335817	4549115039650	23 210









Használható a Hitachi következő gépeihez: AW100/AW130/AW150 valamint más márkákhoz



KERTI SZERSZÁMOK





SPECIÁLIS JELÖLÉSEK



	Az olló teste a legkiválóbb minőségű kovácsolt acélból készült
	A pengék utólagosan krómozottak a korrozóvédelem végett, ami garantálja a kéziszerszám hosszú munkabírását és a hosszantartó éltartást, valamint a tökéletes vágást
	A pengének tapadásmentes (Xylan) bevonata van, melyet nagyon könnyű tisztítani, és rozsdásodásmentes
	Az anyagnak kiváló a rugalmassága, a gyártás a legmagasabb minőséget garantálja folyamatos használat közben is
	GS (Ellenőrzött biztonság) hitelesített. Egy független tesztlaboratórium megerősítette, hogy a termék megfelel az előírt biztonsági követelményeknek; ebből az alkalomból egy részletes gyártási mintaellenőrzés és gyártásszupervíziót végeztek.
	KWF Profeszionális termékek, melyek a KWF (Erdészeti és Erdőmérnöki Technikum Kuratóriuma) által teszteltek, és megfelelnek a legutolsó technikai követelményeknek.
	Egyéni technikai jellegzetességek a KWF által teszteltek.
	A KWF tagja a hitelesített és EU bejelentett Német Mezőgazdasági és Erdőgépezési Teszt Centernek. A KWF funkcionalitást és teljesítményt határoz meg. A környezeti kompatibilitás, biztonsági és egészségügyi témák különleges megfontolás alá esnek







	Leírás	Hossz (mm)	Tömeg (gr)	CSE	MRM	Cikkszám	Vonalkód	Bruttó ár Ft
 	<ul style="list-style-type: none"> • Univerzális metszőolló • Élő, egészséges fákhöz • Felhasználóbarát a kis tömege és kézreálló kiképzése miatt • Mélyen kiképzett nedvbarázda • Őnzáró anya, hogy használat közben elkerülje a véletlenszerű meglazulást 	215	225	1	1	713901	8717574022575	10 550
 	<ul style="list-style-type: none"> • Profeszionális metszőolló cserélhető pengével • Élő, egészséges fákhöz • Öntött, műanyag markolat • Egtronómiaailag kézreálló markolat a felhasználó kényelméért • Mélyen kiképzett nedvbarázda • Őnzáró anya, hogy használat közben elkerülje a véletlenszerű meglazulást • Integrált vágórész a vékony drótok vágásához 	215	255	1	1	713902	8717574022582	17 660
	• Vágópenge a 713 902 ollóhoz	84	26	1	1	713951	8717574022711	6 130
 	<ul style="list-style-type: none"> • Profeszionális rávágó metszőolló • Öreg és beteg fák ápolásához • Tapadásmentes (Xylan) bevonatú penge, amely ellenáll a korrózióval és az egyéb szennyeződésekkel szemben • Kisebb erőfelfejtés kell a vágáshoz 	195	260	1	1	713903	8717574022599	11 080
 	• Vágópenge a 713 903 ollóhoz	77	22	1	1	713952	8717574022728	4 410

	Leírás	Hossz (mm)	Tömeg (gr)	CSE	MRM	Cikkszám	Vonalkód	Bruttó ár Ft
 	<ul style="list-style-type: none"> • Profesziónális ágvgó • Élő, egészséges fákhöz • Melegen kovácsolt minőségi acél vágópenge • Tapadásmentes (Xylán) bevonatú penge, amely ellenáll a korrózióknak és az egyéb szennyeződéseknek • Minőségi alumíniumból készült szár kényelmes, kézreálló markolattal • Zsírszópont a szerelés nélküli kenéshez 	750	1105	1	1	713911	8717574022612	19 970
 	<ul style="list-style-type: none"> • Profesziónális ágvgó cserélhető pengével • Élő, egészséges fákhöz • Maximum 90°-ig nyitható száruk biztosítják a maximális erőátvitelt • Minőségi alumíniumból készült szár kényelmes, kézreálló markolattal 	800	1125	1	1	713912	8717574022629	24 840
	<ul style="list-style-type: none"> • Vágópenge a 713 912 ágvgóhoz 	145	116	1	1	713953	8717574022735	11 450
 	<ul style="list-style-type: none"> • Profesziónális ágvgó cserélhető kovácsoltvas pengével • Öreg és beteg fák ápolásához, 40 mm átmérőig • Optimális erőátvitel tovább csökkenti az egyébként is kis vágóerőigényt • Tapadásmentes (Xylán) bevonatú penge, amely ellenáll a korrózióknak és az egyéb szennyeződéseknek • Vágótalp a jobb és stabilabb vágásért 	800	1460	1	1	713913	8717574022636	34 530
 	<ul style="list-style-type: none"> • Vágópenge a 713 913 ágvgóhoz 	170	172	1	1	713954	8717574022742	13 820

	Leírás	Hossz (mm)	Tömeg (gr)	CSE	MRM	Cikkszám	Vonalkód	Bruttó ár Ft
   	<ul style="list-style-type: none"> • Professzionális sövényvágó • A krómozott pengék szavatolják a hosszú élettartamot, és egyben védelmet biztosítanak a korrózióval szemben • A pengék hullámos éllel készültek • Tiszta és pontos vágást biztosítanak • A fém vágóélek műanyaggal bevont anyacsavarral rögzíthetőek • Cserélhető ütközők, zsírzópont, 2 nedvbarázda 	540	1020	1	1	713921	8717574022643	17 040
	<ul style="list-style-type: none"> • Csiszolókő 100 x 25 x 132 • Durva és finomszemcsés oldal • Könnyen élez minden kovácsolt pengét 	100	64	1	1	713909	8717574022605	2 630
    	<ul style="list-style-type: none"> • Ágazófűrész japán pengével • Bükkfa markolat • Cserélhető penge • A kemény krómozott penge nagyobb tartósságot biztosít • Edzett, hajlított fogak • Mély fogazás, hogy a zöld és puhafában ne akadjon el a fűrészlap 	330	245	1	1	713931	8717574022650	11 760
  	<ul style="list-style-type: none"> • Fűrészlap a 713 931 ágazófűrészhez • Japán fogazat 	330	112	1	1	713961	8717574022759	8 940
   	<ul style="list-style-type: none"> • Metszőfűrész svéd fogazással • Bükkfa markolat • Cserélhető penge • A kemény krómozott penge nagyobb tartósságot biztosít • Egyenes fogazat, hogy a zöld és puhafában ne akadjon el a fűrészlap 	350	600	1	1	713932	8717574022667	11 340
	<ul style="list-style-type: none"> • Fűrészlap a 713 932 metszőfűrészhez • Svéd fogazat 	350	20	1	1	713962	8717574022766	1 880

	Leírás	Hossz (mm)	Tömeg (gr)	CSE	MRM	Cikk-szám	Vonalkód	Bruttó ár Ft
   	<ul style="list-style-type: none"> • Profesionális ágazófűrész • Robusztus fém foglalat • Pórszórt fém foglalat • A kemény krómozott penge nagyobb tartósságot biztosít • Elővágó késsel és ágtartóval • Egyenes fogazat, hogy a zöld és puhafában ne akadjon el a fűrészlap • Könnyen felszerelhető a 713942 és 713943 teleszkópos nyelekre • Könnyű súly 	400	340	1	1	713941	8717574022674	16 190

	Leírás	Hossz (mm)	Tömeg (gr)	CSE	MRM	Cikk-szám	Vonalkód	Bruttó ár Ft
	<ul style="list-style-type: none"> • Teleszkópos nyél a 713 941 fűrészhez • (A) 1.75-3.2 m, 1.4 kg • (B) 1.75-4.65 m, 1.95 kg • Eloxált alumínium csövek • Alumínium csövek, melyek folyamatosan rögzíthetők a gyorsrögzítők segítségével • A gyorsrögzítő mechanizmus kiváló minőségű acélból készült tapadásgátló bevonattal a por és rozsdá ellen • Bármikor szabályozható • Erőlködésmentes használatot tesz lehetővé kb. 6m-es magasságig • Könnyű súly és ideális 1,75 m-es szállítási hosszúság 	1750-3200	1400	1	1	713942	8717574022681	26 050
		1750-4650	1950	1	1	713943	8717574022698	47 990
	<ul style="list-style-type: none"> • Adapter a teleszkópos nyélhez 	141	63	1	1	713944	8717574022704	3 540

	Leírás	Length (mm)	Weight (gr)	CSE	MRM	Cikkszám	Vonalkód	Bruttó ár Ft
 	<ul style="list-style-type: none"> • Erdészeti fejsze 350 mm, 950 gramm • Rajnai forma • Fa nyél • Megfelel a DIN 5129B, 7294B és 5131B szabványoknak 	350	950	1	1	713971	8717574022773	9 520
 	<ul style="list-style-type: none"> • Hasítófejsze 700 mm, 1.7 kg • Rajnai forma • Fa nyél • Megfelel a DIN 5129B, 7294B és 5131B szabványoknak 	700	1700	1	1	713972	8717574022780	15 570
 	<ul style="list-style-type: none"> • Rönkhasító fejsze 900 mm, 3.6 kg • Fa nyél • Megfelel a DIN 5129B, 7294B és 5131B szabványoknak 	900	3600	1	1	713973	8717574022797	18 270

INDEX

Cikk-szám	Oldal	Cikk-szám	Oldal	Cikk-szám	Oldal	Cikk-szám	Oldal	Cikk-szám	Oldal	Cikk-szám	Oldal
335651	226	705572	196	712630	110	713633	209	714008	225	715252	197
335652	226	705573	196	712650	132	713634	209	714012	225	715253	197
335653	227	705574	196	712651	132	713635	209	714013	225	715254	197
335654	226	705575	196	712690	88	713636	209	714014	225	715255	197
335657	227	705576	196	713000	97	713637	209	714015	225	715257	197
335817	227	705577	196	713501	200	713642	209	714016	225	715258	197
336412	226	705591	195	713502	199	713643	209	714017	225	715840	192
336413	226	705592	195	713503	199	713644	209	714018	225	715841	192
336414	226	705593	195	713504	199	713645	209	714021	225	715842	192
337527	188	705594	195	713505	199	713646	209	714022	225	715844	192
370105	131	705595	195	713506	200	713647	209	714023	225	720000	97
370106	131	705596	195	713507	200	713651	202	714025	225	744085	20
40010051	187	705598	195	713515	203	713652	202	714026	225	744087	81
40010111	187	705599	195	713516	203	713653	202	714027	225	744088	20
40010123	187	705600	195	713517	203	713654	202	714028	225	744088	78
40014318	197	705601	195	713518	203	713655	202	714039	204	744119	33
40014320	197	710000	97	713519	203	713901	228	714040	204	744120	33
40014401	195	711000	97	713520	203	713902	228	714041	204	744121	33
40014402	195	711008	216	713537	205	713903	228	714042	204	744122	33
40014403	195	711012	170	713538	205	713909	230	714043	204	744123	33
40014404	195	711016	170	713539	205	713911	229	714044	204	744124	33
40014405	195	711231	131	713540	205	713912	229	714045	204	744125	33
40014406	195	711232	131	713541	205	713913	229	714046	204	744126	33
40014424	196	711236	131	713542	205	713921	230	714047	204	744127	33
40014426	196	711237	131	713543	205	713931	230	714048	204	744128	33
500507	170	711238	131	713544	205	713932	230	714049	204	744129	33
705315M	98	711239	131	713545	205	713941	231	714050	204	744130	33
705451	195	711251	131	713546	205	713942	231	714800	197	750011	136
705452	195	711252	131	713547	205	713943	231	714805	213	750012	137
705453	195	711253	131	713548	205	713944	231	714811	211	750019	138
705454	195	711254	131	713549	205	713951	228	714813	211	750021	138
705455	195	711271	117	713550	205	713952	228	714814	212	750023	139
705456	195	711272	117	713602	208	713953	229	714815	212	750024	139
705457	195	711281	117	713603	208	713954	229	714816	212	750025	137
705458	195	711282	117	713604	208	713961	230	714817	212	750026	137
705459	195	711283	117	713605	208	713962	230	714818	211	750027	139
705460	195	711284	117	713606	208	713971	231	714819	211	750028	139
705461	195	711291	191	713607	208	713972	231	714821	214	750029	138
705462	195	711292	191	713612	208	713973	231	714822	214	750030	140
705565	196	711293	191	713613	208	714001	225	714826	214	750031	137
705566	196	711294	191	713614	208	714002	225	714827	214	750032	137
705567	196	711295	191	713615	208	714003	225	714833	213	750033	136
705568	196	712072	212	713616	208	714004	225	714841	213	750036	138
705569	196	712073	212	713617	208	714005	225	714842	212	750037	139
705570	196	712600	132	713621	208	714006	225	715000	98	750038	136
705571	196	712605	132	713632	209	714007	225	715251	197	750039	136

Cikk-szám	Oldal	Cikk-szám	Oldal	Cikk-szám	Oldal	Cikk-szám	Oldal	Cikk-szám	Oldal	Cikk-szám	Oldal
750040	137	750252	29	750391	19	750678	196	751016	85	751182	90
750041	137	750253	29	750392	19	750910	25	751016	88	751183	90
750042	138	750255	29	750393	19	750911	25	751025	18	751184	90
750043	138	750256	29	750394	19	750912	25	751028	83	751185	90
750044	138	750257	29	750395	19	750913	25	751029	32	751190	90
750045	139	750259	29	750405	200	750914	25	751030	18	751301	124
750046	138	750261	29	750408	201	750915	25	751032	83	751302	124
750047	140	750262	29	750409	201	750916	25	751033	83	751303	124
750049	140	750263	29	750410	201	750917	25	751034	83	751304	124
750085	140	750264	29	750420	198	750918	25	751035	84	751305	125
750087	139	750265	29	750421	198	750960	32	751036	84	751306	124
750088	137	750266	29	750422	198	750961	32	751037	84	751307	124
750089	136	750267	29	750435	184	750962	32	751038	83	751308	124
750090	136	750268	29	750436	184	750963	32	751039	84	751309	124
750091	136	750269	29	750437	184	750964	32	751048	84	751310	125
750181	136	750271	29	750441	184	750965	32	751049	28	751311	124
750182	138	750273	29	750442	184	750966	32	751049	31	751312	124
750183	138	750274	29	750443	184	750967	32	751050	83	751313	124
750184	138	750275	29	750446	184	750968	32	751051	33	751314	124
750185	138	750276	29	750447	184	750969	32	751052	33	751315	124
750200	20	750281	29	750448	184	750970	32	751053	33	751316	125
750200	31	750282	29	750451	28	750971	32	751054	83	751317	124
750201	31	750286	29	750451	104	750972	32	751055	32	751318	124
750204	31	750290	29	750452	28	750973	32	751056	32	751319	125
750205	31	750294	29	750452	104	750974	32	751057	98	751320	125
750206	31	750331	104	750453	28	750990	83	751058	32	751321	125
750207	31	750332	104	750453	78	750991	83	751060	32	751322	125
750209	31	750334	104	750455	20	750992	83	751061	32	751323	125
750210	31	750338	104	750455	104	750993	83	751062	32	751324	126
750211	31	750340	104	750461	132	750994	83	751063	32	751325	126
750214	31	750345	94	750462	185	750995	83	751064	32	751326	126
750216	31	750361	96	750463	185	750996	84	751065	32	751327	126
750217	31	750362	96	750470	171	750997	83	751066	32	751328	126
750218	31	750363	96	750471	171	750999	83	751067	32	751329	126
750219	31	750364	96	750472	171	751000	84	751068	32	751330	126
750220	31	750365	96	750473	171	751001	84	751069	32	751331	126
750222	31	750371	19	750475	171	751003	84	751070	32	751340	126
750227	31	750372	19	750476	171	751004	84	751071	32	751342	126
750228	31	750373	19	750477	171	751005	84	751072	32	751346	124
750230	31	750374	19	750478	171	751006	20	751074	32	751451	103
750231	31	750375	19	750523	152	751006	28	751121	83	751452	103
750232	31	750376	19	750524	152	751008	84	751122	83	751453	103
750233	31	750377	19	750525	152	751009	84	751123	84	751454	103
750234	31	750378	19	750526	152	751010	84	751124	84	751455	103
750236	31	750379	19	750555	93	751011	84	751125	85	751456	103
750237	31	750380	19	750557	93	751012	84	751125	85	751457	103
750240	31	750381	19	750667	192	751013	84	751126	85	751458	103
750241	31	750382	19	750668	192	751013	85	751126	85	751459	103
750242	31	750383	19	750669	192	751013	88	751127	86	751460	103
750245	31	750384	19	750671	196	751014	84	751171	90	751461	103
750246	20	750385	19	750672	196	751014	85	751172	90	751462	103
750246	29	750386	19	750673	196	751014	88	751173	90	751463	103
750247	28	750387	19	750674	196	751015	84	751176	90	751464	103
750247	31	750388	19	750675	196	751015	85	751177	90	751465	103
750250	29	750389	19	750676	196	751015	88	751178	90	751466	103
750251	29	750390	19	750677	196	751016	84	751181	90	751467	103

Cikk-szám	Oldal	Cikk-szám	Oldal	Cikk-szám	Oldal	Cikk-szám	Oldal	Cikk-szám	Oldal	Cikk-szám	Oldal
751468	103	751558	85	751659	27	751851	101	751936	102	752035	146
751469	103	751559	85	751660	27	751854	101	751939	102	752037	151
751470	103	751561	86	751661	27	751855	101	751943	102	752038	151
751471	103	751562	86	751662	27	751856	101	751944	102	752039	151
751472	103	751563	86	751663	27	751857	101	751945	102	752040	150
751473	103	751564	86	751664	27	751858	101	751947	102	752041	150
751474	104	751565	86	751675	28	751859	101	751948	104	752042	150
751475	104	751566	86	751676	28	751860	101	751950	102	752043	146
751500	85	751567	86	751677	28	751861	101	751951	102	752044	146
751501	85	751571	87	751686	28	751862	101	751952	102	752045	146
751502	85	751572	87	751751	31	751863	101	751953	102	752048	149
751503	85	751573	87	751801	100	751864	101	751954	102	752049	151
751504	85	751574	87	751802	100	751865	101	751955	102	752053	81
751505	85	751581	88	751803	100	751866	101	751956	102	752054	81
751507	85	751582	88	751804	100	751867	101	751957	102	752056	80
751508	85	751583	88	751805	100	751868	101	751958	102	752057	80
751509	85	751584	88	751806	100	751869	101	751959	102	752058	80
751510	85	751585	88	751807	100	751870	101	751964	102	752061	80
751512	85	751589	83	751808	100	751871	101	751970	104	752062	80
751519	87	751590	83	751809	100	751872	101	751971	104	752063	80
751520	87	751591	83	751810	100	751873	101	751972	104	752064	80
751521	87	751592	83	751811	100	751874	101	751973	104	752065	80
751522	87	751594	83	751812	100	751875	101	751978	104	752066	80
751523	87	751595	83	751813	100	751876	104	751980	104	752067	80
751524	87	751596	83	751814	100	751877	104	751981	104	752068	80
751525	87	751597	83	751815	100	751878	101	751982	104	752070	80
751526	87	751598	83	751816	100	751879	101	751984	104	752072	80
751527	87	751599	83	751817	100	751881	100	751986	104	752078	80
751529	87	751601	30	751818	100	751884	100	751987	104	752079	80
751530	87	751602	30	751819	100	751901	102	751988	104	752082	81
751530	88	751604	30	751820	100	751903	102	752000	97	752083	81
751531	86	751605	30	751821	100	751904	102	752005	149	752097	81
751532	86	751606	30	751822	100	751905	102	752006	149	752098	81
751533	86	751608	30	751823	100	751906	102	752012	148	752099	81
751534	86	751609	30	751825	100	751907	102	752013	148	752101	69
751535	86	751610	30	751826	100	751909	102	752014	148	752102	69
751536	86	751611	30	751827	100	751910	102	752015	148	752103	69
751537	86	751612	30	751828	100	751911	102	752016	148	752104	69
751538	86	751613	30	751829	100	751912	102	752017	147	752105	69
751539	86	751616	30	751830	100	751913	102	752018	147	752106	69
751540	86	751617	30	751831	100	751914	102	752019	147	752107	69
751541	88	751630	30	751832	100	751915	102	752020	147	752108	69
751542	88	751635	30	751833	100	751916	102	752021	147	752109	69
751543	88	751636	30	751834	100	751917	102	752022	149	752110	69
751544	88	751637	30	751835	100	751918	102	752023	149	752111	69
751545	88	751638	30	751836	100	751919	102	752024	149	752112	69
751546	88	751643	30	751837	100	751920	102	752025	149	752113	69
751547	88	751644	30	751838	100	751921	102	752026	149	752114	70
751548	88	751651	27	751839	100	751927	102	752027	148	752115	70
751551	85	751652	27	751840	100	751929	102	752028	149	752116	70
751552	85	751653	27	751842	100	751930	102	752029	150	752117	70
751553	85	751654	27	751843	100	751931	102	752030	150	752118	70
751554	85	751655	27	751846	100	751932	102	752031	150	752119	70
751555	85	751656	27	751847	100	751933	102	752032	150	752120	70
751556	85	751657	27	751849	101	751934	102	752033	150	752121	70
751557	85	751658	27	751850	101	751935	102	752034	151	752122	70

Cikk-szám	Oldal	Cikk-szám	Oldal	Cikk-szám	Oldal	Cikk-szám	Oldal	Cikk-szám	Oldal	Cikk-szám	Oldal
752123	70	752185	71	752272	92	752343	93	752419	129	752491	130
752124	70	752186	71	752273	92	752344	93	752421	128	752493	130
752125	70	752187	71	752274	92	752345	93	752422	128	752494	130
752126	70	752188	71	752275	92	752346	93	752423	128	752500	97
752127	70	752189	71	752276	92	752347	93	752426	128	752502	112
752128	70	752190	71	752277	92	752351	93	752427	128	752511	113
752129	70	752190	74	752278	92	752352	93	752428	128	752512	113
752130	70	752191	71	752279	92	752353	93	752431	128	752513	113
752131	70	752192	71	752280	92	752354	93	752432	128	752514	113
752132	70	752193	71	752281	92	752355	93	752433	128	752515	113
752133	70	752194	71	752282	92	752356	93	752434	129	752521	113
752134	70	752195	71	752284	91	752357	93	752435	129	752522	113
752135	70	752218	11	752285	92	752358	93	752436	128	752524	113
752136	70	752219	11	752286	92	752359	93	752437	128	752525	113
752137	70	752220	11	752287	92	752360	93	752438	128	752531	113
752138	70	752221	11	752288	92	752362	93	752439	129	752532	113
752139	70	752222	11	752289	92	752363	93	752441	128	752534	113
752140	70	752223	11	752290	92	752364	93	752442	128	752535	113
752141	70	752224	11	752291	92	752366	93	752443	128	752541	113
752142	70	752225	11	752292	92	752367	93	752444	129	752542	113
752143	70	752226	11	752293	92	752368	93	752446	130	752544	113
752144	70	752227	11	752294	92	752371	93	752447	130	752545	113
752145	70	752228	11	752295	92	752372	93	752448	130	752551	115
752146	70	752229	11	752299	91	752373	93	752449	130	752552	115
752147	70	752230	11	752301	92	752374	93	752451	128	752553	115
752148	70	752231	11	752302	92	752376	91	752452	128	752554	115
752149	70	752232	11	752303	92	752379	92	752453	128	752555	115
752150	70	752240	94	752304	92	752381	93	752455	128	752571	114
752151	70	752241	92	752305	92	752382	93	752456	128	752572	114
752152	70	752242	92	752306	92	752383	93	752457	128	752573	114
752153	70	752243	92	752307	92	752386	93	752458	128	752581	115
752154	70	752244	92	752308	92	752388	20	752459	129	752582	115
752155	70	752245	95	752309	92	752388	94	752461	128	752583	115
752156	70	752246	95	752310	92	752389	20	752462	128	752586	115
752157	70	752247	95	752311	92	752389	94	752463	128	752587	115
752158	70	752248	95	752312	92	752390	94	752466	130	752588	115
752159	70	752251	91	752313	92	752391	94	752467	130	752676	146
752160	70	752252	91	752316	91	752392	94	752468	130	752677	146
752161	70	752253	91	752318	92	752393	94	752469	130	752678	146
752162	70	752254	91	752319	92	752394	94	752470	130	752679	146
752163	71	752255	91	752320	92	752396	94	752471	130	752681	147
752164	71	752256	91	752321	92	752397	95	752473	130	752682	147
752165	71	752257	91	752322	92	752398	94	752476	128	752683	147
752168	71	752258	91	752323	92	752401	128	752477	128	752684	147
752169	71	752259	91	752324	92	752402	128	752478	128	752685	148
752171	72	752260	91	752325	95	752403	128	752479	129	752686	148
752172	72	752261	91	752331	93	752406	128	752480	128	752687	151
752173	72	752262	91	752332	93	752407	128	752481	128	752688	151
752174	72	752263	91	752333	93	752408	128	752482	128	752689	151
752175	72	752264	91	752334	93	752412	129	752483	128	752691	147
752176	72	752265	91	752335	93	752413	129	752484	128	752692	148
752177	72	752266	91	752336	93	752414	129	752485	128	752693	148
752181	71	752267	91	752337	93	752415	129	752486	130	752694	148
752182	71	752268	91	752338	93	752416	128	752487	130	752695	149
752183	71	752269	95	752341	93	752417	128	752488	130	752731	8
752184	71	752271	92	752342	93	752418	128	752489	130	752732	8

Cikk-szám	Oldal	Cikk-szám	Oldal	Cikk-szám	Oldal	Cikk-szám	Oldal	Cikk-szám	Oldal	Cikk-szám	Oldal
752733	8	752790	10	752911	9	753006	176	753068	177	753156	174
752734	8	752791	8	752912	9	753007	176	753069	177	753157	174
752735	8	752792	8	752913	9	753008	176	753071	177	753158	174
752736	8	752793	8	752914	9	753009	176	753072	177	753159	174
752737	8	752794	8	752915	9	753011	176	753073	177	753160	174
752738	8	752795	8	752916	9	753012	176	753074	177	753161	174
752739	8	752796	8	752917	9	753013	176	753075	177	753172	116
752741	8	752797	8	752918	9	753014	176	753076	177	753173	116
752742	8	752801	107	752919	9	753015	176	753077	177	753176	116
752743	8	752802	107	752920	9	753016	176	753078	177	753177	116
752744	8	752804	107	752921	9	753017	176	753079	177	753179	116
752745	8	752805	107	752922	9	753018	176	753100	173	753182	116
752746	8	752811	107	752923	9	753019	176	753101	173	753183	116
752747	8	752812	107	752924	9	753021	176	753102	173	753186	116
752748	8	752813	107	752925	9	753022	176	753103	173	753187	116
752749	8	752814	107	752926	9	753023	176	753104	173	753189	116
752750	10	752815	107	752927	9	753024	176	753105	173	753192	116
752751	7	752817	107	752928	9	753025	176	753106	173	753193	116
752752	7	752821	107	752929	9	753026	176	753107	173	753196	116
752753	7	752822	107	752930	9	753027	176	753108	173	753197	116
752754	7	752823	107	752931	9	753028	176	753109	173	753199	116
752755	7	752824	107	752932	9	753031	176	753110	173	753240	181
752756	8	752825	107	752933	9	753032	176	753111	174	753241	181
752757	8	752841	107	752934	9	753033	176	753112	174	753242	181
752758	8	752842	107	752935	9	753034	176	753113	174	753243	181
752759	8	752844	107	752941	10	753035	176	753114	174	753244	181
752760	8	752845	107	752942	10	753036	176	753115	174	753245	181
752761	8	752851	107	752943	10	753037	176	753116	174	753260	181
752762	8	752852	107	752944	10	753038	176	753117	174	753261	181
752763	8	752853	107	752945	10	753040	177	753118	174	753262	181
752764	8	752854	107	752946	10	753041	177	753119	174	753263	181
752765	8	752855	107	752947	10	753042	177	753131	173	753264	181
752766	8	752857	107	752948	10	753043	177	753132	173	753265	181
752767	8	752861	108	752949	10	753044	177	753133	173	753281	181
752768	8	752862	108	752950	10	753045	177	753134	173	753282	181
752769	8	752863	108	752951	10	753046	177	753135	173	753283	181
752770	8	752864	108	752952	10	753047	177	753136	173	753284	181
752771	8	752865	108	752953	10	753048	177	753137	173	753285	181
752772	8	752867	108	752954	10	753049	177	753138	173	753291	181
752773	8	752871	108	752955	10	753050	177	753139	173	753292	181
752774	8	752872	108	752956	10	753051	177	753140	173	753293	181
752775	8	752876	108	752957	10	753052	177	753141	174	753294	181
752776	8	752877	108	752958	10	753053	177	753142	174	753295	181
752777	8	752878	108	752959	10	753054	177	753143	174	753401	178
752778	8	752886	108	752960	10	753055	177	753144	174	753402	178
752779	8	752887	108	752961	10	753056	177	753145	174	753403	178
752780	8	752901	9	752962	10	753057	177	753146	174	753404	178
752781	7	752902	9	752963	10	753058	177	753147	174	753405	178
752782	7	752903	9	752964	10	753059	177	753148	174	753406	178
752783	7	752904	9	752965	10	753061	177	753149	174	753407	178
752784	7	752905	9	753000	97	753062	177	753150	174	753408	178
752785	8	752906	9	753001	176	753063	177	753151	174	753409	178
752786	8	752907	9	753002	176	753064	177	753152	174	753411	178
752787	8	752908	9	753003	176	753065	177	753153	174	753412	178
752788	8	752909	9	753004	176	753066	177	753154	174	753413	178
752789	8	752910	9	753005	176	753067	177	753155	174	753414	178

Cikk-szám	Oldal	Cikk-szám	Oldal	Cikk-szám	Oldal	Cikk-szám	Oldal	Cikk-szám	Oldal	Cikk-szám	Oldal
753415	178	753816	175	754065	166	754140	166	754303	23	754359	24
753416	178	753817	175	754066	166	754141	166	754304	23	754360	24
753417	178	753819	175	754067	166	754142	166	754305	23	754361	24
753418	178	753821	182	754068	166	754143	166	754306	23	754362	24
753419	178	753822	182	754069	166	754144	166	754307	23	754363	22
753421	180	753823	182	754070	166	754145	166	754308	23	754364	22
753422	180	753825	182	754071	166	754149	168	754309	24	754365	22
753423	180	753830	183	754072	166	754192	169	754310	24	754366	22
753424	180	753831	183	754073	166	754193	169	754311	24	754367	22
753425	180	753832	183	754074	166	754201	73	754312	24	754368	22
753426	180	753833	183	754075	166	754202	73	754313	24	754369	22
753427	180	753834	183	754081	167	754203	73	754314	24	754370	22
753428	180	753948	198	754082	167	754204	73	754315	24	754371	26
753429	180	753949	198	754083	167	754205	73	754316	24	754372	26
753430	178	754000	98	754084	167	754206	73	754317	24	754373	26
753431	178	754001	166	754085	167	754207	73	754318	24	754374	26
753432	178	754002	166	754086	167	754208	73	754319	24	754375	26
753433	178	754003	166	754087	168	754209	73	754320	24	754376	26
753434	178	754004	166	754088	168	754210	73	754321	24	754377	26
753435	178	754005	166	754089	168	754211	73	754322	24	754378	26
753436	178	754006	166	754090	167	754212	73	754323	24	754379	26
753437	178	754007	166	754091	168	754213	73	754324	24	754380	26
753438	178	754008	166	754092	168	754214	73	754325	24	754381	26
753439	178	754009	166	754093	168	754215	73	754326	24	754382	26
753441	178	754010	166	754094	168	754216	73	754327	24	754383	26
753442	178	754016	167	754095	168	754217	73	754328	24	754384	26
753443	179	754017	167	754096	168	754218	73	754329	24	754385	26
753444	179	754018	168	754097	168	754219	73	754330	24	754386	26
753445	179	754019	168	754098	167	754220	73	754331	24	754387	26
753450	180	754020	168	754099	167	754221	73	754332	24	754388	26
753502	116	754021	168	754101	168	754222	73	754333	24	754389	26
753503	116	754022	168	754102	168	754223	73	754334	24	754390	26
753506	116	754023	168	754103	168	754224	73	754335	24	754391	26
753507	116	754024	168	754104	168	754225	73	754336	24	754392	26
753509	116	754025	167	754105	168	754226	73	754337	24	754393	26
753512	116	754031	168	754106	168	754227	73	754338	24	754394	26
753513	116	754032	168	754107	168	754228	73	754339	24	754395	26
753516	116	754033	168	754108	168	754229	73	754340	24	754396	26
753517	116	754034	168	754109	167	754230	73	754341	24	754397	26
753519	116	754035	167	754110	167	754231	73	754342	24	754401	56
753522	116	754036	167	754111	169	754232	73	754343	24	754402	56
753523	116	754037	169	754112	169	754233	73	754344	24	754403	56
753526	116	754051	166	754113	169	754234	73	754345	24	754404	56
753527	116	754052	166	754114	168	754235	73	754346	24	754405	56
753529	116	754053	166	754118	167	754241	74	754347	24	754406	56
753600	197	754054	166	754119	167	754242	74	754348	24	754407	56
753702	197	754055	166	754121	167	754243	74	754349	24	754408	56
753801	116	754056	166	754131	166	754244	74	754350	24	754409	56
753802	116	754057	166	754132	166	754245	74	754351	24	754410	56
753804	116	754058	166	754133	166	754251	74	754352	24	754411	56
753806	116	754059	166	754134	166	754252	74	754353	23	754412	56
753807	116	754060	166	754135	166	754253	74	754354	23	754413	56
753809	116	754061	166	754136	166	754254	74	754355	24	754414	56
753811	173	754062	166	754137	166	754255	74	754356	24	754415	56
753812	173	754063	166	754138	166	754301	23	754357	24	754416	56
753815	175	754064	166	754139	166	754302	23	754358	24	754417	56

Cikk-szám	Oldal	Cikk-szám	Oldal	Cikk-szám	Oldal	Cikk-szám	Oldal	Cikk-szám	Oldal	Cikk-szám	Oldal
754418	56	754474	57	754534	58	754594	60	773010	109	780058	41
754419	56	754475	57	754535	58	754601	193	773011	109	780059	41
754420	56	754476	57	754536	58	754605	193	773012	109	780060	41
754421	56	754477	57	754537	58	754611	193	773013	109	780061	41
754422	56	754478	57	754538	58	754615	193	773014	109	780062	41
754423	56	754479	57	754539	58	754621	193	773015	109	780063	41
754424	56	754480	57	754540	59	754623	193	773016	110	780064	41
754425	56	754481	57	754541	59	754625	193	773017	110	780065	41
754426	56	754482	57	754542	59	754626	193	773018	110	780066	41
754427	56	754483	57	754543	59	754631	193	773019	110	780067	41
754428	56	754484	57	754544	59	754633	193	773020	110	780071	41
754429	56	754485	57	754545	59	754635	193	773021	110	780072	41
754430	56	754486	57	754546	59	754636	193	780001	40	780073	41
754431	56	754487	57	754547	59	754641	194	780002	40	780074	41
754432	56	754488	57	754548	59	754643	194	780003	40	780075	41
754433	56	754489	57	754549	59	754645	194	780004	40	780076	41
754434	56	754490	57	754550	59	754646	194	780005	40	780077	41
754435	56	754491	57	754551	59	754651	194	780006	40	780078	41
754436	56	754495	60	754552	59	754653	194	780007	40	780079	41
754437	56	754496	60	754553	59	754655	194	780008	40	780080	41
754438	56	754497	60	754554	59	754656	194	780009	40	780081	41
754439	56	754498	60	754555	59	754661	194	780010	40	780082	41
754440	56	754499	60	754556	59	754663	194	780011	40	780083	41
754441	56	754501	58	754557	59	754665	194	780012	40	780084	41
754442	57	754502	58	754558	59	754666	194	780013	40	780085	41
754443	57	754503	58	754559	59	754701	77	780014	40	780086	41
754444	57	754504	58	754560	59	754711	78	780015	40	780087	41
754445	57	754505	58	754561	59	754712	78	780016	40	780088	41
754446	57	754506	58	754562	59	754713	78	780017	40	780089	41
754447	57	754507	58	754563	59	754721	78	780018	40	780090	41
754448	57	754508	58	754564	59	754722	78	780019	40	780094	42
754449	57	754509	58	754565	59	754723	78	780020	40	780095	42
754450	57	754510	58	754566	59	754726	78	780021	40	780096	42
754451	57	754511	58	754567	59	754727	78	780022	40	780097	42
754452	57	754512	58	754568	59	754733	78	780023	40	780099	42
754453	57	754513	58	754569	59	754734	78	780024	40	780201	43
754454	57	754514	58	754570	59	754740	78	780025	40	780202	43
754455	57	754515	58	754571	59	754745	78	780026	40	780203	43
754456	57	754516	58	754572	59	760071	33	780027	40	780204	43
754457	57	754517	58	754573	59	760072	33	780041	40	780205	43
754458	57	754518	58	754574	59	760073	33	780042	40	780206	43
754459	57	754519	58	754575	59	760074	33	780043	40	780207	43
754460	57	754520	58	754576	59	760085	33	780044	40	780208	43
754461	57	754521	58	754577	59	760086	33	780045	40	780209	43
754462	57	754522	58	754578	59	760087	33	780046	40	780210	43
754463	57	754523	58	754579	59	760088	33	780047	40	780211	43
754464	57	754524	58	754580	59	773000	109	780048	40	780212	43
754465	57	754525	58	754581	59	773001	109	780049	40	780213	43
754466	57	754526	58	754582	59	773002	109	780050	40	780214	43
754467	57	754527	58	754583	59	773003	109	780051	40	780215	43
754468	57	754528	58	754584	59	773004	109	780052	40	780216	43
754469	57	754529	58	754585	59	773005	109	780053	41	780217	43
754470	57	754530	58	754586	59	773006	109	780054	41	780218	43
754471	57	754531	58	754587	59	773007	109	780055	41	780219	43
754472	57	754532	58	754588	59	773008	109	780056	41	780220	43
754473	57	754533	58	754589	59	773009	109	780057	41	780221	43

Cikk-szám	Oldal	Cikk-szám	Oldal	Cikk-szám	Oldal	Cikk-szám	Oldal	Cikk-szám	Oldal	Cikk-szám	Oldal
780222	43	780286	44	780342	45	780398	46	780513	49	780575	50
780223	43	780287	44	780343	45	780399	46	780514	49	780576	50
780224	43	780288	44	780344	45	780400	46	780515	49	780577	50
780225	43	780289	44	780345	45	780401	46	780516	49	780578	50
780226	43	780290	44	780346	45	780402	46	780517	49	780579	50
780227	43	780291	44	780347	45	780403	46	780518	49	780580	50
780228	43	780292	44	780348	45	780404	46	780519	49	780581	50
780229	43	780293	44	780349	45	780405	46	780520	49	780582	50
780230	43	780294	44	780350	45	780411	47	780521	49	780583	50
780231	43	780295	44	780351	45	780412	47	780522	49	780584	50
780232	43	780296	44	780352	46	780413	47	780523	49	780585	50
780233	43	780297	44	780353	46	780414	47	780524	49	780586	50
780234	43	780298	44	780354	46	780415	47	780525	49	780587	50
780235	43	780299	44	780355	46	780416	47	780526	49	780588	50
780236	43	780300	44	780356	46	780420	47	780527	49	780589	50
780237	43	780301	45	780357	46	780421	47	780528	49	780590	50
780238	43	780302	45	780358	46	780422	47	780529	49	780591	50
780239	43	780303	45	780359	46	780423	47	780530	49	780592	50
780240	43	780304	45	780360	46	780424	47	780531	49	780593	50
780241	43	780305	45	780361	46	780425	47	780532	49	780594	50
780242	44	780306	45	780362	46	780426	47	780533	49	780595	50
780243	44	780307	45	780363	46	780427	47	780534	49	780596	50
780244	44	780308	45	780364	46	780428	47	780535	49	780597	50
780245	44	780309	45	780365	46	780429	47	780536	49	780598	50
780246	44	780310	45	780366	46	780430	47	780537	49	780599	50
780247	44	780311	45	780367	46	780431	47	780538	49	780600	50
780248	44	780312	45	780368	46	780432	47	780539	49	780601	50
780249	44	780313	45	780369	46	780433	47	780540	49	780602	50
780250	44	780314	45	780370	46	780441	47	780541	49	780603	51
780251	44	780315	45	780371	46	780442	47	780542	49	780604	51
780252	44	780316	45	780372	46	780443	47	780543	49	780605	51
780261	44	780317	45	780373	46	780444	47	780544	49	780606	51
780262	44	780318	45	780374	46	780445	47	780551	50	780607	51
780263	44	780319	45	780375	46	780446	47	780552	50	780608	51
780264	44	780320	45	780376	46	780447	47	780553	50	780609	51
780265	44	780321	45	780377	46	780448	47	780554	50	780610	51
780266	44	780322	45	780378	46	780449	47	780555	50	780611	51
780267	44	780323	45	780379	46	780450	47	780556	50	780612	51
780268	44	780324	45	780380	46	780460	48	780557	50	780613	51
780269	44	780325	45	780381	46	780461	48	780558	50	780614	51
780270	44	780326	45	780382	46	780462	48	780559	50	780615	51
780271	44	780327	45	780383	46	780465	48	780560	50	780616	51
780272	44	780328	45	780384	46	780466	48	780561	50	780617	51
780273	44	780329	45	780385	46	780467	48	780562	50	780618	51
780274	44	780330	45	780386	46	780501	49	780563	50	780619	51
780275	44	780331	45	780387	46	780502	49	780564	50	780620	51
780276	44	780332	45	780388	46	780503	49	780565	50	780621	51
780277	44	780333	45	780389	46	780504	49	780566	50	780622	51
780278	44	780334	45	780390	46	780505	49	780567	50	780623	51
780279	44	780335	45	780391	46	780506	49	780568	50	780624	51
780280	44	780336	45	780392	46	780507	49	780569	50	780625	51
780281	44	780337	45	780393	46	780508	49	780570	50	780626	51
780282	44	780338	45	780394	46	780509	49	780571	50	780627	51
780283	44	780339	45	780395	46	780510	49	780572	50	780628	51
780284	44	780340	45	780396	46	780511	49	780573	50	780629	51
780285	44	780341	45	780397	46	780512	49	780574	50	780630	51

Cikk-szám	Oldal	Cikk-szám	Oldal	Cikk-szám	Oldal	Cikk-szám	Oldal	Cikk-szám	Oldal	Cikk-szám	Oldal
780631	51	780687	52	780768	120	780862	35	781027	222	781232	216
780632	51	780688	52	780769	120	780863	35	781028	222	781234	216
780633	51	780689	52	780772	120	780864	35	781029	222	781236	216
780634	51	780690	52	780773	120	780865	35	781030	222	781243	216
780635	51	780691	52	780774	120	780866	35	781031	222	781245	216
780636	51	780692	52	780775	120	780867	35	781032	222	781246	216
780637	51	780693	52	780778	120	780868	35	781041	222	781248	216
780638	51	780694	52	780779	120	780869	35	781042	222	781250	216
780639	51	780695	52	780780	120	780870	35	781043	222	781271	217
780640	51	780698	53	780781	120	780871	35	781044	222	781272	217
780641	51	780699	53	780784	120	780872	35	781045	222	781273	217
780642	51	780701	76	780785	120	780873	35	781046	222	781274	217
780643	51	780702	76	780786	120	780874	35	781047	222	781275	217
780644	51	780703	76	780788	122	780875	36	781048	222	781276	217
780645	51	780704	76	780789	122	780876	36	781049	222	781277	217
780646	51	780705	76	780790	122	780877	36	781050	222	781278	217
780647	52	780706	76	780791	119	780878	36	781051	222	781279	217
780648	52	780707	76	780792	120	780879	36	781052	222	781280	217
780649	52	780708	76	780801	38	780880	36	781053	222	781281	217
780650	52	780709	76	780802	38	780881	36	781054	222	781282	217
780651	52	780710	76	780803	38	780882	36	781055	222	781285	218
780652	52	780711	76	780804	38	780883	36	781062	223	781286	218
780653	52	780712	76	780805	38	780884	36	781063	223	781287	218
780654	52	780715	76	780806	38	780885	36	781064	223	781288	218
780655	52	780720	76	780807	38	780886	36	781065	223	781289	218
780656	52	780726	119	780808	38	780887	36	781066	223	781290	218
780657	52	780727	119	780809	38	780888	36	781067	223	781291	218
780658	52	780728	119	780810	38	780889	36	781068	223	781292	218
780659	52	780729	119	780811	38	780890	36	781069	223	781293	218
780660	52	780730	119	780812	38	780891	36	781072	223	781294	218
780661	52	780732	119	780813	38	780892	36	781073	223	781295	218
780662	52	780733	119	780814	38	780893	36	781074	223	781301	219
780663	52	780734	119	780815	38	780894	36	781075	223	781302	219
780664	52	780735	121	780816	38	780898	36	781076	223	781303	219
780665	52	780736	119	780817	38	780899	36	781077	223	781306	219
780666	52	780739	119	780818	38	781001	222	781082	223	781307	219
780667	52	780740	119	780821	38	781002	222	781083	223	781309	219
780668	52	780741	119	780822	38	781003	222	781084	223	781310	219
780669	52	780742	121	780823	38	781004	222	781085	223	781321	220
780670	52	780743	119	780824	38	781005	222	781086	223	781401	220
780671	52	780746	119	780825	38	781006	222	781087	223	781402	220
780672	52	780747	119	780826	38	781007	222	781088	223	781403	220
780673	52	780748	119	780827	38	781008	222	781089	223	781404	220
780674	52	780749	121	780828	38	781009	222	781091	222	781411	220
780675	52	780750	119	780829	38	781010	222	781092	222	781412	220
780676	52	780753	119	780851	35	781011	222	781110	215	781413	220
780677	52	780754	119	780852	35	781012	222	781120	215	781414	220
780678	52	780755	119	780853	35	781013	222	781122	215	781421	224
780679	52	780756	119	780854	35	781014	222	781124	215	781422	224
780680	52	780759	120	780855	35	781018	221	781126	215	781423	224
780681	52	780760	120	780856	35	781021	222	781133	215	781424	224
780682	52	780761	120	780857	35	781022	222	781135	215	781425	224
780683	52	780762	121	780858	35	781023	222	781136	215	781426	224
780684	52	780763	120	780859	35	781024	222	781138	215	781431	224
780685	52	780766	120	780860	35	781025	222	781140	215	781432	224
780686	52	780767	120	780861	35	781026	222	781193	215	781433	224

Cikk-szám	Oldal	Cikk-szám	Oldal	Cikk-szám	Oldal	Cikk-szám	Oldal	Cikk-szám	Oldal	Cikk-szám	Oldal
781434	224	781764	67	781832	64	781893	65	781994	65	782319	113
781435	224	781765	67	781833	64	781894	65	781995	65	782321	115
781436	224	781766	67	781834	64	781895	65	781996	65	782322	115
781437	224	781767	67	781835	64	781896	65	782131	160	782323	115
781438	224	781768	67	781836	64	781897	65	782132	160	782324	115
781701	66	781769	67	781837	64	781898	65	782151	161	782325	115
781702	66	781770	67	781838	64	781901	61	782155	161	782326	114
781703	66	781771	67	781839	64	781902	61	782172	163	782328	114
781704	66	781772	67	781840	64	781903	61	782175	163	782401	13
781705	66	781773	67	781841	64	781904	61	782177	163	782402	13
781706	66	781774	67	781842	64	781905	61	782179	163	782403	13
781707	66	781775	67	781843	64	781906	61	782180	163	782404	13
781708	66	781776	67	781844	64	781907	61	782221	187	782405	13
781709	66	781777	67	781845	64	781908	61	782231	187	782406	13
781710	66	781778	67	781846	64	781909	61	782232	187	782407	13
781711	66	781779	67	781847	64	781910	61	782233	187	782408	13
781712	66	781780	67	781848	64	781911	61	782234	187	782409	13
781713	66	781781	67	781851	64	781912	61	782235	187	782410	13
781714	66	781782	67	781852	64	781913	61	782236	187	782411	13
781715	66	781783	67	781853	64	781914	61	782241	187	782412	13
781716	66	781784	67	781854	64	781915	61	782242	187	782413	13
781717	66	781790	68	781855	64	781916	61	782251	187	782414	13
781718	66	781790	94	781856	64	781917	61	782252	187	782415	13
781719	66	781791	68	781857	64	781918	61	782253	187	782416	13
781720	66	781792	68	781858	64	781919	61	782261	188	782417	13
781721	66	781793	68	781859	64	781920	61	782262	188	782418	13
781722	66	781794	68	781860	64	781921	61	782263	188	782419	13
781723	66	781795	68	781861	64	781922	61	782264	188	782420	13
781724	66	781801	63	781862	64	781931	62	782265	188	782421	13
781731	67	781802	63	781863	64	781932	62	782266	188	782422	13
781732	67	781803	63	781864	64	781933	62	782267	188	782423	13
781733	67	781804	63	781865	64	781934	62	782271	188	782424	13
781734	67	781805	63	781866	64	781935	62	782272	188	782425	13
781735	67	781806	63	781867	64	781936	62	782273	188	782426	13
781736	67	781807	63	781868	64	781937	62	782291	189	782427	13
781737	67	781808	63	781869	64	781938	62	782292	189	782428	13
781738	67	781809	63	781870	64	781941	62	782293	189	782429	13
781739	67	781810	63	781871	64	781942	62	782294	189	782430	13
781740	67	781811	63	781872	64	781943	62	782296	189	782431	13
781741	67	781812	63	781873	64	781944	62	782297	189	782432	13
781742	67	781813	63	781874	64	781945	62	782298	190	782433	13
781743	67	781814	63	781875	64	781946	62	782299	190	782434	13
781744	67	781815	63	781876	64	781947	62	782301	112	782435	13
781745	67	781816	63	781877	64	781948	62	782302	112	782436	13
781746	67	781817	63	781881	65	781949	62	782304	112	782437	13
781747	67	781818	63	781882	65	781950	62	782306	112	782438	13
781748	67	781819	63	781883	65	781951	62	782307	112	782439	13
781749	67	781820	63	781884	65	781952	62	782308	112	782440	13
781750	67	781821	63	781885	65	781953	62	782309	112	782441	13
781751	67	781822	63	781886	65	781954	62	782311	113	782442	13
781752	67	781823	63	781887	65	781981	62	782312	113	782443	13
781753	67	781824	63	781888	65	781982	62	782313	113	782444	13
781754	67	781825	63	781889	65	781983	62	782314	113	782445	13
781761	67	781826	63	781890	65	781991	65	782315	113	782446	13
781762	67	781827	63	781891	65	781992	65	782316	113	782447	13
781763	67	781831	64	781892	65	781993	65	782317	113	782448	13

Cikk-szám	Oldal	Cikk-szám	Oldal	Cikk-szám	Oldal	Cikk-szám	Oldal
782449	13	782505	14	782634	16	782733	160
782450	13	782506	15	782635	16	782734	160
782451	13	782507	15	782636	16	782735	160
782452	13	782508	15	782637	16	782736	160
782453	13	782509	15	782638	16	782737	160
782454	14	782510	15	782639	16	782738	161
782455	14	782511	15	782640	16	782739	161
782456	14	782512	15	782641	16	782740	161
782457	14	782513	15	782642	16	782741	161
782458	14	782514	15	782643	16	782756	162
782459	14	782515	15	782644	16	782757	162
782460	14	782516	15	782645	16	782758	162
782461	14	782517	15	782646	16	782760	162
782462	14	782518	15	782651	17	782761	162
782463	14	782519	15	782652	17	782762	162
782464	14	782520	15	782653	17	782763	162
782465	14	782521	15	782654	17	782764	162
782466	14	782522	15	782655	17	782781	164
782467	14	782530	18	782656	17	782782	164
782468	14	782531	18	782657	17	782783	164
782469	14	782532	18	782658	17	782784	164
782470	14	782533	18	782659	17	782785	164
782471	14	782540	13	782660	17	782786	164
782472	14	782601	16	782661	17	782791	164
782473	14	782602	16	782662	17	782791	179
782474	14	782603	16	782663	17		
782475	14	782604	16	782664	17		
782476	14	782605	16	782665	17		
782477	14	782606	16	782666	17		
782478	14	782607	16	782667	17		
782479	14	782608	16	782668	17		
782480	14	782609	16	782669	17		
782481	14	782610	16	782670	17		
782482	14	782611	16	782671	17		
782483	14	782612	16	782672	17		
782484	14	782613	16	782673	17		
782485	14	782614	16	782674	17		
782486	14	782615	16	782675	17		
782487	14	782616	16	782676	17		
782488	14	782617	16	782677	17		
782489	14	782618	16	782678	17		
782490	14	782619	16	782679	17		
782491	14	782620	16	782680	17		
782492	14	782621	16	782681	17		
782493	14	782622	16	782701	158		
782494	14	782623	16	782702	158		
782495	14	782624	16	782711	158		
782496	14	782625	16	782712	158		
782497	14	782626	16	782713	158		
782498	14	782627	16	782714	158		
782499	14	782628	16	782715	158		
782500	14	782629	16	782721	159		
782501	14	782630	16	782722	159		
782502	14	782631	16	782723	159		
782503	14	782632	16	782724	159		
782504	14	782633	16	782725	159		

HITACHI

Inspire the Next

Hitachi Power Tools Hungary Kft.

1106 Budapest, Bogánsvirág u. 5-7.

Tel.: +36-1-264 3433 , Fax: +36-1-264 3429

info@hitachi-powertools.hu

www.hitachi-powertools.hu

Az Ön márkakereskedője



© Hitachi Koki Co., Ltd.
Shinagawa Intercity Tower A, 21st Floor
15-1, Konan 2-chome, Minata-ku, Tokyo
108-6020 – Japan